

ALGARVE®

Gebbruikershandleiding - Manuel d'utilisation - Gebrauchsanleitung
User manual - Manual de usuario - Manuale d'uso



Ontvang een
GRATIS Maintenance Set
(zie garantie)



Recevez un
**kit de maintenance
GRATUIT** (voir garantie)

Erhalten Sie ein
GRATIS Wartungsset
(siehe Garantie)

Receive a **FREE
Maintenance Set**
(see warranty)



(NL)

INHOUD

GEBRUIK	5
VEILIGHEID	6
BEDIENING VIA	
RENSON CONNECT	9
BEDIENING VIA HANDZENDER	15
ONDERHOUD	25
BELANGRIJK OM WETEN	27
GARANTIE	28
VEELGESTELDE VRAGEN	31
PROBLEEMOPLOSSINGEN	37

(FR)

CONTENU

UTILISATION	41
SÉCURITÉ	42
COMMANDE VIA	
RENSON CONNECT	45
COMMANDE	
PAR TÉLÉCOMMANDE	51
ENTRETIEN	61
IMPORTANT À SAVOIR	63
GARANTIE	64
QUESTIONS FRÉQUENTES	67
RÉSOLUTION DE PROBLÈMES	73

(DE)

INHALT

VERWENDUNG	77
SICHERHEIT	78
BEDIENUNG ÜBER	
RENSON CONNECT	81
BEDIENUNG MIT EINEM	
HANDSENDER	87
PFLEGE	97
WICHTIGE HINWEISE	99
GARANTIE	100
HÄUFIG GESTELLTE FRAGEN	103
PROBLEMLÖSUNGEN	109

(EN)

CONTENTS

USE	113
SAFETY	114
CONTROL VIA	
RENSON CONNECT	117
CONTROL WITH A	
HAND-HELD TRANSMITTER	123
MAINTENANCE	133
IMPORTANT TO KNOW	135
WARRANTY	136
FREQUENTLY ASKED	
QUESTIONS	139
TROUBLESHOOTING	145

(ES)

CONTENIDO

USO	149
SEGURIDAD	150
CONTROL VÍA	
RENSON CONNECT	153
CONTROL VÍA	
TRANSMISOR MANUAL	159
MANTENIMIENTO	169
IMPORTANTE	171
GARANTÍA	172
PREGUNTAS FRECUENTES	175
RESOLUCIÓN DE PROBLEMAS	181

(IT)

INDICE

UTILIZZO	185
SICUREZZA	186
CONTROLLO TRAMITE	
RENSON CONNECT	189
CONTROLLO TRAMITE	
TELECOMANDO	195
MANUTENZIONE	205
INFORMAZIONI IMPORTANTI	207
GARANZIA	208
DOMANDE FREQUENTI	211
RISOLUZIONE DEI PROBLEMI	217

GEBRUIKERSHANDLEIDING VOOR UW ALGARVE® TERRASOVERKAPPING

Beste klant,

Proficiat! U bent de trotse eigenaar geworden van een kwaliteitsoverkapping van Renson.

In deze gebruikershandleiding vindt u meer info omtrent het gebruik, de bediening en het onderhoud van uw overkapping. Op de achterzijde van deze handleiding kan u ook uw garantienummer terugvinden. We raden u aan deze handleiding goed bij te houden voor de verdere garantie van uw overkapping.

Bovendien kan u genieten van 15 jaar garantie op de lak* door een registratie via www.renson-outdoor.com/garantie.

We wensen u veel onvergetelijke buitenmomenten toe!

Met vriendelijke groeten,
Het Renson Outdoor team



Registreer uw terrasoverkapping
binnen de 15 dagen na installatie en ontvang

15 JAAR LAKGARANTIE*
+ 1 GRATIS Maintenance Set

www.renson-outdoor.com/garantie

* Voor alle voorwaarden zie 'Garantie' (pagina 28).



GEBRUIK

Temperatuur

- De overkapping verdraagt de normale omgevingstemperaturen (-18°C tot +60°C).
- De lamellen van de overkapping niet volledig sluiten bij vorst (zie verder bij bediening).

Waterdichtheid

- Het lamellendak van uw overkapping is waterwerend.
- Voor een goede waterwerendheid dient uw overkapping geïnstalleerd te worden volgens de installatiehandleiding. Schade door regenval bij slechte montage valt niet binnen de algemene garantie.
- Aan de onderzijde van de lamellen kan condensvorming optreden.
- Een overkapping is een open 'outdoor' constructie, niet te vergelijken met een (thermisch) gesloten, water- en winddichte veranda. Meubilair, vloer, ... dienen geschikt te zijn voor buitengebruik.
- De opstelling, situering, afwerking, uitvoering, installatie e.d. evenals extreme en uitzonderlijke weersomstandigheden kunnen een (niet voorziene) invloed hebben op de waterdichtheid.
- Aan het kader en kolommen kan zich druppelvorming voordoen. Bij twijfel of het abnormale (niet eigen aan het product) druppelvorming betreft, contacteer de installateur. Deze kan beoordelen of het al dan niet om een defect/fout gaat.
- Spatwater aan de goten bij hevige regenval wordt geminimaliseerd dankzij de geperforeerde roosters maar kan nooit volledig vermeden worden.
- NIET afspreken met hoge druk.

Sneeuw

- Het lamellendak biedt beperkte bescherming tegen sneeuwlast. Deze is afhankelijk van de afmetingen van het systeem.
- Bij hevige sneeuwval dient het dak geopend te zijn.

Wind

LAMELLEN

- De overkapping kan met lamellen in gesloten toestand windsnelheden van 120 km/u aan. Bij een vrijstaande overkapping geldt de garantie voor windbelasting tot 120 km/u enkel bij ingegoten of versterkte montagevoeten.
- De lamellen zijn te bedienen bij windsnelheden tot 50 km/u.

VERTICALE SCREENS

- We raden aan de Fixscreens enkel te laten zakken in een windarme omgeving (max. 15 km/u). Opwaarts kan u de zonwering bedienen bij windsnelheden tot 30 km/u.
- Alle screens moeten opgetrokken zijn bij windsnelheden van meer dan 60 km/u.
- Het gebruik van een windsensor wordt ten stelligste aanbevolen! Hoe u dit doet, leest u verder bij de bedieningen.

Loggia- en glazen schuifwanden

- Loggia- en glazen schuifwanden dient men open te schuiven bij windsnelheden > 50 km/h.

Obstakels

- Bij het kantelen van de lamellen en bij het af- en oprollen van de zonwering, mogen er geen obstakels zijn die deze beweging verhinderen, bijv. takken, kabels, enz.

Elektrische bediening

- Stop de beweging onmiddellijk wanneer de motor een abnormaal lawaai maakt. Raadpleeg de installateur wanneer u de oorzaak niet zelf kunt achterhalen.
- Indien de eindafstelling van de motor niet meer voldoet (bv. het dak sluit niet meer helemaal), raadpleeg uw installateur.
- Zie ook specifieke elektrische voorschriften (pag. 6).



VEILIGHEID

Mechanisch

- Het is belangrijk het systeem enkel te gebruiken voor de functies waarvoor het ontworpen werd.
- Ga nooit op het dak staan en hang niet aan de structuur.
- We raden aan om uw overkapping jaarlijks technisch te laten nakijken door uw installateur.
- Reinig het systeem op regelmatige tijdstippen.
- Een kleine rimpelvorming is eigen aan het doek. Er mag niet aan het doek getrokken worden.
- Bevestig nooit extra elementen of accessoires aan de overkapping, behoudens de hiervoor speciaal door Renson ontwikkelde accessoires.
- Om schade aan uw overkapping te vermijden dient u hittebronnen, zoals onder andere het stoken van vuur en barbecues, op 1m van de screens of andere wanden te houden. De lamellen van het dak dient u te openen, zodat rook en hitte kunnen ontsnappen. Houd er rekening mee dat uw lamellen en wanden vet worden. Deze dient u achteraf te reinigen om aanhechting te voorkomen.
- Controleer dat geen persoon of obstakel een bewegend deel kan onderbreken. Bewegende delen (zoals de lamellen van het dak en de screens) kunnen een gevaar vormen.
- Plaats geen vingers tussen de lamellen terwijl het dak beweegt.
- Elke wijziging aan het product, door de klant of installateur, kan tot gevolg hebben dat de garantie vervalft.

Elektrisch

- Voorkom elektrocutie door de overkapping spanningsloos te plaatsen bij technische controle of onderhoud.
- Bij veelvuldige opeenvolgende bediening kan de motor oververhit raken. De interne thermische veiligheid zal het systeem tijdelijk (ca. 10 minuten) onbedienbaar maken.
- Laat kinderen NIET met de bediening spelen.
- Wijzigingen aan het elektrische gedeelte kunnen enkel gebeuren na goedkeuring van de fabrikant.

Parameters elektrische aandrijving	Waarde
LAMELLENDAK	
Voedingsspanning	230 Volt AC, 50 Hz
Stroomsterkte transformator	0 – 2,5 Ampère
Vermogen transformator	100 W
Spanning motor	24 Volt DC
Nominale stroom motor (24V DC)	3 Ampère
Beschermingsklasse	IP 66 Dynamic
Maximale looptijd bij continu gebruik	Ca. 2 minuten
VERTICALE FIXSCREEN	
Voedingsspanning	230 Volt AC, 50 Hz
Stroomsterkte	0,8 – 1,2 Ampère (volgens type motor)
Vermogen	170 à 270 Watt (volgens type motor)
Beschermingsklasse	IP 44
Maximale looptijd	Ca. 3 à 5 minuten
LED VERLICHTING	
Colomno led	
Warm wit	550 - 680 lm/m (120 LEDs/m)
Puur wit	550 - 680 lm/m (120 LEDs/m)
UpDown led	
Warm wit	550 - 680 lm/m (120 LEDs/m)
Puur wit	550 - 680 lm/m (120 LEDs/m)
RGB	570 - 700 lm/m (60 LEDs/m)
Lineo led	
Warm wit	1660 lm/m (180 LEDs/m)
Puur wit	1660 lm/m (180 LEDs/m)
VERWARMING	
Vermogen	2400 W
Stroomsterkte	12 A / heat - IP 65
AUDIO	
Luidsprekers	4 Ohms Marine Speakers - IP 65 120 W piekvermogen Frequentierespons: 90 Hz - 22 kHz

Windklasse

Volgens de kwaliteit van het product kan Algarve met lamellen in gesloten toestand windsnelheden tot 120 km/u aan (>11 bft).

Informatief, hierbij de windklassen volgens de norm DIN 13561:2015.

Windklasse	Windkracht (volgens schaal Beaufort)	Windsnelheid
Klasse 0	Product niet getest of niet conform	
Klasse 1	4 bft	20 - 28 km/u
Klasse 2	5 bft	29 - 38 km/u
Klasse 3	6 bft	39 - 49 km/u
Klasse 4	7 bft	50 - 61 km/u
Klasse 5	8 bft	62 - 74 km/u
Klasse 6	9 bft	75 - 88 km/u
	10 bft	89 - 102 km/u
	11 bft	103 - 117 km/u
	12 bft	> 117 km/u

De verticale screens zijn conform windklasse 2.

De verticale Fixscreens moeten opgetrokken zijn bij windsnelheden van meer dan 60 km/u.

Bij een vrijstaande Algarve geldt de garantie voor windbelasting tot 120 km/u enkel bij ingegoten of versterkte montagevoeten.



Waterdebiet

De waterwerendheid en waterafvoer worden getest d.m.v. een sproei-installatie die regenbuien nabootst. Zo wordt nagegaan hoeveel debiet onze terrasoverkappingen kunnen afvoeren en hoe deze afvoer geoptimaliseerd kan worden.

De Algarve overkapping kan een neerslagdebiet verwerken dat overeenstemt met een regenbui met een intensiteit van 144 mm/u tot 180 mm/u welke max. 2 minuten aanhoudt.

Dit type regenbui komt gemiddeld om de 10 jaar voor (Cf. Belgische regenstatistiek: norm NBN B 52-011).

Draagkracht

Terrasoverkappingen zijn onderhevig aan verschillende krachten (bv. sneeuw). De draagkracht werd bepaald d.m.v. statische sterkteberekeningen uitgevoerd door onze ingenieurs en gevalideerd door interne testen.

De draagkracht is afhankelijk van de oppervlakte en kan afgelezen worden op een grafiek. Raadpleeg hiervoor uw Renson-verdeler.

Hierbij een voorbeeld:

- 6000 x 4000 mm 55 kg/m² 1320 kg
Hierbij treedt er geen schade of blijvende vervorming op.

Bij 100 kg last/m² blijft de terrasoverkapping rechtstaan ook bij de grootste afmetingen, maar hier kan schade of blijvende vervorming optreden.

Bij hevige sneeuwval dient het dak geopend te zijn.



BEDIENING VIA RENSON CONNECT

Renson Connect voor het eerst starten

De Renson Connect app is vlot te configureren en te bedienen. Volg de onderstaande stappen voor een probleemloze installatie.



Renson Connect

• Somfy componenten configureren

Installeer eerst en vooral de optionele Somfy TaHoma Switch (Smart Home Hub), als deze nog niet aanwezig is in uw woning. De Somfy io of RTS componenten van uw overkapping (lamellendak, zonwering, led-verlichting en verwarming) gaan we eerst koppelen aan uw TaHoma toestel.

Via de QR-code kan u de volledige handleiding over de activatie en configuratie van uw TaHoma toestel downloaden.

Vraag eventueel raad aan uw installateur voor een vlotte installatie.



• Somfy componenten toevoegen

Download de Renson Connect app met uw smartphone. Registreer, login en geef de Somfy inloggegevens in.

Uw Renson componenten worden eenvoudig in de Renson Connect app ingelezen en zijn klaar voor gebruik.

Via de QR-code kan u de volledige handleiding over het inlezen van de geconfigureerde Somfy componenten in de Renson Connect app downloaden.

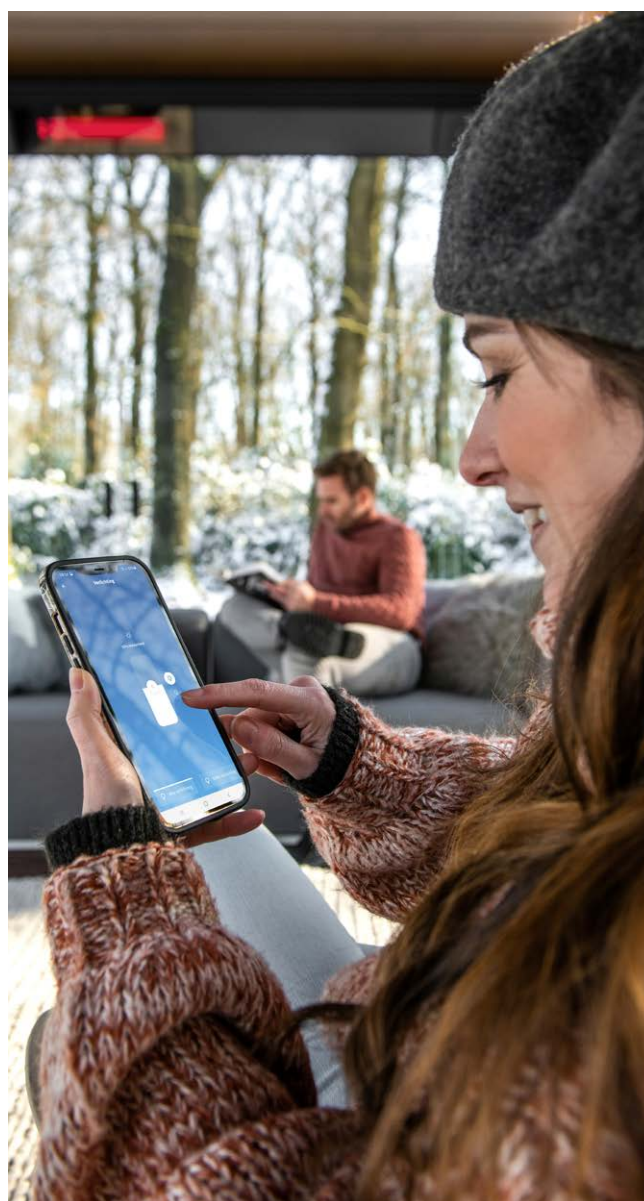

Bediening van lamellendak, Fixscreen, verlichting en verwarming via de Renson Connect app

1. Startscherm



Start de Renson Connect app.
U komt op het startscherm met overzicht van alle aanwezige componenten.
De componenten zijn in 4 types gegroepeerd.
Met de 2 rechtse knoppen kan u een volledige groep componenten eenvoudig bedienen. Klik op een groep om een component individueel te bedienen.

- Groepering van alle lamellendaken
- Groepering van alle Fixscreens
- Groepering van alle led-verlichtingen
- Groepering van alle verwarmingen

2. Bediening van lamellendak* (type Camargue, Algarve, Aero)

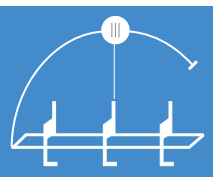
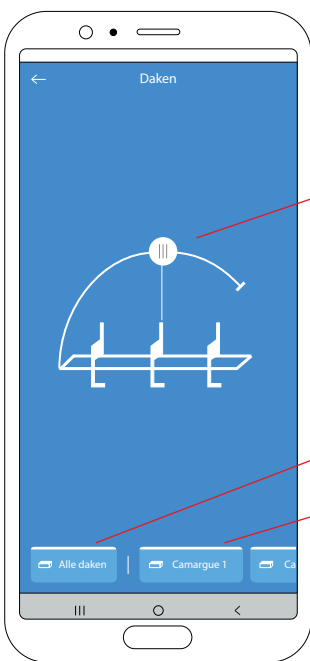

Lamellen roteren onder de gewenste hoek, door de witte indicator te verslepen naar de gewenste positie.





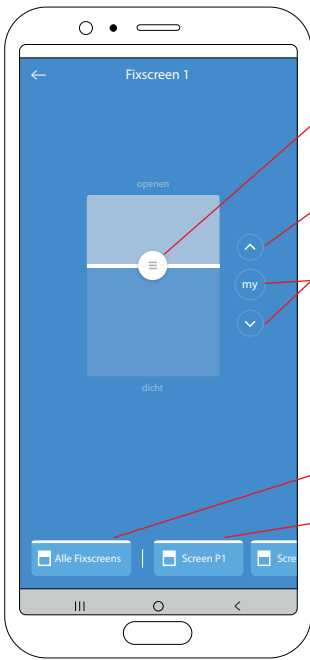

- Alle daken: Alle daken gelijktijdig bedienen
- Camargue 1: Eén dak individueel bedienen

* Lamellendak gestuurd via Somfy io

Bediening van lamellendak, Fixscreen, verlichting en verwarming via de Renson Connect app (vervolg)

3. Bediening van de Fixscreen*





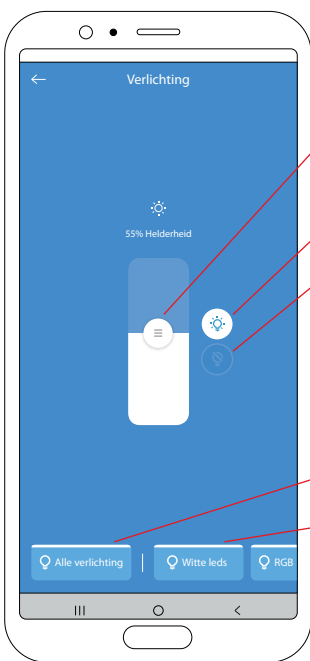

-  Door te verslepen beweegt u de zonwering naar boven/beneden in de gewenste positie.
-  Zonwering naar boven/beneden bewegen.
-  Tijdens het bewegen wordt de **MY**-toets in het midden een **STOP**-toets, waarmee u de beweging op elk moment kunt stoppen.
-  Met de MY-toets kan u een voorkeurspositie instellen. Instellen van deze My-positie gebeurt door de zonwering eerst naar de gewenste positie te bewegen en daarna te blijven drukken op de My-toets tot de zonwering een korte op en neerbeweging maakt ter bevestiging.
-  Alle zonweringen gelijktijdig bedienen
-  Eén zonwering individueel bedienen

* Fixscreen gestuurd via Somfy io

4. Bediening van de witte led verlichting*

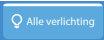

-  Door te verslepen kan u de helderheid van de verlichting wijzigen.
-  De verlichting inschakelen (helderheid 100%)
-  De verlichting uitschakelen
-  Alle verlichtingen gelijktijdig bedienen
-  Eén verlichting individueel bedienen

* Witte led verlichting gestuurd via Somfy io

Bediening van lamellendak, Fixscreen, verlichting en verwarming via de Renson Connect app (vervolg)

5. Bediening van de RGB led verlichting*

- Door te verslepen kan u de helderheid van de verlichting wijzigen.
- De verlichting inschakelen (helderheid 100%)
- Een kleur kiezen voor de verlichting
- De verlichting uitschakelen
- Alle verlichtingen gelijktijdig bedienen
- Eén verlichting individueel bedienen

* RGB led verlichting gestuurd via Somfy io

6. Bediening van de verwarming

AAN AAN UIT De verwarming aan- of uitschakelen

Alle verwarmingen Alle verwarmingen gelijktijdig bedienen

Applicatie instellingen

1. Via het menu in de linkerbovenhoek kan u een aantal instellingen oproepen en wijzigen.
2. Instellingen > Kamers
 - Enkel te gebruiken indien u ook screens aan uw woning hebt en deze wil toevoegen in de app.
 - U kan elke zonwering toewijzen aan één bepaalde kamer.
 - Zo zijn de zonweringen makkelijk en overzichtelijk bedienbaar per kamer.
3. Instellingen > Toestellen
 - Overzicht van de toestellen die reeds geconfigureerd zijn in de app.
 - Hier kan u een nieuw toestel (TaHoma Smart Home Hub of Skye lamellendak) toevoegen in de app.
4. Instellingen > Componenten
 - Overzicht van de gekoppelde componenten aan elk toestel.
5. Gebruikersprofiel
 - Naam en email van de gebruiker
 - Actieve versie van de app
 - Mogelijkheid om uw wachtwoord opnieuw in te stellen
6. Home
 - Selecteer home om terug te keren naar het bedieningscherm van de app.

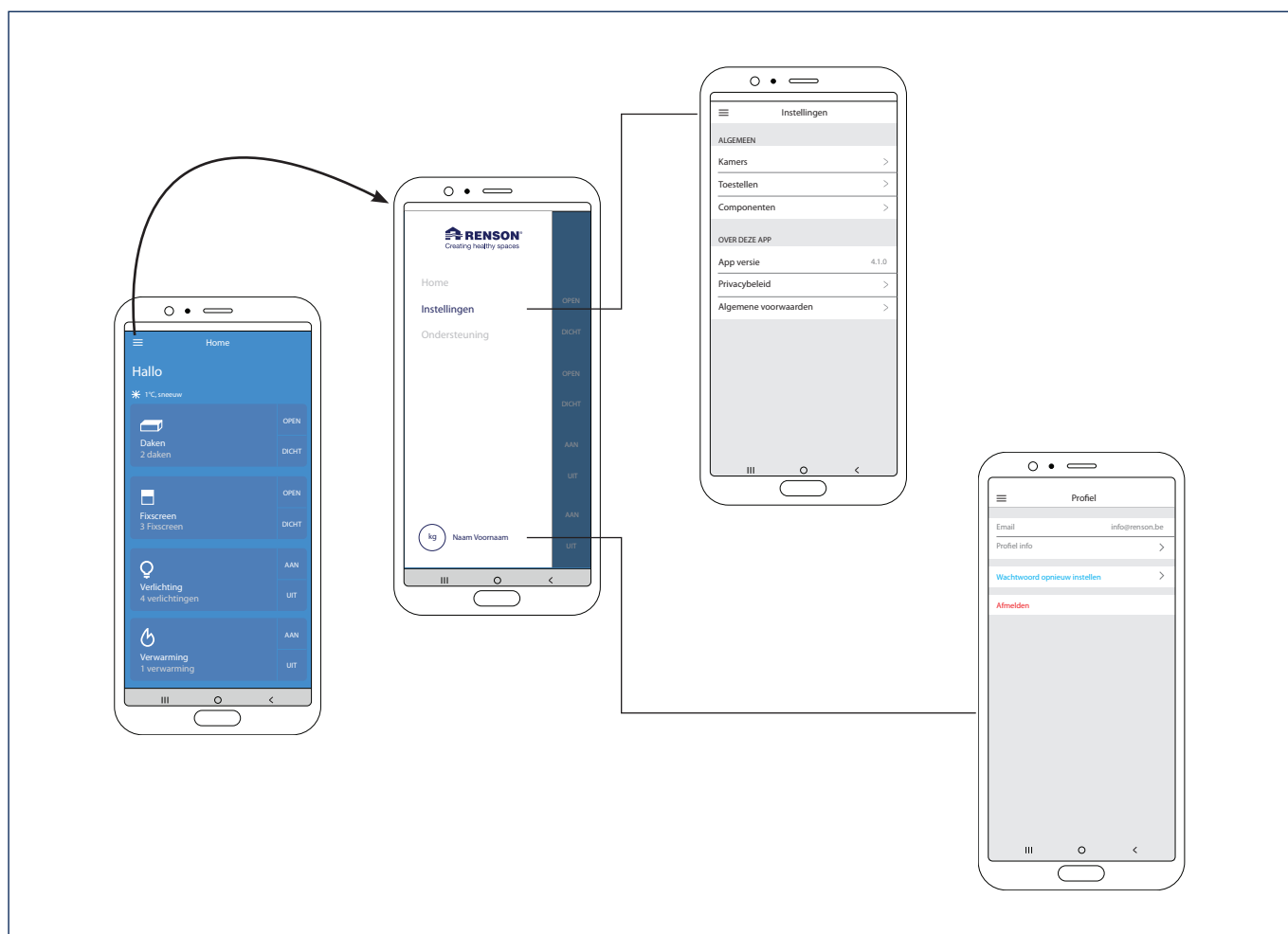







BEDIENING VIA HANDZENDER

Voor het eerst connecteren

Uw installateur is verantwoordelijk voor de installatie en activering van de overkapping.

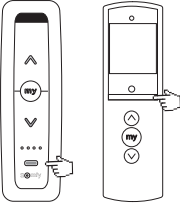
Bedienen van het dak via handzender

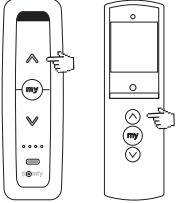
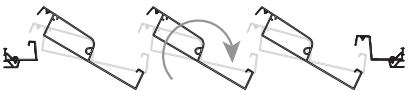
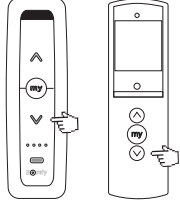
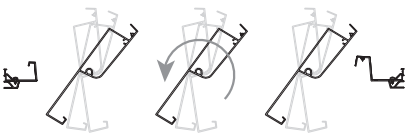
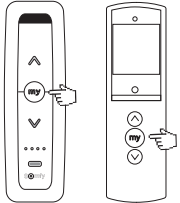
Het dak van uw terrasoverkapping kan eenvoudig bediend worden door middel van een Somfy handzender (RTS / io).

	<p>Selecteer het kanaal van het dak op de handzender.</p>	
	<p>Druk op de pijl naar boven om de lamellen van het dak te openen.</p>	
	<p>Druk op de pijl naar beneden om de lamellen van het dak te sluiten.</p>	
	<p>Druk op de my toets om de beweging van het openen of sluiten van de lamellen van het dak te stoppen.</p>	

Bedienen van de verticale Fixscreen® via handzender

De verticale Fixscreen van uw terrasoverkapping kan eenvoudig bediend worden door middel van een Somfy handzender (RTS / io).

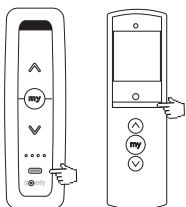

Selecteer het kanaal van de verticale Fixscreen op de handzender.

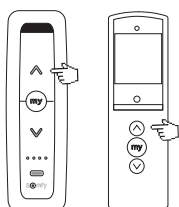

Druk op de pijl naar boven om de Fixscreen te openen.

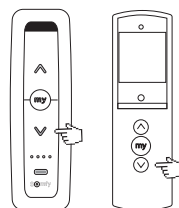
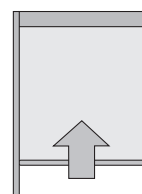

Druk op de pijl naar beneden om de Fixscreen te sluiten.

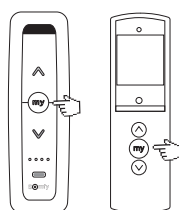
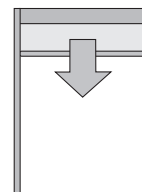

Druk op de my toets om de beweging van het openen of sluiten van de Fixscreen te stoppen.



Verplaatsen eindpunten van de verticale Fixscreen® via handzender

- Ga naar het eindpunt (boven of onder) dat u wenst te verplaatsen.
 - Druk gelijktijdig meer dan 5 sec. op de UP- en DOWN-toets tot de Fixscreen een korte op- en neerwaartse beweging maakt.
 - Kies het nieuwe eindpunt (boven of onder) via de UP- en/of DOWN-toets.
 - Druk meer dan 2 sec. op de MY-toets tot de Fixscreen een korte op- en neerwaartse beweging maakt.
- Test het nieuwe eindpunt.

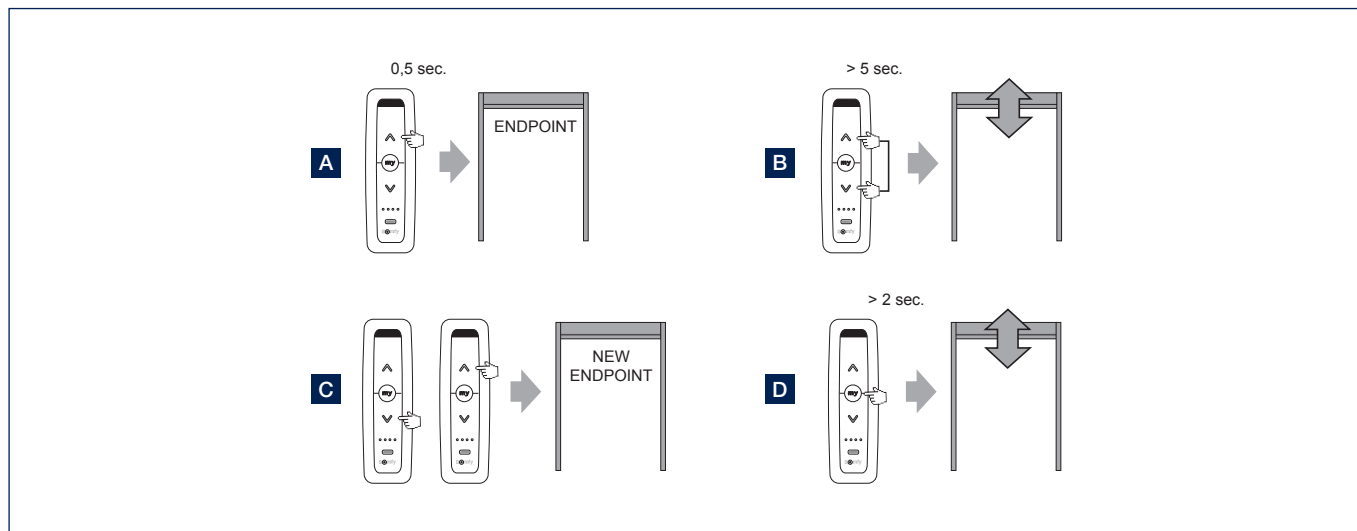

Persoonlijke positie van de verticale Fixscreen® kiezen via handzender

- Plaats de onderlat in de gewenste positie.
- Druk op de MY toets tot de onderlat kort op en neer gaat ter bevestiging.
- Wanneer u de volgende keer op de MY toets drukt zal de Fixscreen automatisch naar deze positie komen.

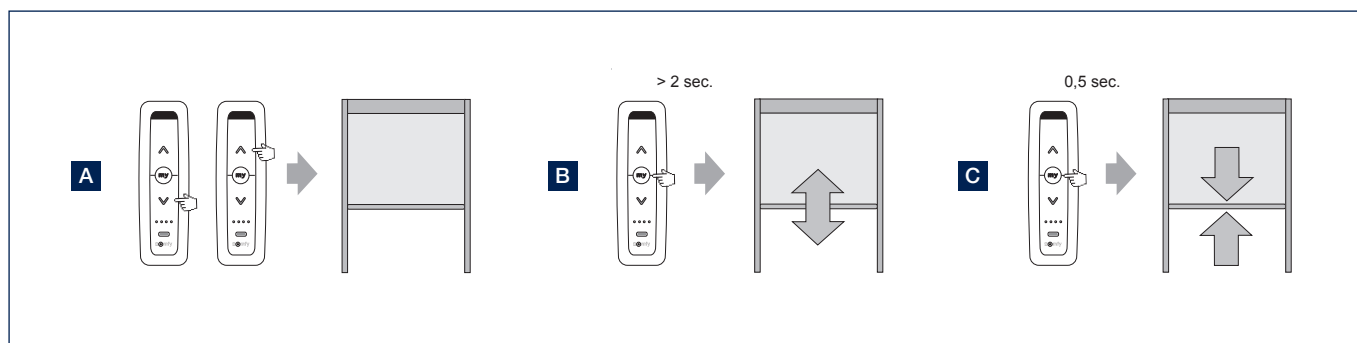

Bedienen van de ledlamellen (Lineo led) via handzender

De ledlamellen van uw terrasoverkapping kunnen eenvoudig bediend worden door middel van een Somfy handzender (RTS / io). Selecteer het kanaal van de ledlamellen op de handzender.

- A. Druk kort op de UP toets van de Situozender. De Lineo led gaat oplichten op de max. intensiteit (100%).
- B. Druk kort op de DOWN toets van de Situozender. De Lineo led gaat uit (0%).
- C. U kan de intensiteit verhogen door op de UP toets van de Situozender te drukken. Hoe langer u drukt, hoe intenser de Lineo led gaat oplichten. Met een Situozender VARIATION, kan u de intensiteit verhogen via het scrollwiel.
- D. U kan de intensiteit verlagen door op de DOWN toets van de Situozender te drukken. Hoe langer u drukt, hoe minder intens de Lineo led gaat oplichten. Met een Situozender VARIATION, kan u de intensiteit verlagen via het scrollwiel.
- E. U kan een bepaalde intensiteit van de Lineo led instellen als voorkeur.
Laat de Lineo led daarvoor eerst oplichten in de gewenste intensiteit (zie punt C en D).
Daarna drukt u (langer dan 5 sec.) op de MY knop van de Situozender, tot de Lineo led 3 x knippert ter bevestiging dat deze intensiteit als voorkeur is opgeslagen.
- F. Druk kort op de MY knop. De Lineo led gaat oplichten in uw voorkeur intensiteit (ingesteld via punt E).

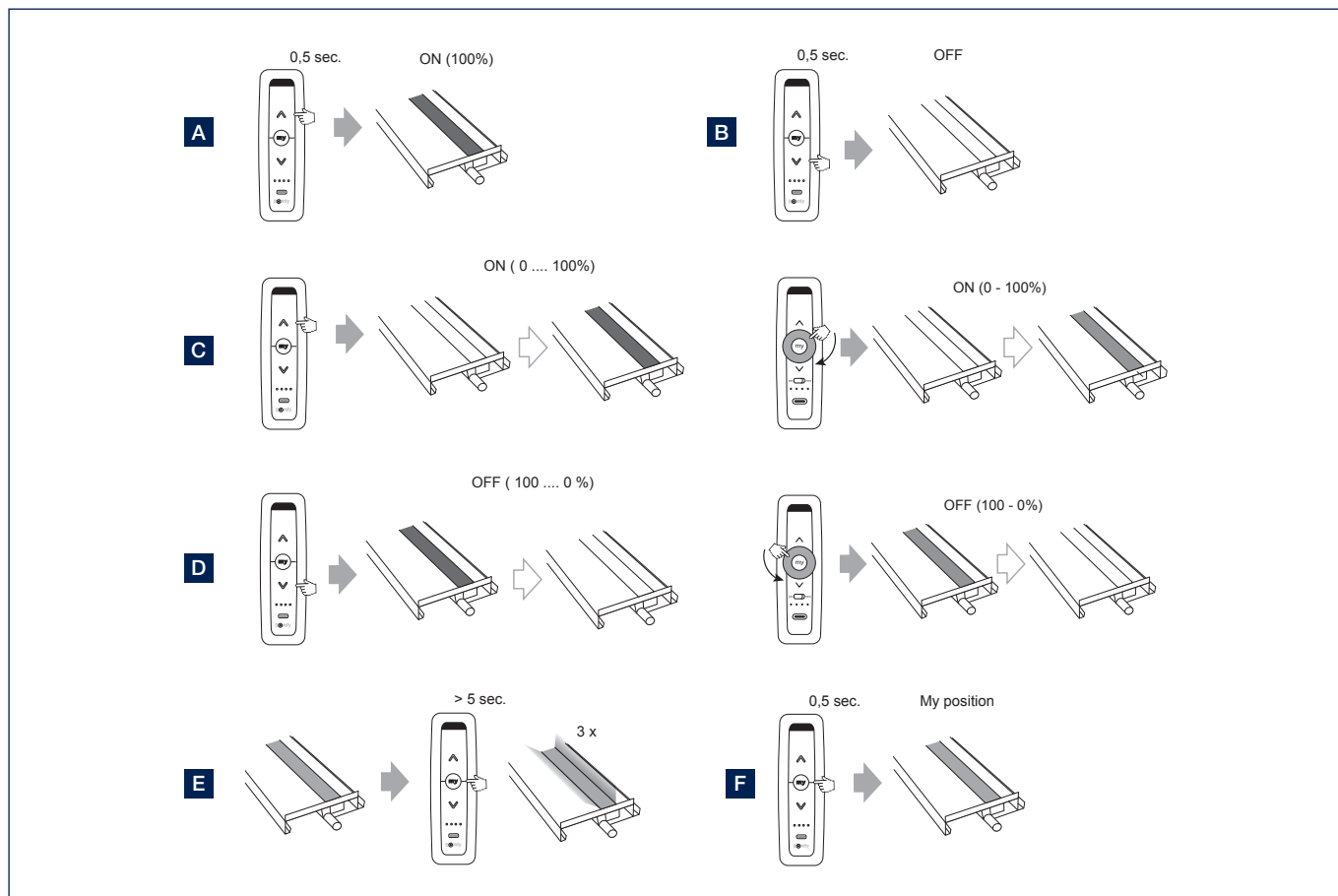

Afzonderlijk bedienen van ledlamellen (Lineo led) - aan-, uitzetten, dimmen

Dit is mogelijk als de installateur dit zo instelde. Na installatie dient men elke ledlamel apart in te stellen. Meestal wordt elke ledlamel op hetzelfde kanaal op de afstandsbediening geprogrammeerd, waardoor u uiteindelijk alle leds samen gaat bedienen.

Als u bij de programmatie elke ledlamel op een ander kanaal instelt op de afstandsbediening, kan u ze afzonderlijk bedienen.

Opmerking: Bij een Nina handzender zitten de ledlamellen altijd op een apart kanaal.

Bedienen van de witte led verlichting via handzender

De witte led verlichting van uw terrasoverkapping kan eenvoudig bediend worden door middel van een Somfy handzender (RTS / io).

Selecteer het kanaal van de witte led op de handzender.

- A. Druk kort op de UP toets van de Situo zender. De witte led gaat oplichten op de max. intensiteit (100%).
- B. Druk kort op de DOWN toets van de Situo zender. De witte led gaat uit (0%).
- C. U kan de intensiteit verhogen door op de UP toets van de Situo zender te drukken. Hoe langer u drukt, hoe intenser de witte led gaat oplichten. Met een Situo VARIATION zender, kan u de intensiteit verhogen via het scrollwiel.
- D. U kan de intensiteit verlagen door op de DOWN toets van de Situo zender te drukken. Hoe langer u drukt, hoe minder intens de witte led gaat oplichten. Met een Situo VARIATION zender, kan u de intensiteit verlagen via het scrollwiel.
- E. U kan een bepaalde intensiteit van de witte led instellen als voorkeur. Laat de witte led daarvoor eerst oplichten in de gewenste intensiteit (zie punt D en E). Daarna drukt u (langer dan 5 sec.) op de MY knop van de Situo zender, tot de witte led 3 x knippert ter bevestiging dat deze intensiteit als voorkeur is opgeslagen.
- F. Druk kort op de MY knop. De witte led gaat oplichten in uw voorkeur intensiteit (ingesteld via punt F).

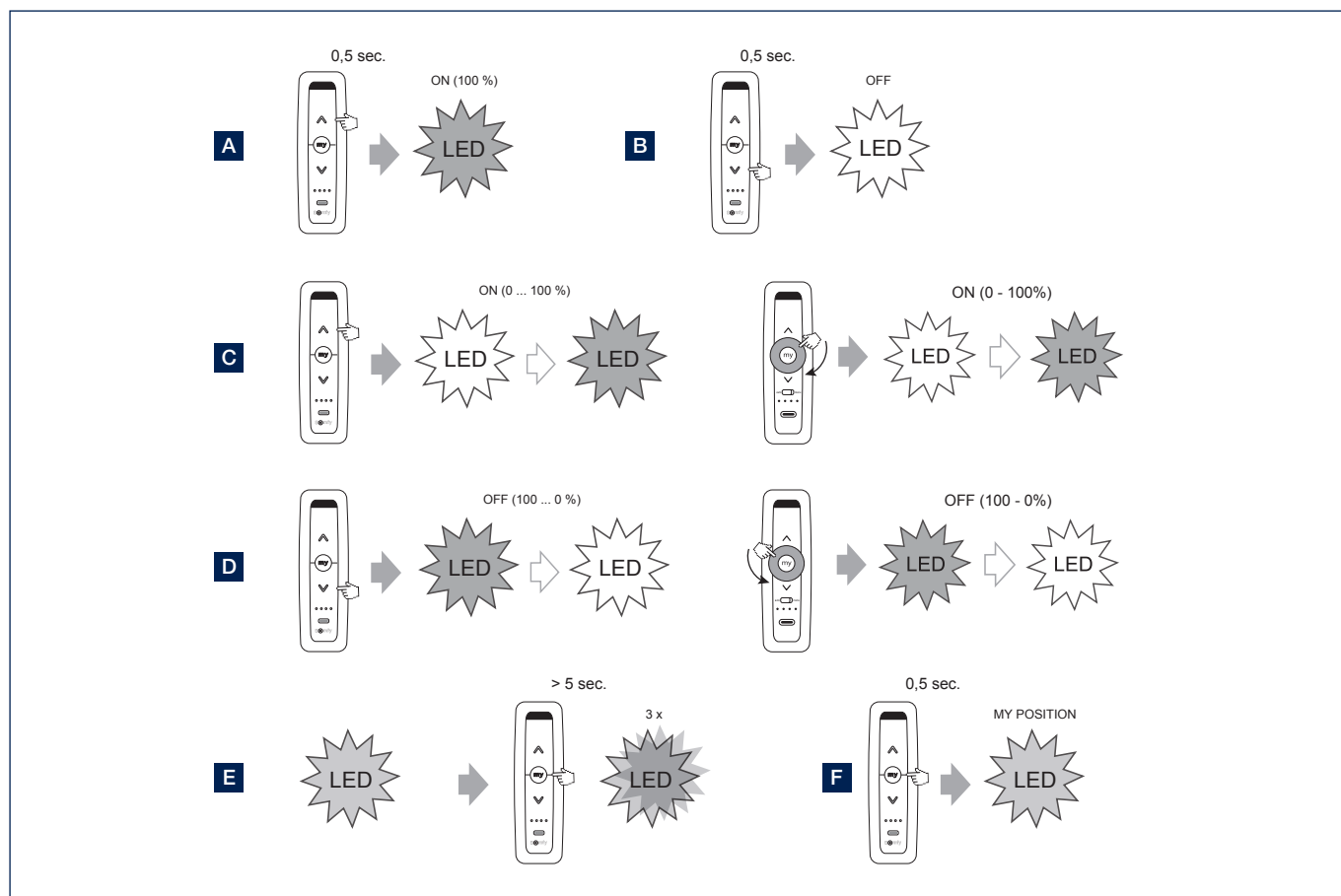

Regelen van de regensensor

- De regensensor is niet instelbaar; het regent immers of het regent niet. De regensensor detecteert vocht op zijn verwarmd detectie oppervlak.
- De sensor wordt steeds tot een paar graden boven de omgevingstemperatuur verwarmd, zodat er zich geen condens kan vormen op de sensor.

Bedienen van de RGB led verlichting met een RTS handzender

De RGB led verlichting van uw terrasoverkapping kan eenvoudig bediend worden door middel van een RTS handzender. Selecteer het kanaal van de RGB led op de handzender.

- A. Druk gelijktijdig de UP- (of DOWN-)toets en MY-toets in om de led te wijzigen naar een andere kleur.
- B. Bij gelijktijdig (kort) indrukken van de UP- en DOWN-toets krijgt u een ander led programma; disco (knipperen), overflow, zelfde kleur in overflow,...
- C. Druk kort op de UP-toets om de led te activeren.
- D. Druk kort op de DOWN-toets om de led uit te schakelen.
- E. Door het blijven drukken op de UP-toets, kan u de intensiteit van de led verhogen.
- F. Door het blijven drukken op de DOWN-toets, kan u de intensiteit van de led verlagen.

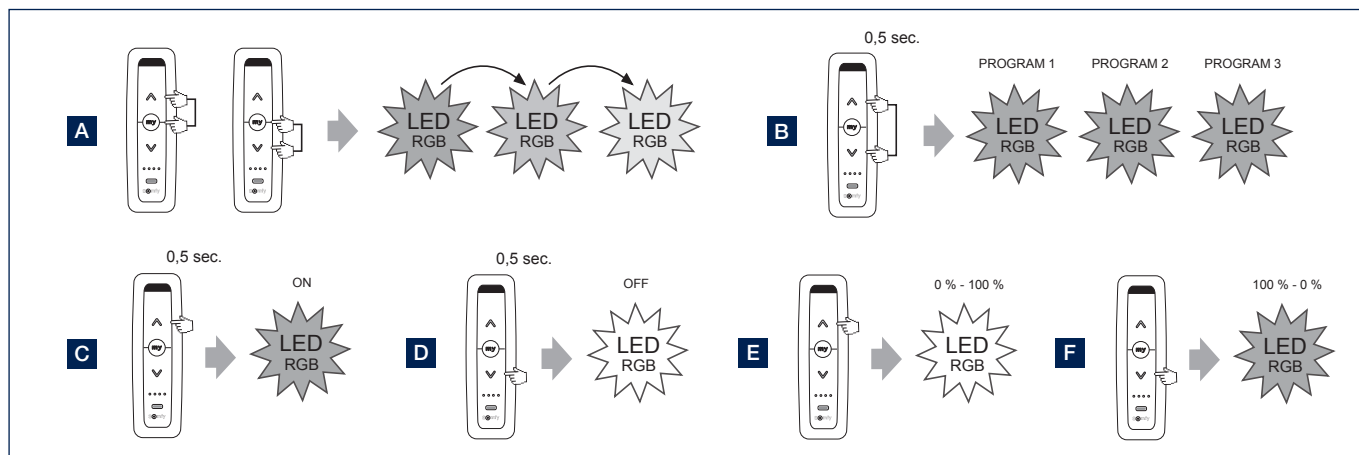

Bedienen van de RGB led verlichting met een IO handzender

De RGB led verlichting van uw terrasoverkapping kan eenvoudig bediend worden door middel van een io handzender. Selecteer het kanaal van de RGB led op de handzender.

Opmerking: Dimmen van de RGB leds + veranderen van kleur kan op io enkel met een Situio Variation handzender die in modus 2 staat.

- A. Druk kort op de UP-toets om de led te activeren.
- B. Druk kort op de DOWN-toets om de led uit te schakelen.
- C. Het dimmen van de leds gebeurt met het scrollwiel. Door in wijzerszin te scrollen, kan u de intensiteit van de led verhogen.
- D. Door in tegenwijzerszin te scrollen, kan u de intensiteit van de led verlagen.
- E. Druk langer dan 1 sec. op de pijltjes toets om de kleurenloop te starten. Druk op de MY-toets om de kleurenloop te stoppen op het gewenste kleur.

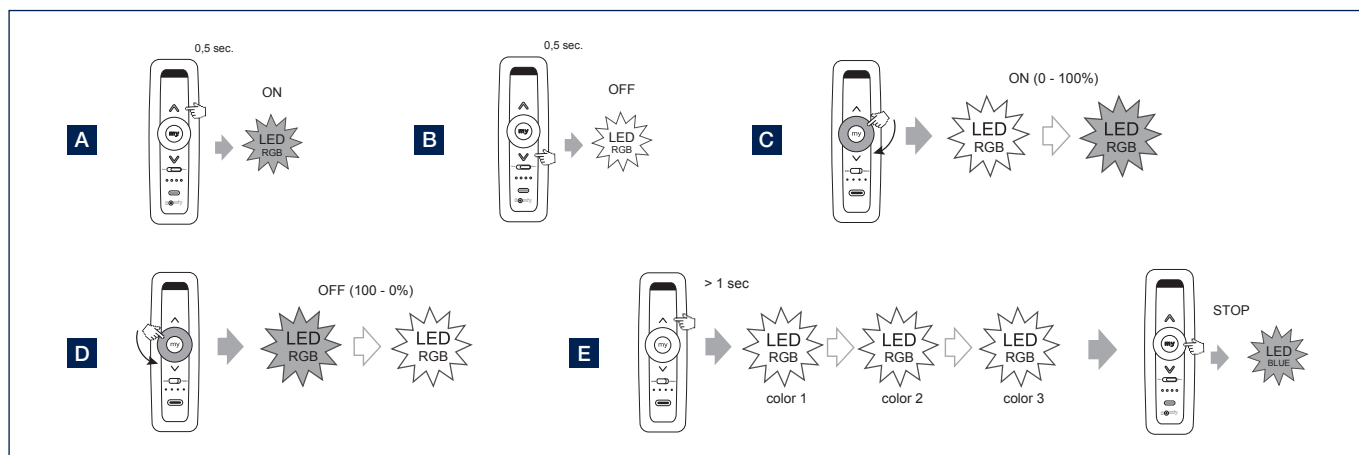

Programmatie van de Situo one-way handzender kopiëren naar een andere Situo handzender

- Kies het kanaal dat u wenst te kopiëren op Situo 1 (lamellendak, fixscreen, led,...).
- Druk meer dan 3 sec. op de PROG knop achteraan op de Situo 1 zender tot de lamellen heen en weer beweging maken, de Fixscreen een korte op- en neergaande beweging maken of de led knippert.
- Kies het gewenste kanaal op Situo 5 waarnaar u wenst te kopiëren.
- Druk kort op de PROG knop achteraan op de Situo 5 zender.

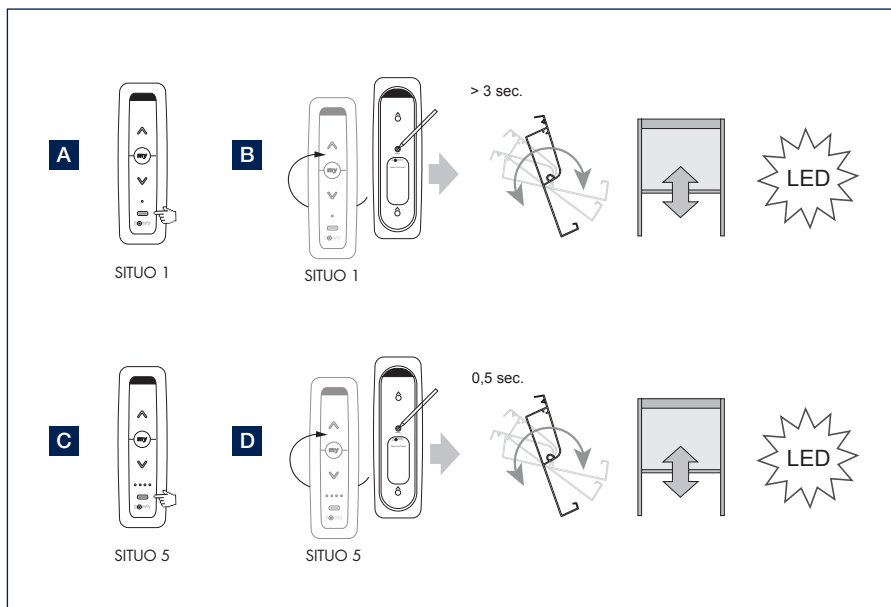

Bedienen van het verwarmingselement

De heat-beam is standaard exclusief ontvanger, zender en sturing. Door plaatsing van een optionele Heating Receiver kan u de verwarming bedienen met een Somfy handzender.

- Druk op de UP toets van de Situo zender om het verwarmingselement in te schakelen.
- Druk op de DOWN toets van de Situo zender om het verwarmingselement uit te schakelen.
- Door het blijven drukken op de UP-toets, kan u de intensiteit van het verwarmingselement vermeerderen (0 - 33 - 66 - 100%).
Door het blijven drukken op de DOWN-toets, kan u de intensiteit van het verwarmingselement verminderen (100 - 66 - 33 - 0%).

Opmerking: Bij de IO receiver kan de heat enkel aan/uit, je kan dus niet dimmen.

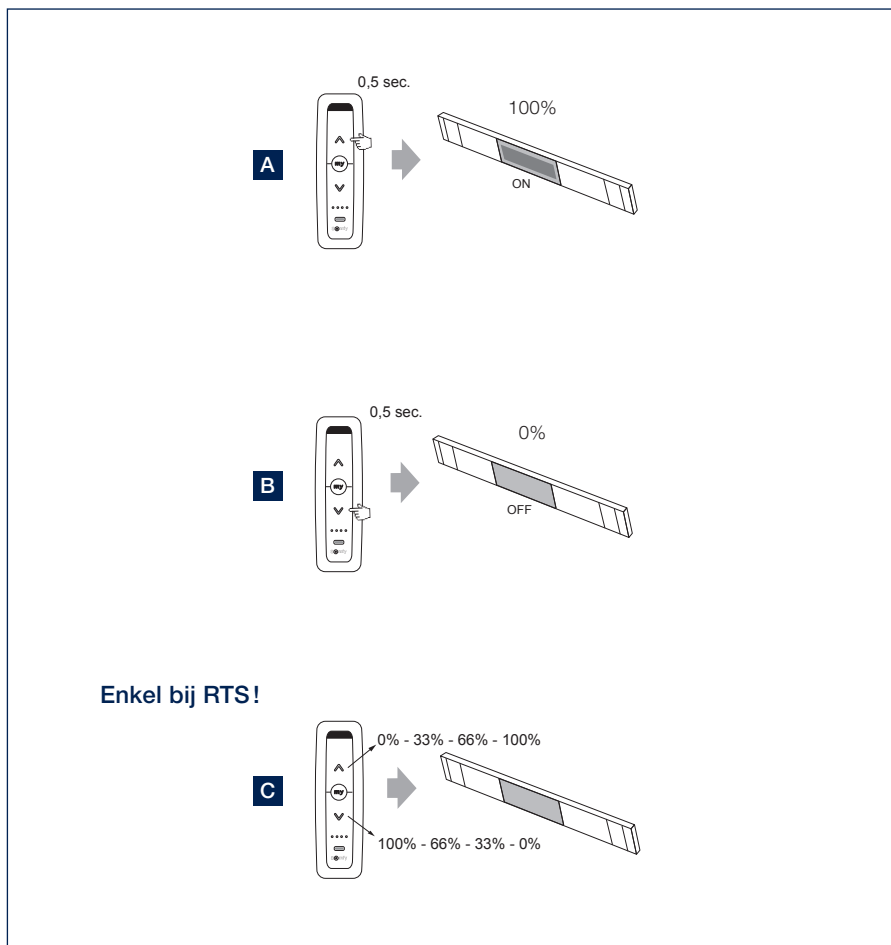

Heat & Sound beam - mogelijke audio aansluitingen

OPTIE 1

Sound beam zonder versterker bedienen met een audio systeem met versterker (vb. Sonos, Bose)

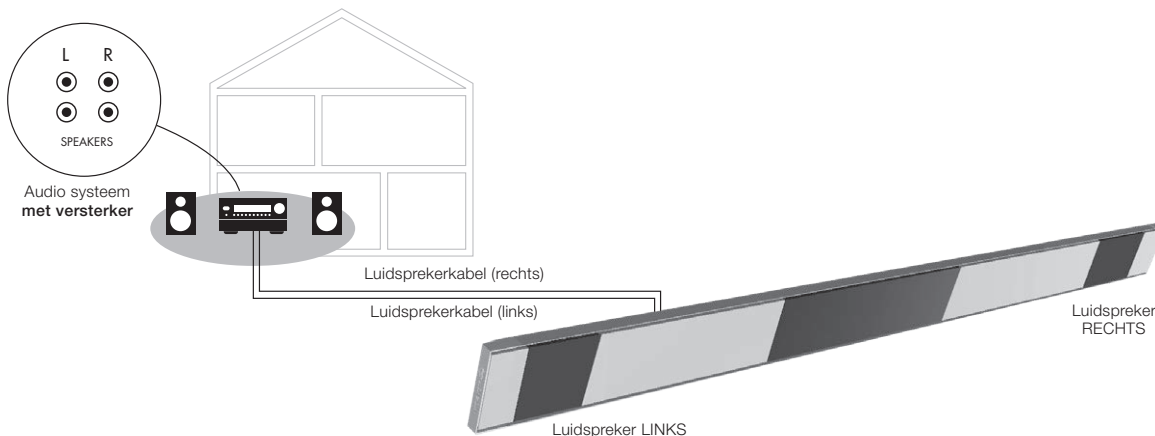

OPTIE 2

Sound beam met versterker bedienen via tablet of smartphone (vb. spotify, itunes) (incl. bluetooth)

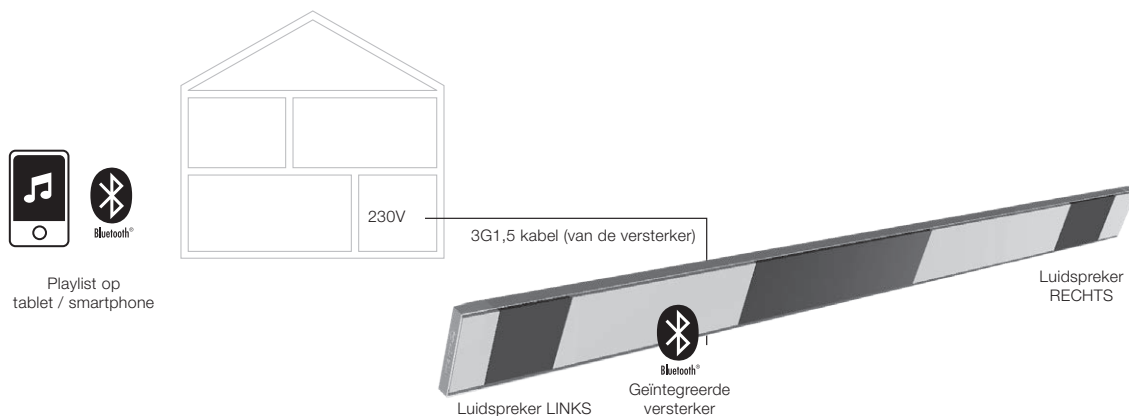

OPTIE 3

Sound beam met versterker bedienen met een audio systeem zonder versterker

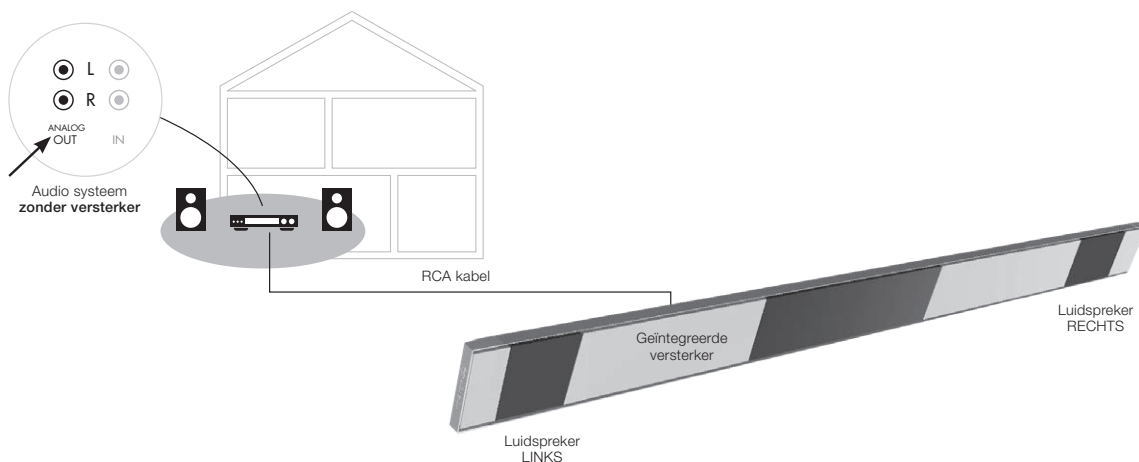

Heat & Sound beam - mogelijke aansluitingen voor de verwarming

OPTIE 1

Verwarming met RTS ontvanger bedienen met afstandsbediening

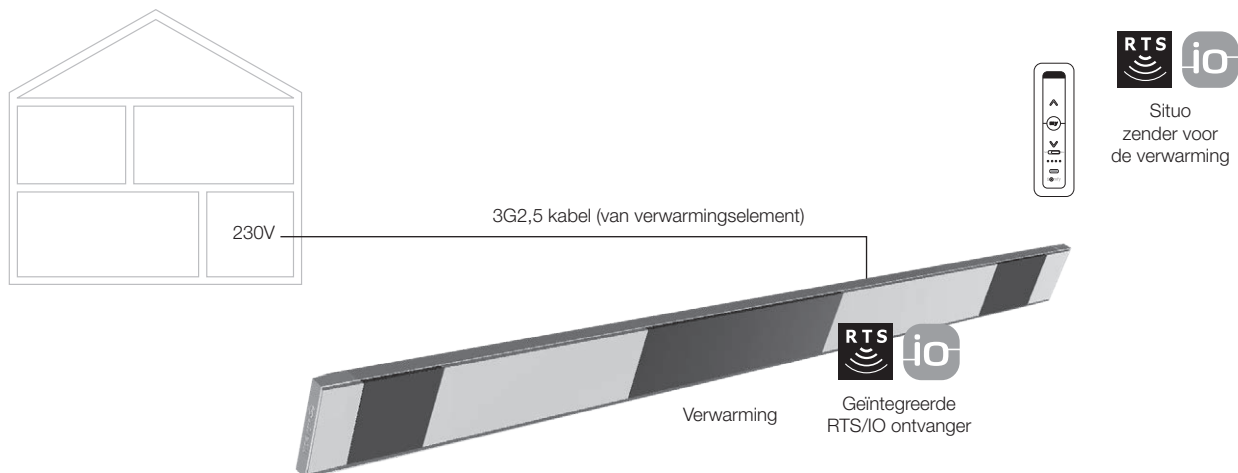

Opgelet: Elk verwarmingselement dient door de installateur op een aparte zekering (min. 20A curve C) aangesloten te worden.

OPTIE 2

Verwarming bedienen met een schakelaar

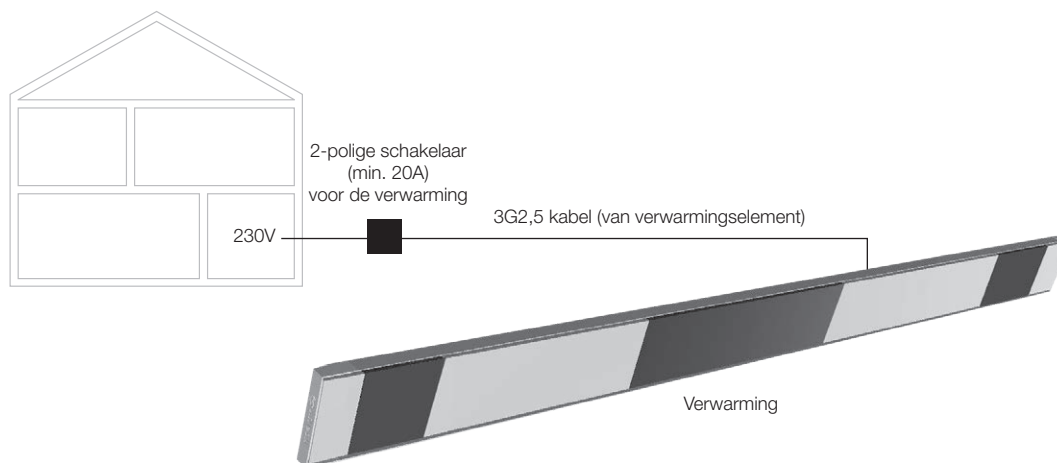

Opgelet: Elk verwarmingselement dient door de installateur op een aparte zekering (min. 20A curve C) aangesloten te worden.



ONDERHOUD

Makkelijk onderhoud met de Renson Maintenance Set

Uw terrasoverkapping staat jarenlang, dag in dag uit buiten. Wil u ten allen tijde optimaal genieten van uw Renson overkapping dan adviseren wij een regelmatig onderhoud, nl. 1 tot 2 maal per jaar. Hierdoor gaat de overkapping ook langer mee. Dit product is te verkrijgen bij uw installateur.

Dit laat een beschermende film achter die toelaat achteraf met een simpele veeg het oppervlak te reinigen en dit met een minimum aan Renson 'Clean'. Het beschermt tevens het aluminium tegen zure regen, zeelucht, UV stralen en zorgt er zo voor dat de intense kleur behouden blijft.

Hierbij zijn volgende zaken van belang:

- De structuur is gemaakt van gepoederlakt aluminium. Een jaarlijkse reiniging met de Renson Maintenance Set producten zorgt voor het jarenlange behoud van de intense kleur en geeft een extra bescherming tegen zure regen, zeelucht en UV stralen. In kuststreken en bosrijke omgevingen is min. 2 x per jaar onderhouden een must.
- De Renson 'Clean' is een geconcentreerd product met sterk reinigende en ontvettende eigenschappen voor de meest voorkomende natuurlijke vervuilingen, zoals stof, vethoudende neerslag, vetvlekken, mos, insectensporen,... Dit product is niet vergelijkbaar met de meeste schoonmaakproducten. Door zijn dieptewerking wordt het vuil als het ware 'opgetild'. Dit product kan ook gebruikt worden voor het reinigen van polyester doekdaken en verticale glasvezel screendoeken. Na het reinigen dient u de aluminium structuur te beschermen met de Renson 'Protect'.
- Beide producten niet gebruiken in de volle zon of bij warm weer. Het snel opdrogen van het product kan vlekken na laten op de structuur of het doek. Gebruik nooit bijtende of agressieve producten, schuursponsjes of andere schuurmiddelen. Verder in geen geval hogedruktoestellen gebruiken.



Renson Maintenance Set



BELANGRIJK OM WETEN

- Terrasoverkappingen in een stedelijke omgeving zijn onderworpen aan verontreinigende stoffen (smog, zure regen), rook uit schoorstenen, rook van het koken en het weer in het algemeen. Het is normaal dat de terrasoverkapping hierdoor kan verontreinigd geraken. De aluminium structuur, noch het dak is zelfreinigend. U dient dus regelmatig onderhoud en reiniging te voorzien.
- Gebruik een barbecue of fondue niet onder een gesloten lamellendak. Zorg dat de lamellen open staan, zodat de rook makkelijk kan ontsnappen.
- Bij installatie in een zand- en stofrijke omgeving kan het voorkomen dat de lichtdoorlatendheid van het doek vermindert door de combinatie van zand en wind.
- Voor het reinigen eerst met een borstel of stofzuiger het losse vuil verwijderen.
- Mocht het doek bij een onverwachte bui nat worden, kunt u het scherm gerust oprollen om nadien, bij beter weer, het scherm terug af te rollen om te laten drogen. Bij doeken met crystalvensters dient u deze echter volledig droog op te rollen! Voorkom dat het doek meer dan drie dagen nat opgerold is om schimmelvorming en vlekken te voorkomen.
- Crystaldoek enkel wassen met schoon lauw water ($\pm 30^{\circ}\text{C}$).
- Controleer regelmatig uw product op takjes, bladeren, vogelnestjes, enz. en verwijder deze.
- Als producent adviseren wij een regelmatig technisch nazicht van uw installatie door de installateur:
 - Jaarlijks bij gewone omstandigheden.
 - Halfjaarlijks bij extreme omstandigheden (bv. aan kuststreken).
- De netspanning dient voorzien te worden door een erkend elektricien, volgens de geldende normen.
- Gezien het productieproces kunnen kleine kleurafwijkingen ontstaan tussen kleurstalen en de profielen/doeken van de zonwering. Kleine kleurverschillen kunnen er zijn tussen componenten en profielen.
- Het doek kan lichte kleurnuances en kleine onvolmaaktheden vertonen.
- Doeken zijn weefsels die opgerold worden, hierdoor kan er zich wafel-, visgraat-, of ploovorming voordoen.
- Een kleurverschil kan ook optreden tussen doeken die op verschillende tijdstippen geïnstalleerd werden.
- Doeken met crystalvensters kunnen uitzetten, krimpen, golf- en/of ploovorming vertonen door temperatuurverschillen of door de verschillende doekspanningen.
- De kleur van het zonweringsdoek / crystalvenster kan na verloop van tijd lichtjes verkleuren, dit afhankelijk van de gekozen kleuren en dessins.
- Bij condens of vocht kan het crystalvenster lichte melkvorming of blauwe lijnen vertonen. Dit is eigen aan het product en verdwijnt vanzelf bij het opdrogen.
- Bij verticale Fixscreens, waarbij het doek verticaal naar beneden komt door het gewicht van het onderprofiel of door een spansysteem, kan het doek naar gelang het type screen, golfvorming vertonen.

GARANTIE

Alle door ons gebruikte materialen zijn van een hoogstaande kwaliteit en aangepast aan het gebruiksdoel.

Als producent garanderen wij:

- Renson verleent aan de eindklant een garantie van 7 jaar op de structurele elementen van de door een erkend Renson verdeler geleverde en geïnstalleerde Algarve terrasoverkapping. De garantieperiode vangt aan op de dag van levering aan de eindklant.
- Op elektrische componenten (verwarming, speakers, verlichting,...) en sturingen geldt een garantie van 2 jaar.
- Op Somfy motoren geldt een garantie van 5 jaar.
- Op kleur en glans van het lakwerk geldt een garantie van 5 jaar. Indien u de overkapping registreert en kunt aantonen dat de overkapping jaarlijks gereinigd en beschermd wordt met de Renson Maintenance Set, krijgt u een verlengde lakgarantie tot 15 jaar. De garantie is degressief vanaf jaar 6 (garantiedekking: jaar 6 = 90%, jaar 7 = 80%, ...).

- 10 jaar garantie op de hechting van de lak. Niet geldig op aluminium gietstukken en montagevoeten.
- 5 jaar garantie op de Fixscreen-technologie: rits blijft in zijgeleider + optimale hechting van de rits.
- Op crystaldoek (volledig doorzichtig doek, toegepast als venster) geldt een garantie van 2 jaar.

Garantievoorwaarden

Deze "Renson Garantie" is enkel van toepassing:

- Op de door Renson geleverde producten en accessoires. Productaanpassingen en accessoires met andere dan door Renson aangeboden materialen vallen niet onder de garantie en kunnen een opschorting van de Renson Garantie betekenen.
- Op correct gemonteerde producten en accessoires. Hiertoe behoort ook de correcte aansluiting op de ondergrond en/of wanden volgens bouwtechnische voorschriften.

- Op gebreken die optreden bij normaal onderhoud en binnen normale gebruiks- en klimatologische omstandigheden en aantoonbaar veroorzaakt zijn door een materiaal-, constructie- of fabricagefout.
- Indien de installatie werd uitgevoerd door een erkend Renson verdeler.

Uitsluitingen

De volgende schade en/of gebreken vallen niet onder de garantie:

- Schade ten gevolge van normale slijtage of ouderdom of door handelingen van de klant en/of derden.
- Kleinere esthetische afwijkingen (eigen aan het productieproces), verkleuringen of vervormingen van onderdelen voor zover deze het normale functioneren van het product niet belemmeren.
- Doeken met plooivorming.
- Schade of gebreken die het gevolg zijn van abnormaal gebruik en gebrekkig onderhoud. Onder "abnormaal gebruik" wordt verstaan ieder misbruik,



Registreer uw terrasoverkapping
binnen de 15 dagen na installatie en ontvang

15 JAAR LAKGARANTIE*
+ 1 GRATIS Maintenance Set

www.renson-outdoor.com/garantie

* Geldig op de kleurvastheid en glans van de lak, bij jaarlijks onderhoud met de **Renson Maintenance Set**.

Niet geldig in kustgebieden, gebieden met zware bevulling, niet geldig op wooddesign, aluminium gietstukken en montagevoeten.



onveilig gedrag, verkeerd of geforceerd gebruik en niet voorgeschreven aanpassingen of wijzigingen aan het product en/of onderdelen hiervan.

- Schade/gebreken ontstaan tijdens het transport of opslag, gebreken ten gevolge van ondeskundige plaatsing of herstelling of ingrijpen door de klant of derden, gebruik van onderdelen die niet conform noch erkend zijn door de technische afdeling van Renson.
- Schade en/of gebreken ten gevolge van intensieve blootstelling aan schadelijke atmosferische omstandigheden of abnormale weersomstandigheden (storm-, hagel-, water-, blikseminslagen brandschade), montage met te zwak of niet aangepast bevestigingsmateriaal.
- Schade die het gevolg is van blootstelling aan een agressieve omgeving van industrie of nijverheid of hoog zoutgehalte.
- Schade of gebreken ten gevolge van installatie van het product zonder naleving van de meegeleverde installatievoorschriften.

- Schade of gebreken ten gevolge van het gebruik van het product zonder naleving van de meegeleverde gebruiks-, veiligheids- en onderhoudsvoorschriften en/of zonder rekening te houden met de technische gebruikslimieten.
- Schade door gebruik van te zwak bevestigingsmateriaal.
- Schade door schommelingen in het spanningsnet die 10% boven of onder de standaardwaarde liggen.
- Renson is niet verantwoordelijk voor glasbreuk (bv. door foutieve montage of door ongelijkmatige opwarming van de beglazing).

Melding gebreken

Elk gebrek aan overeenstemming dient binnen een termijn van twee (2) maanden nadat het gebrek is vastgesteld schriftelijk aan uw Renson verdeler/installateur te worden gemeld.

Gebreken die gemeld werden na vermelde termijnen worden niet meer in aanmerking genomen en zijn dan ook onontvankelijk.

Remedies

Renson zal bij een beroep op de “Renson Garantie” steeds het product of onderdeel onderzoeken en beslissen of het gebrek gedekt wordt door haar garantie. Behoudens op grond van dwingende wettelijke bepalingen, zal Renson in geen geval aansprakelijk zijn voor enige gevolgschade en/of gebeurlijke lichamelijke ongevallen. Renson zal in geen geval aansprakelijk zijn indien schade wordt veroorzaakt die niet alleen te wijten is aan een gebrek in het product, maar ook door een fout of nalatigheid van de installateur of gebruiker.

Herstellingen

Neem bij storingen contact op met uw Renson installateur. Laat defecte onderdelen enkel vervangen door Renson vervangstukken. Enkel dan bent u zeker dat ze ten volle voldoen aan de eisen die Renson qua veiligheid stelt. Door ondeskundig uitgevoerde reparaties kunnen er onvoorziene risico's ontstaan voor de gebruiker. Daarvoor kan Renson niet aansprakelijk gesteld worden.





VEELGESTELDE VRAGEN

Moeten de daklamellen open of dicht bij veel wind?

Uitgebreide tests in de windtunnel hebben uitgewezen dat de beste stand voor de aluminium daklamellen gesloten is in het geval van windsnelheden hoger dan 60 km/u. De Algarve kan met gesloten lamellen windsnelheden van 120 km/u aan (>11 bft). Zie ook pag. 5 Wind.



Wat bij hevige sneeuwval?

Bij hevige sneeuwval (> 50 cm) zet u de lamellen van het dak zelf in verticale positie. Zo hebt u geen overbelasting van het dak. In gebieden waar regelmatig 50 cm sneeuwval voorkomt, dient u ook een optionele regensensor te plaatsen. Bij hevige sneeuwval gaan de lamellen dan automatisch in de verticale sneeuwpositie staan. Het instellen en activeren van de sneeuwpositie gebeurt tijdens het instellen van de bediening van het dak (kan enkel door de installateur). Bij weinig sneeuw mag het dak dicht blijven. Let er wel op dat de daklamellen niet volledig gesloten zijn bij vorst. Als ze aan elkaar vriezen kan er beschadiging optreden bij bedie-

ning van het dak. Om dit te vermijden dient u ook de optionele regensensor te installeren. Hiermee kunt u ook de vorstpositie activeren (kan enkel door de installateur). Bij vorst gaan de lamellen dan $\pm 10^\circ$ roteren.



Mogen de daklamellen bij vorst bediend worden?

Ja, maar het beste is dat men de lamellen niet volledig sluit. Als ze aan elkaar vriezen kan er beschadiging optreden bij bediening van het dak. Om dit te vermijden kunt u een optionele regensensor installeren. Hiermee kunt u ook de sneeuw- en vorstpositie activeren. Bij vorst gaan de lamellen dan $\pm 10^\circ$ roteren. Deze activatie gebeurt via een aparte Situo Soliris handzender. Deze hoeft u niet zelf aan te kopen. Best navragen aan uw installateur om deze activatie door te voeren.





Hoeveel sneeuw mag er op het dak liggen?

Sneeuw weegt niet altijd even veel. Sneeuw bij temperaturen rond het vriespunt weegt minder dan koude droge sneeuw. Theoretisch weegt sneeuw tussen de 100 en 200 kg/m³.

Dit wil eigenlijk zeggen dat 10 cm sneeuw tot 20 kg weegt per m². Als sneeuw natter wordt kan dit oplopen tot 500 à 600 kg/m³. Net deze natte sneeuw kan problemen opleveren voor de belasting op het dak. Sneeuw die er al een tijdje ligt begint ook samen te drukken onder zijn eigen gewicht en zal meer wegen.

De Algarve kan tot 100 kg last/m² verdragen ook bij de grootste afmetingen. Dit is mogelijk dankzij het gepatenteerde lamellen-borging-systeem. (zie pagina 7: Draagkracht)

Mogen de verticale Fixscreen zonweringsdoeken naar beneden blijven bij felle wind?

De Fixscreen zonwering moeten opgetrokken zijn bij windsnelheden van meer dan 60 km/u.

De zonwering enkel neerwaarts bedienen bij windsnelheden tot 30 km/u.

Het gebruik van een windsensor wordt ten stelligste aanbevolen!



Heeft het weer een invloed op mijn overkapping?

De overkappingen worden standaard gepoederlakt en voorzien van een Seaside Quality voorbehandeling. Deze coating is bestand tegen elke weersoort.

Uw terrasoverkapping staat echter jarenlang, dag in dag uit buiten.

Wil u ten allen tijde optimaal genieten van uw Renson overkapping dan adviseren wij een regelmatig onderhoud, nl. 1 tot 2 maal per jaar. Hierdoor gaat de overkapping ook langer mee.

Moet de overkapping technisch nagezien worden?

Als producent adviseren wij een jaarlijks technisch nazicht van uw installatie door de installateur.

Wat moet ik doen met het Fixscreen doek bij regen?

De doeken zijn bestand tegen water, dus mogen uitgerold blijven bij regen. We raden aan het doek niet nat op te rollen. Hierdoor kan het nat doek niet ventileren, wat vlekken kan veroorzaken. Een nat doek rekt iets en zal minder mooi oprollen. Het doek is rot- en schimmelvrij door allerlei toevoegingen bij het doek. Alles wat op het doek valt en blijft liggen kan echter wel rotten en schimmelen (stuifmeel, vogelpoep, bladeren,...). Het is dus aangeraden om het nat doek zo vlug mogelijk terug uit te rollen om te laten drogen.

Mag ik een barbecue gebruiken onder mijn terrasoverkapping?



Hou er rekening mee dat een barbecue roet en vet zal afgeven. Als u deze onder uw overkapping gaat plaatsen, zorg dan dat de kantelbare lamellen niet volledig gesloten zijn. Zo kan de ruimte eronder beter ventileren. De lamellen kunnen door de rook vies en smerig worden, waardoor u deze achteraf zal moeten reinigen. Zorg dat de barbecue en zeker de vlammen op min. 1 m van de screens of andere wanden van de overkapping blijven, anders zou dit de lak of het doek blijvend kunnen beschadigen.

Na hoeveel tijd hebt u maximale warmte van de heat-beam?

Doordat we werken met korte golf systeem, hebt u meteen maximale warmte uitstraling van de heat-beam. Korte golf straling is direct voelbaar en warmt de objecten op en niet de ruimte (cfr. de warmte van zonnestraling).

Lange golf infrarood heaters hebben een langere opwarmtijd dan de korte golf heaters. Ze hebben de ruimte nodig om warmte te maken. Afhankelijk van de omgevingstemperatuur, grootte van de overkapping, gesloten

of niet, ... kan het bepaalde tijd duren vooraleer u deze uitstraling ook maximaal voelt.

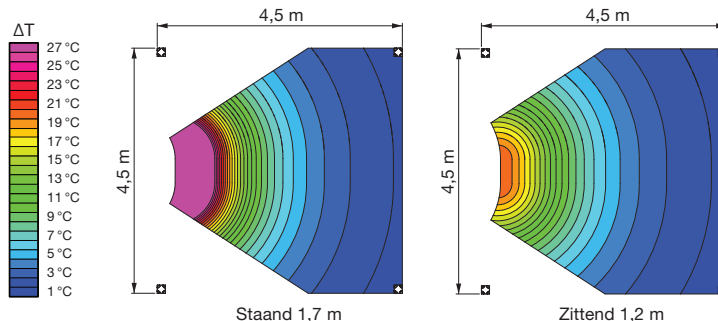
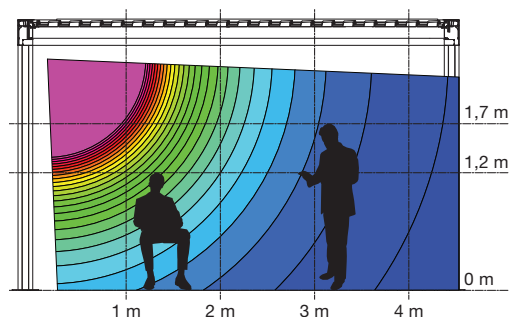

Wat is het temperatuurverschil dat met de heat-beam bereikt wordt?

Voor optimale verwarming is een afsluiting (d.m.v. glazen wanden, Fixscreens, ...) van de overkapping aangeraden. Volgende factoren hebben o.a. ook invloed op de temperatuur; omgevingstemperatuur, afstand waar u staat t.o.v. het verwarmingselement.

Ook de positie van de heater is van belang. Indien dit tegenover een vaste wand is, dan kan u genieten van de reflectie van de warmte.

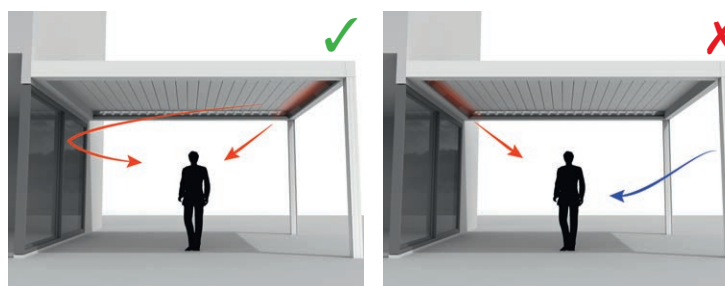

Kan ik na plaatsing nog opties toevoegen?

Bij uw overkapping kunnen de meeste opties ook achteraf nog toegevoegd worden.

Volgende opties zijn mogelijk bij Algarve: Fixscreens, glazen schuifwanden, Loggia schuifpanelen, Liniuswanden, gordijnen, Up/Down led, Lineo led, Heat & Sound beam.



Fixscreens



Liniuswand



Loggia Privacy schuifpanelen

Wat indien ik een defect heb binnen de garantieperiode. Hoe moet ik dit melden?

Een defect kan u melden via uw Ambassador/Verdeler waar u de Renson overkapping aankocht. Renson zal bij een beroep op de garantie steeds het product onderzoeken en beslissen

of het gebrek gedekt wordt door de garantie. Gelieve bij het melden van problemen steeds het serienummer aan uw installateur door te geven.

Mag ik op een lamellendak lopen?

Lopen is niet toegestaan op een lamellendak, ook al weegt de persoon die op het dak loopt minder dan de toegestane sneeuwbelasting. Sneeuw is immers een verspreide last. Een persoon op het dak is puntbelasting, waardoor de lamellen onherroepelijk beschadigd kunnen raken.

Kunnen de lamellen dicht gaan bij ochtenddauw?

Het regensensor-oppervlak wordt steeds licht opgewarmd zodat het sensor-oppervlak steeds een paar graden warmer is dan de omgeving, bij gevolg kan vocht niet op de sensor condenseren. Door ochtenddauw zou het dak niet dicht mogen gaan.

Indien de lamellen toch dichtgaan kan dit volgende oorzaak hebben.

Controleer of de sensor nog warmte afgeeft, door uw hand op de sensor te leggen. Na een paar seconden moet u de warmte kunnen voelen.

Indien ja, dan is de sensor ok en is het dak gesloten door een andere reden. Indien nee, dan is het verwarmings-element van de regensensor defect en dient u de sensor te vervangen.

Hoe moet ik mijn overkapping reinigen?

Uw terrasoverkapping staat jarenlang, dag in dag uit buiten. Wil u ten allen tijde optimaal genieten van uw Renson overkapping dan adviseren wij een regelmatig onderhoud.

De structuur is gemaakt van gepoederlakt aluminium. Een jaarlijkse reiniging met de Renson Maintenance Set producten zorgt voor het jarenlange behoud van de intense kleur en geeft een extra bescherming tegen zure regen, zeelucht en UV stralen. In kuststreken en bosrijke omgevingen is min. 2 x per jaar onderhouden aangewezen. Zie pagina 25 voor uitgebreide onderhoudsinstructies.



Is het normaal dat er vlekken optreden op het cederhout van de Loggiawood panelen?

De Loggiawood en Loggiawood Privacy schuifpanelen zijn voorzien van Western Red Cedar lamellen. Deze houtsoort zal natuurlijk vergrijzen bij blootstelling aan weer en wind en behoeft geen specifiek onderhoud.

Wil u een egale vergrijzing bekomen, behandel dan de houtlamellen om de 2 jaar met 1 à 2 lagen niet-filmvormende cederolie.

Vlekken (uitloging) kunnen optreden door vochtopname van het hout en zijn vooral tijdens het eerste jaar zichtbaar aan de schaduwzijde van Loggiawood privacy panelen die veel dicht staan. Door de gesloten positie hebt u geen natuurlijke luchtstroom rond de lamellen. De lamellen regelmatig open laten staan en zelfs 180° draaien (schaduwzijde komt zo aan de buitenzijde), zal ervoor zorgen dat de vlekken na verloop van tijd veel verminderen of zelfs volledig verdwijnen. Ook schimmel kan optreden en heeft zelfde oorzaak als de vlekken.

Watervlekken en schimmel kan u ook grotendeels verwijderen maar dit is een intensief werk (Renson heeft hier een speciaal product voor).





PROBLEEMOPLOSSINGEN

Probleem: Mijn regensensor reageert niet correct

Oplossing: De regensensor moet aangesloten zijn op één van de sturingen van de Algarve.

- Daarna kan u de regensensor testen door uw hand op de sensor te leggen.
- Na enkele seconden zou het dak moeten bewegen (sluiten).
- Na 30 sec moet het oppervlak van de sensor voelbaar warmer worden.
- Laat de sensor los.
- De sensor zou ook terug moeten afkoelen. Indien deze heet blijft aanvoelen, is deze ook defect en kan het zijn dat deze steeds aangeeft dat het regent ook al is hij zeker droog.

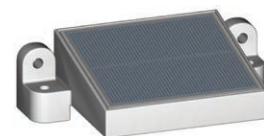

Probleem: Er is waterinfiltratie in de glaslamellen

Oplossing: Mogelijks is dit water langs de druipline in de glaslamel binnen gekomen. U kan dit oplossen door de glaslamel ter hoogte van de druipline goed af te dichten met silicone. Raadpleeg hiervoor uw installateur.

Probleem: De ledlamellen functioneren soms wel en soms niet

Oplossing: Controleer eerst de batterij van de handzender en vervang deze indien nodig. Mogelijk is er water in de elektrische kast van de motor- en/of led stuurprint gekomen. Dit wordt best gecheckt door uw installateur.

Waterinfiltratie in de elektrische kast van de sturing kan in principe enkel als de kabels te kort geplooid werden of de kabel te ver uit de kast komt (zonder wartel errond) met een kleine spleet/opening tot gevolg en mogelijke water infiltratie.

Probleem: De lamellen blijven open bij regen (RTS installatie)

1. Controleer of er een regensensor geplaatst is

Zonder regensensor kunnen de lamellen niet automatisch sluiten als het gaat regenen.



2. Controleer of de regensensor goed is aangesloten

Hiervoor dient u de motorstuurprint te openen. Enkel door professionele plaatser uit te voeren!

- A. De oranje led naast het regenwolk-symbool op de motorstuurprint brandt constant. Dit betekent dat de regensensor nat is.
- B. De oranje led naast het regenwolk-symbool op de motorstuurprint knippert. Dit betekent dat de regensensor tijdens de afgelopen 15 min. nat is geweest (nog niet langer dan 15 minuten droog is).
- C. Er brandt of knippert geen led naast het regenwolk-symbool. Dit betekent dat de regensensor niet nat is of tijdens het laatste kwartier niet nat is geweest. Dit is eenvoudig te testen door de sensor aan te raken met uw hand.



3. Controleer of de motorsturing correct geprogrammeerd is

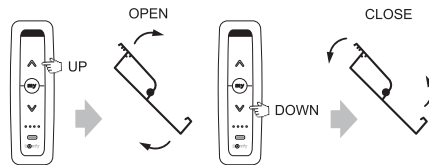

Als u op de pijl naar boven drukt moet het dak openen, de pijl naar beneden moet het dak doen sluiten. Dit mag niet omgekeerd, want anders gaat het dak open bij regen!

Ook de sneeuwstand dient geprogrammeerd te zijn (gebeurt ook tijdens de programmatie van de bediening van het dak). Ook dient het mogelijk te zijn een favoriete stand via de "My" knop te programmeren.

Indien dit niet zo is, dient u de motorsturing opnieuw te programmeren.

4. Controleer of de regenfunctie tijdelijk is opgeheven

Mogelijks is de regenfunctie tijdelijk opgeheven door het geven van een manueel commando via de Situo handzender.

De manuele overname van de regenfunctie zorgt voor het volgende effect:

Bij vocht en regen (kan ook door aanraking) geeft de regensensor een signaal om de lamellen te sluiten. Indien men, zolang de sensor nat is, het gesloten dak manueel terug gaat openen via de Situo handzender wordt de regenfunctie dus tijdelijk uitgeschakeld.

De regenfunctie wordt automatisch weer ingeschakeld nadat de regensensor langer dan 15 minuten droog is geweest. Zolang dit niet het geval is reageert het dak niet op signalen van de regensensor. De oranje led op de sturing geeft wel aan of de sensor actief is of geweest is tijdens de laatste 15 min.

De sturing geeft steeds voorrang aan de manuele bediening.

Door een spanningsonderbreking wordt de regenfunctie terug aangezet zonder 15 minuten te moeten wachten. De knipperende oranje led bij het regenwolk-symbool stopt met knipperen.

Hierbij geven we een situatie-voorbeeld om bovenstaand punt 4 te verduidelijken.

De lamellen van uw dak staan open en we krijgen volgende weersituatie.



- A. Om 12:00u wordt de regensensor nat => het dak gaat dicht.
- B. Om 12:30u wordt het dak geopend d.m.v. de Situo handzender om welke reden dan ook.
De regenfunctie wordt bijgevolg tijdelijk uitgeschakeld. De gebruiker heeft er immers voor gekozen om de regenfunctie over te nemen (te overrulen).
- C. Om 13:00u stopt de regen en begint de regensensor op te drogen. De duur van opdrogen hangt af van de omstandigheden, maar kan verschillende minuten duren. Zeker als er grote druppels water op de sensor aanwezig zijn. Stel dat het in dit voorbeeld 18 minuten duurt voor de sensor droog is.
- D. Om 13:18u is de sensor droog en zal de oranje led overgaan van continu branden naar knipperen. De 15 minuten wachttijd start.
- E. Om 13:30u begint het opnieuw te stortregenen. Het dak gaat NIET dicht, want de regenfunctie zou pas terug actief geworden zijn om 13:33u (=13:18u + 15 minuten)
- F. Om 14:00u stopt het met regenen. De sensor begint op te drogen. Stel dat het terug 18 minuten duurt voor die droog is.
- G. Om 14:18u wordt de regenfunctie terug geactiveerd. Het dak staat nog altijd open op de positie van 12:30u.

H. Om 16:00u regent het opnieuw. Het dak gaat dicht aangezien de regenfunctie nu wel terug actief is.

Dit is om 14:33u terug automatisch geactiveerd.

De gebruiker kan niet zien in welke status de sturing zich bevindt. Enkel de oranje led in de stuurdoos geeft dit aan.

5. Controleer de buitentemperatuur

Indien de temperatuur in de stuurdoos lager dan 4°C is (kan afwijken tov de werkelijke buitentemperatuur, zie punt 3) en de vorstfunctie actief is (dient geactiveerd te worden door de installateur), zal de regensensor, indien deze nat is, werken als een sneeuwsensor.

De sneeuwstand heeft voorrang op de regenstand.

De sneeuwstand werd gekozen (geprogrammeerd) tijdens het programmeren van de motorsturing. Deze kan dicht zijn, maar ook verticaal of eender welke positie. Indien er weinig risico is op grote opstapeling van sneeuw kan de gesloten stand als sneeuwstand gekozen worden (sneeuw en regen zelfde gesloten positie).

6. Activatie van de sneeuw- (enkel in combinatie met regensensor) en vorstbeveiliging

De sneeuw- en vorstpositie zijn standaard niet ingeschakeld!

Door het inschakelen van de vorstbeveiliging (d.m.v. activatie van de temperatuursensor) zullen de lamellen, wanneer de temperatuur in de stuurdoos onder de 4°C zakt, ongeveer 10° à 15° openen om te verhinderen dat deze vastvriezen.

Opmerking: In gebieden waar regelmatig 50 cm sneeuwval voorkomt, dient u ook een optionele regensensor te plaatsen om de sneeuwpositie te activeren (eveneens door activatie van de temperatuursensor).

Wanneer de temperatuur in de stuurdoos onder de 4°C zakt en regen (sneeuw) wordt gedetecteerd, zal het lamellendak automatisch naar de ingestelde verticale sneeuwpositie openen.

Het activeren van de temperatuursensor gebeurt door de installateur.

Belangrijke opmerking i.v.m. de werking van de vorst- en sneeuwbeveiliging!

De temperatuursensor bevindt zich in de motorstuurdoos. Zo wordt de temperatuur dus ook gemeten in de motorstuurdoos.

Deze temperatuur kan in bepaalde gevallen een kleine afwijking vertonen t.o.v. de werkelijke buitentemperatuur. Dit kan resulteren in sluiten of openen van de lamellen terwijl u dit niet wenst.

We verduidelijken dit even met een voorbeeld: stel dat het buiten lichtjes vriest (-1°C) maar de temperatuur in de stuurdoos nog niet onder de 4°C is gezakt (doordat de zon bvb op het profiel schijnt waarin de stuurdoos zit), hierdoor gaan de lamellen nog niet naar hun vorstpositie draaien.

Mocht het in dit geval ook nog beginnen sneeuwen, dan zal de regensensor dit als regen aanzien en zullen de lamellen sluiten in plaats van openen.

Dit kan een probleem vormen in gebieden waar regelmatig sneeuwval voorkomt. Enige oplossing om dit te vermijden is om de regensensor in de winter uit te schakelen en de lamellen manueel te bedienen.

De regensensor kan u enkel uitschakelen door hem los te koppelen.

MANUEL D'UTILISATION POUR VOTRE PERGOLA ALGARVE®

Cher Client,

Félicitations ! Vous êtes l'heureux propriétaire d'une pergola de qualité de Renson.

Dans ce manuel d'utilisation, vous trouverez davantage d'information concernant l'utilisation, la commande et l'entretien de votre pergola. A l'arrière de ce manuel vous trouverez également votre numéro de garantie. Nous vous conseillons de conserver soigneusement ce manuel pour la garantie future de votre pergola.

Vous pouvez en plus bénéficier d'une garantie de 15 ans sur le laquage* en vous enregistrant sur www.renson-outdoor.com/garantie.

Nous vous souhaitons de passer des moments inoubliables en plein air !

Meilleures salutations,
Votre équipe Renson Outdoor



Enregistrez votre pergola dans les 15 jours
suivant l'installation et recevez

**15 ANS DE GARANTIE
SUR LE LAQUAGE***

+ 1 kit de maintenance GRATUIT

www.renson-outdoor.com/garantie

* Pour les conditions, voir 'garantie' (page 64).



UTILISATION

Température

- La pergola supporte les conditions normales de température (-18°C jusqu'à +60°C).
- Les lames de la pergola ne peuvent pas être entièrement fermées en cas de gel (voir plus loin sous commande).

Étanchéité

- La toiture en lames de votre pergola est étanche à l'eau.
- Pour garantir une bonne protection contre l'eau, la pergola doit être installée conformément au manuel d'installation. Les dégâts dus à la pluie en cas de mauvais montage ne sont pas couverts par la garantie.
- De la condensation peut se former à la partie inférieure des lames.
- Une pergola est une construction ouverte "extérieure", à ne pas confondre avec une véranda fermée hermétiquement à l'eau et au vent. Le mobilier, le revêtement de sol, ... doivent donc être conçus pour une utilisation à l'extérieur.
- La configuration, situation, finition, installation et autres de même que des conditions climatiques extrêmes peuvent avoir une influence (inattendue) sur l'étanchéité à l'eau.
- Une formation de gouttes peut se présenter au cadre et aux colonnes. En cas de doute ou de formation anormale de gouttes (qui n'est pas propre au produit), contactez l'installateur. Celui-ci peut juger s'il s'agit ou non d'un défaut/panne.
- L'éclaboussure d'eau aux gouttières est minimalisée grâce au diffuseur d'eau mais ne peut toutefois pas être complètement évitée.
- NE PAS utiliser d'appareillage à haute pression pour le nettoyage.

Neige

- La toiture en lames offre une protection limitée contre la neige. Cela dépend des dimensions du système.
- En cas de fortes chutes de neige la toiture doit être ouverte.

Vent

LAMES

- La pergola avec les lames fermées peut résister à des vitesses de vent jusqu'à 120 km/h. Pour une pergola autoportante, la garantie pour les charges de vent jusqu'à 120 km/h est seulement valable avec des pieds de montage noyés ou renforcés.
- Les lames peuvent être actionnées jusqu'à des vitesses de vent de 50 km/h.

STORES VERTICAUX

- Nous conseillons de dérouler les stores Fixscreen uniquement dans un environnement peu exposé au vent (max. 15 km/h). La protection solaire peut être enroulée jusqu'à des vitesses de vent de 30 km/h.
- Tous les stores doivent être enroulés par des vitesses de vent supérieures à 60 km/h.
- L'utilisation d'un capteur de vent est fortement recommandée! Pour en savoir plus, consulter le chapitre 'Commande'.

Loggia et panneaux coulissants en verre

- Les Loggias et les panneaux coulissants en verre doivent être ouvertes lorsque la vitesse du vent est supérieure à 50 km/h.

Obstacles

Avant d'actionner les lames et les stores, il faut contrôler qu'il n'y a pas d'obstacles qui pourraient gêner le mouvement, p.ex. branches, câbles, etc.

Commande électrique

- Stoppez immédiatement le mouvement si le moteur fait un bruit anormal. Consultez l'installateur si vous ne trouvez pas vous-même la cause.
- Si la fin de course du moteur ne satisfait plus (p.ex.: la toiture ne se ferme plus complètement), consultez votre installateur.
- Voir aussi les prescriptions électriques spécifiques (page 42).



SÉCURITÉ

Mécanique

- Il est important d'utiliser le système uniquement pour les fonctions pour lesquelles il a été conçu.
- Ne pas se mettre sur la toiture et ne rien suspendre à la structure.
- Nous vous conseillons de faire effectuer un contrôle technique de votre pergola annuellement par votre installateur.
- Nettoyez le système régulièrement.
- Une légère ondulation est due à l'élasticité de la toile: Il n'est pas autorisé d'exercer une tension sur la toile.
- Ne fixez jamais d'éléments ou d'accessoires supplémentaires à ce produit, à l'exception des accessoires développés spécialement par Renson.
- Pour éviter tout dégât à votre pergola, il faut maintenir les sources de chaleur, comme par exemple les barbecues ou les braseros à une distance de 1 m des stores ou des autres parois. Les lames de toiture doivent être légèrement ouvertes afin de laisser échapper la chaleur et la fumée. Tenez compte du fait que vos lames et parois deviennent grasses. Vous devez les nettoyer afin d'éviter l'adhérence de la graisse.
- Contrôlez qu'aucune personne ou obstacle ne puisse interrompre le mouvement d'une partie mobile. Les parties mobiles (comme les lames de toiture ou le store) peuvent constituer un danger.
- Ne mettez jamais votre main dans les pièces en mouvement et ne mettez jamais vos doigts entre les profils.
- Toute modification au produit, par le client ou l'installateur peut entraîner la non validité de la garantie.

Electrique

- Mettez le système hors-tension lors d'un contrôle ou d'un entretien.
- Le moteur peut surchauffer lors d'un fonctionnement fréquent et successif. La sécurité thermique interne va temporairement arrêter le système (environ 10 minutes).
- Ne tolérez pas que les enfants jouent avec la télécommande.
- Des modifications à la partie électrique peuvent seulement être faites en accord avec le fabricant.

Caractéristiques électriques	Valeurs
TOITURE EN LAMES	
Tension	230 Volt AC, 50 Hz
Ampérage transformateur	0 – 2,5 Ampère
Puissance transformateur	100 W
Tension moteur	24 Volt DC
Ampérage nominal moteur (24V DC)	3 Ampère
Classe de protection	IP 66 Dynamic
Temps de fonctionnement max.	Ca. 2 minutes
STORES VERTICAUX FIXSCREEN	
Tension	230 Volt AC, 50 Hz
Ampérage	0,8 – 1,2 Ampère (selon le type de moteur)
Puissance	170 à 270 Watt (selon le type de moteur)
Classe de protection	IP 44
Temps de fonctionnement max.	Ca. 3 à 5 minutes
ECLAIRAGE LED	
Colomno led	
Blanc chaud	550 - 680 lm/m (120 LEDs/m)
Blanc pur	550 - 680 lm/m (120 LEDs/m)
UpDown led	
Blanc chaud	550 - 680 lm/m (120 LEDs/m)
Blanc pur	550 - 680 lm/m (120 LEDs/m)
RVB	570 - 700 lm/m (60 LEDs/m)
Lineo led	
Blanc chaud	1660 lm/m (180 LEDs/m)
Blanc pur	1660 lm/m (180 LEDs/m)
CHAUFFAGE	
Puissance	2400 W
Ampérage	12 A / heat - IP 65
AUDIO	
Haut-parleurs	4 Ohms Marine Speakers - IP 65 120 W puissance maximum Réponse en fréquence : 90 Hz - 22 kHz

Classe de vent

Selon la qualité du produit, l'Algarve résiste au vent jusqu'à 120 Km/h (>11 bft) avec lames fermées.

Pour info, ci-dessous les classes de vent selon la norme DIN 13561:2015.

Classe de vent	Force du vent (selon l'échelle de Beaufort)	Vitesse du vent
Classe 0	Produit non-testé ou inapproprié	
Classe 1	4 bft	20 - 28 km/h
Classe 2	5 bft	29 - 38 km/h
Classe 3	6 bft	39 - 49 km/h
Classe 4	7 bft	50 - 61 km/h
Classe 5	8 bft	62 - 74 km/h
Classe 6	9 bft	75 - 88 km/h
	10 bft	89 - 102 km/h
	11 bft	103 - 117 km/h
	12 bft	> 117 km/h

Les stores verticaux sont conformes à la classe de vent 2.

Les Fixscreens doivent être enroulés pour des vitesses de vent supérieures à 60 km/h.

Pour une Algarve autoportante, la garantie pour les charges de vent jusqu'à 120 km/h est seulement valable avec des pieds de montage noyés ou renforcés.

Débit d'eau

L'Algarve peut supporter un débit d'eau qui correspond à une averse d'une intensité de 144 mm/h à 180 mm/h pendant maximum 2 minutes.

Ce type d'averse ne se produit en moyenne que tous les 10 ans (voir statistique belge : norme NBN B 52-011).

Portance

Les toitures de terrasse sont soumises à différentes forces (par ex. la neige). La portance a été déterminée au moyen de calculs de résistance statique réalisés par nos ingénieurs et validés par des tests internes.

La portance dépend de la surface et peut être lue sur un graphique. Consultez votre revendeur Renson pour plus d'informations.

Par exemple :

- 6000 x 4000 mm 55 kg/m² 1320 kg
A cette valeur vous n'avez aucun dommage ou déformation permanente.

En cas de charge de 100 kg/m², la pergola reste en place même dans les plus grandes dimensions, mais vous pouvez avoir des dommages ou une déformation permanente.

Nous vous conseillons d'ouvrir la toiture en cas de chute de neige abondante.





COMMANDE VIA RENSON CONNECT

Démarrer Renson Connect pour la première fois

L'appli Renson Connect est facile à configurer et à utiliser.
Suivez la procédure ci-dessous pour un montage sans problèmes.



Renson Connect

• Configurer les composants Somfy

Installez d'abord et avant tout le Somfy TaHoma Switch (Smart Home Hub) optionnel si celui-ci n'est pas encore présent dans votre habitation. Nous allons d'abord coupler les composants Somfy IO ou RTS de votre auvent de terrasse (toiture en lames, protection solaire, éclairage LED et chauffage) à votre appareil TaHoma.

Scannez le code QR pour télécharger le manuel complet d'activation et de configuration de votre appareil TaHoma.

Le cas échéant, demandez conseil à votre monteur pour un montage aisé.



• Ajouter des composants Somfy

Téléchargez l'appli Renson Connect avec votre smartphone. Inscrivez-vous, connectez-vous et saisissez les données de connexion Somfy.

Vos composants Renson sont saisis simplement dans l'appli Renson Connect et sont prêts à l'emploi.

Scannez le code QR pour télécharger le manuel complet de la saisie des composants Somfy configurés dans l'appli Renson Connect.

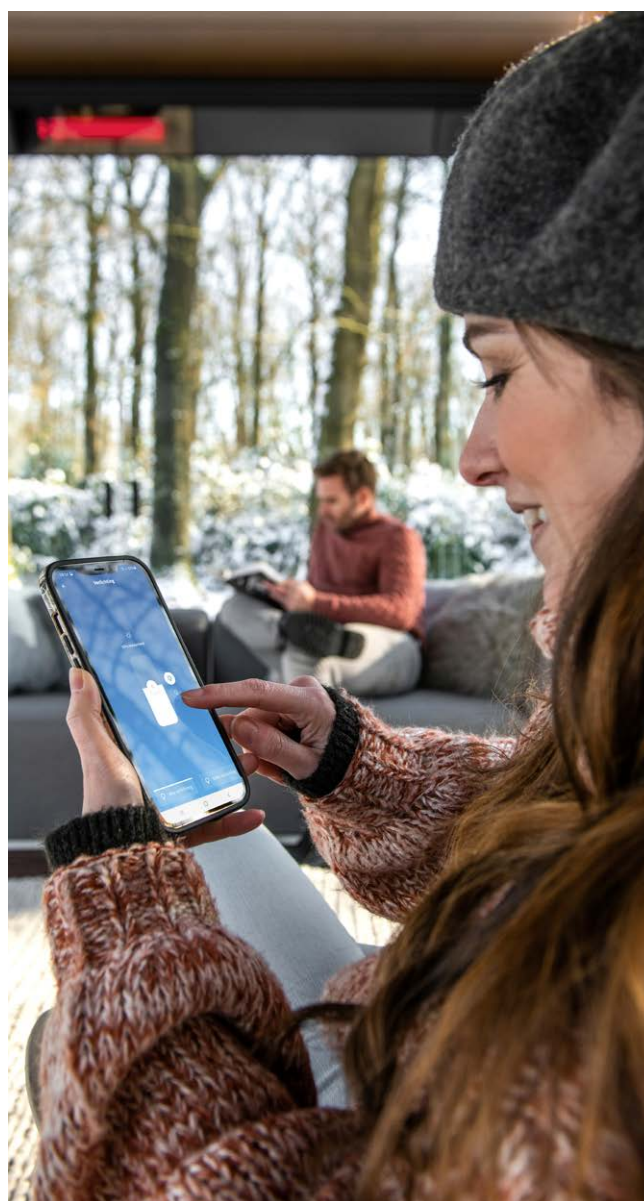

Commande de la toiture à lames, du Fixscreen, de l'éclairage et du chauffage avec l'app Renson Connect

1. Écran de démarrage



Démarrez l'app Renson Connect. Vous arrivez à l'écran de démarrage avec un aperçu de tous les composants disponibles. Ces composants sont regroupés en 4 types. Avec les 2 boutons de droite, vous pouvez commander facilement un groupe entier. Cliquez sur un groupe pour commander un composant individuellement.

- Regroupement de toutes les toitures à lames
- Regroupement de tous les Fixscreens
- Regroupement de tous les éclairages led
- Regroupement de tous les chauffages

2. Commande de la toiture à lames* (type Camargue, Algarve, Aero)

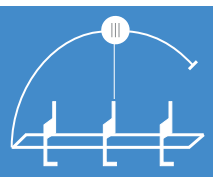
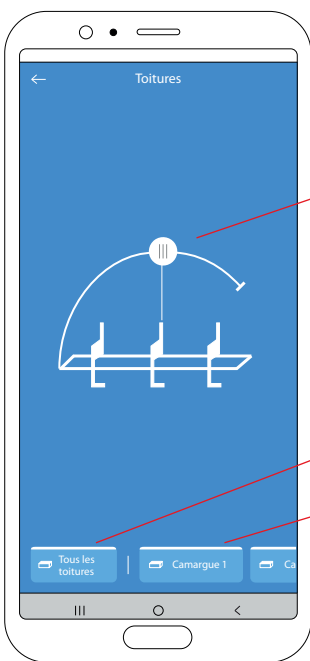

Faire pivoter les lames dans l'angle souhaité en déplaçant le curseur blanc dans la position voulue.

- Tous les toitures : Commander toutes les toitures simultanément
- Camargue 1 : Commander une toiture individuellement





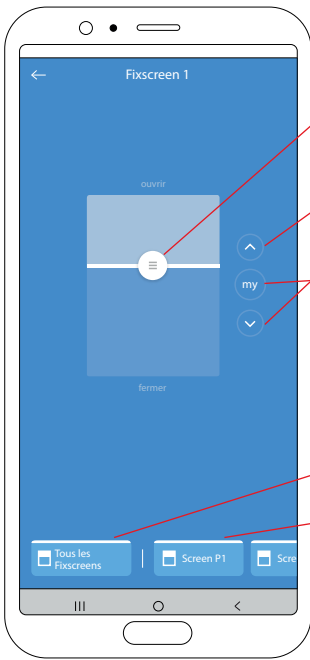

* Toiture à lames commandée via Somfy io

Commande de la toiture à lames, du Fixscreen, de l'éclairage et du chauffage avec l'app Renson Connect (suite)

3. Commande d'un Fixscreen*



The image shows a smartphone screen displaying the 'Fixscreen 1' control interface. At the top, there is a menu icon (three horizontal lines) and a back arrow. The main area features a large vertical slider with a white circle in the center, flanked by 'ouvrir' (open) at the top and 'fermer' (close) at the bottom. To the right of the slider are three circular buttons: an upward arrow, a 'my' button, and a downward arrow. At the bottom of the screen, there are three buttons: 'Tous les Fixscreens', 'Screen P1', and 'Screen P2'. Red arrows point from these UI elements to descriptive text blocks on the right.



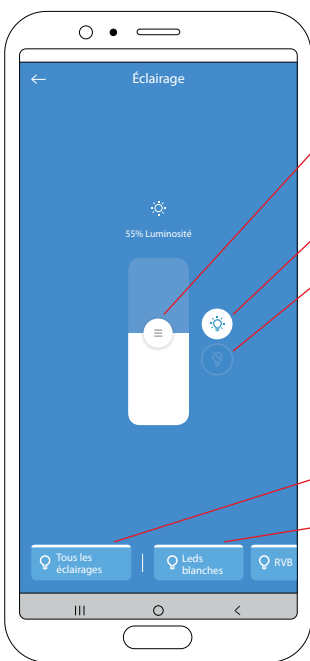

-  Il suffit de faire glisser pour déplacer le store vers le haut/bas dans la position souhaitée.
-  Déplacer le store vers le haut/bas.
-  Pendant le déplacement, la touche **MY** fait office de touche **STOP**, qui permet de stopper le déplacement à tout moment.
-  La touche MY permet de régler sur une position favorite. Pour ce faire, le store doit d'abord être amené dans la position souhaitée, puis il faut rester appuyer sur la touche My jusqu'à ce que le store fasse un court mouvement vers le haut et vers le bas pour confirmer.
-  Commander tous les stores en même temps
-  Commander un store individuellement

* Fixscreen commandé via Somfy io

4. Commande de l'éclairage led blanc*

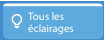

The image shows a smartphone screen displaying the 'Éclairage' (Lighting) control interface. At the top, there is a menu icon (three horizontal lines) and a back arrow. The main area features a large vertical slider with a white circle in the center, flanked by a lightbulb icon and a lightbulb with a slash icon. Above the slider, it says '55% Luminosité'. To the right of the slider are two circular buttons: a lightbulb icon and a lightbulb with a slash icon. At the bottom of the screen, there are three buttons: 'Tous les éclairages', 'Leds blanches', and 'RVB'. Red arrows point from these UI elements to descriptive text blocks on the right.

-  En faisant glisser, vous pouvez modifier la luminosité.
-  Allumer l'éclairage (luminosité 100 %)
-  Éteindre l'éclairage
-  Commander tous les éclairages simultanément
-  Commander un éclairage individuellement

* Éclairage led blanc commandé via Somfy io

Commande de la toiture à lames, du Fixscreen, de l'éclairage et du chauffage avec l'app Renson Connect (suite)

5. Commande de l'éclairage led RVB*

En faisant glisser, vous pouvez modifier la luminosité.

Allumer l'éclairage (luminosité 100 %)

Choisir une couleur pour l'éclairage

Éteindre l'éclairage

Tous les éclairages
Commander tous les éclairages simultanément

RVB leds
Commander un éclairage individuellement

* Éclairage led RVB commandé via Somfy io

6. Commande du chauffage

ALLUMER

ÉTEINDRE

Allumer ou éteindre le chauffage

Tous les chauffages
Commander tous les chauffages simultanément

Paramètres de l'application

1. Vous pouvez appeler à l'écran et modifier un certain nombre de paramètres via le menu situé dans le coin au haut à gauche.
2. Paramètres > Chambres
 - À utiliser si vous avez aussi des stores Fixscreen de votre logement et que vous souhaitez les ajouter à l'app.
 - Chacun des stores peut aussi être attribué à une pièce précise.
 - Cela permet de manoeuvrer les stores facilement et d'avoir un bon aperçu par pièce.
3. Paramètres > Appareils
 - Aperçu des appareils déjà configurés dans l'app.
 - Ici, vous pouvez ajouter un nouvel appareil (TaHoma Smart Home Hub ou toiture à lames Skye) dans l'app.
4. Paramètres > Composants
 - Aperçu des composants liés à chaque appareil
5. Profil utilisateur
 - Nom et e-mail de l'utilisateur
 - Version active de l'appli
 - Possibilité de réinitialiser votre mot de passe
6. Home
 - Sélectionnez Home pour retourner à l'écran d'accueil de l'appli

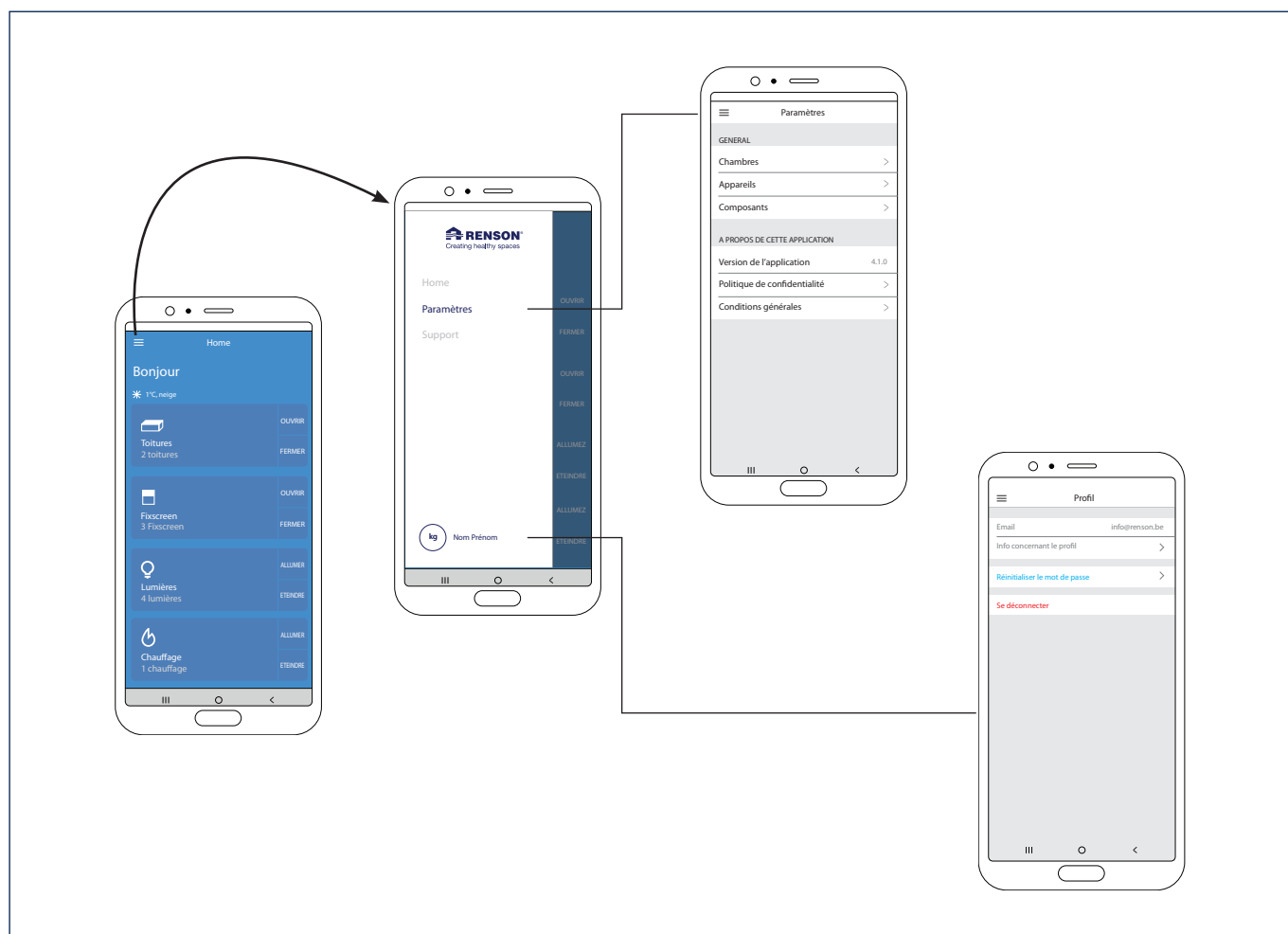



COMMANDE PAR TÉLÉCOMMANDE

Tout d'abord se connecter

Votre installateur est responsable de l'installation et l'activation de la pergola.

Commande de la toiture par télécommande

Votre pergola peut être manoeuvrée simplement à l'aide de la télécommande Somfy (RTS / io).

Sélectionnez le canal de la toiture sur la télécommande.

Appuyez sur la flèche vers le haut pour ouvrir les lames de toiture.

Appuyez sur la flèche vers le bas pour fermer les lames de toiture.

Appuyez sur la touche My pour arrêter le mouvement de fermeture ou d'ouverture des lames de toiture.

Commande du store vertical Fixscreen® par télécommande

Le store vertical Fixscreen de votre pergola peut être commandé simplement à l'aide de la télécommande Somfy (RTS / io).

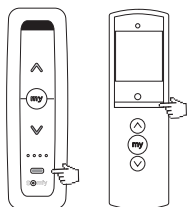

Sélectionnez le canal du store vertical Fixscreen sur la télécommande.

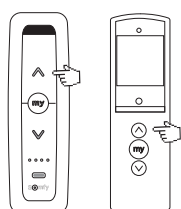

Appuyez sur la flèche vers le haut pour ouvrir le store vertical Fixscreen.

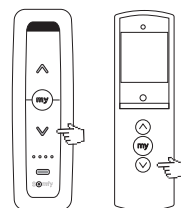
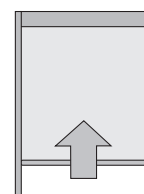

Appuyez sur la flèche vers le bas pour fermer le store vertical Fixscreen.

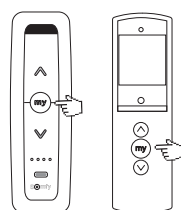
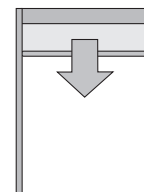

Appuyez sur la touche My pour arrêter le mouvement de fermeture ou d'ouverture du store vertical Fixscreen.



Modifier les fins de course du Fixscreen® par télécommande

- A. Allez à la fin de course (supérieure ou inférieure) que vous désirez modifier.
 - B. Appuyez simultanément plus de 5 sec. sur la touche UP et DOWN jusqu'à ce que le Fixscreen effectue un bref mouvement de va-et-vient.
 - C. Choisissez la nouvelle fin de course (supérieure ou inférieure) à l'aide de la touche UP et/ou DOWN.
 - D. Appuyez plus de 2 sec. sur la touche MY jusqu'à ce que le Fixscreen effectue un bref mouvement de va-et-vient.
- Testez la nouvelle fin de course.

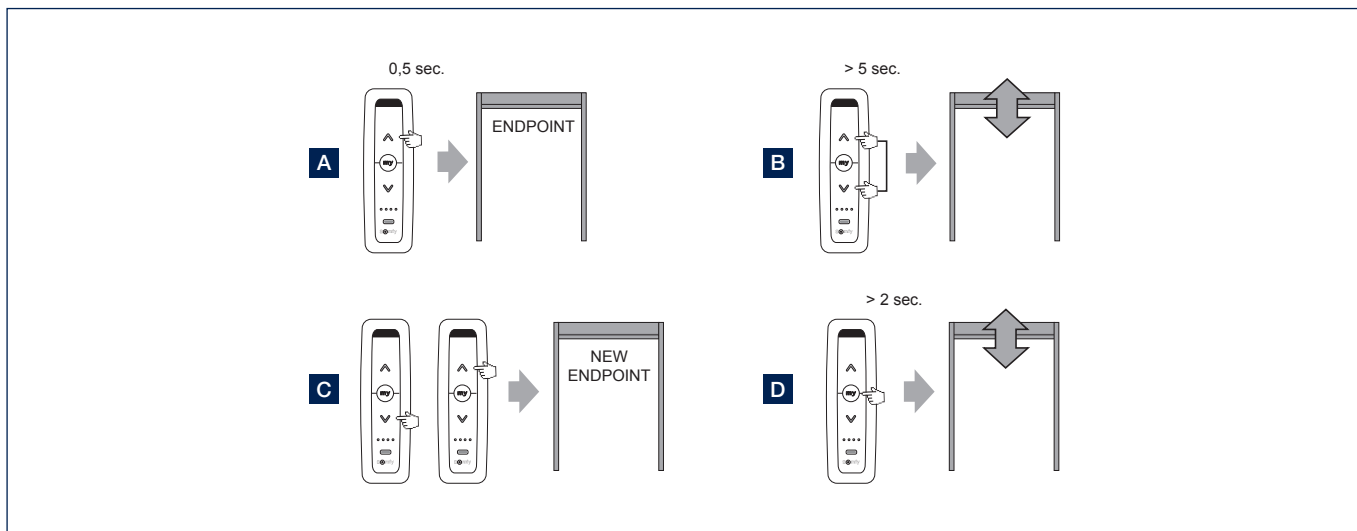

Sélectionnez la position personnelle du Fixscreen® vertical par télécommande

- A. Placez le Fixscreen dans la position souhaitée.
- B. Appuyez plus de 2 sec. sur la touche MY jusqu'à ce que le Fixscreen effectue un bref mouvement de va-et-vient.
- C. La prochaine fois vous pressez la touche MY, le Fixscreen arrivera automatiquement à cette position.

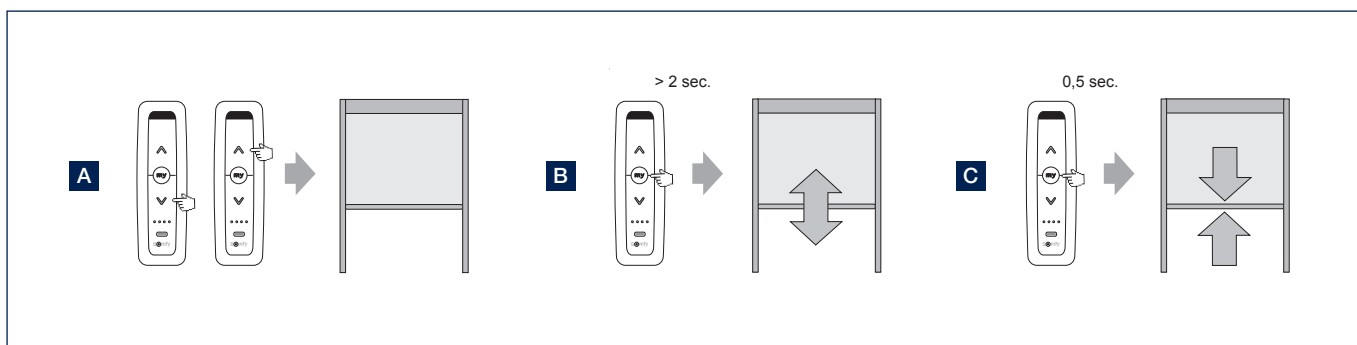

Commande des lames Lineo led (lames led) par télécommande

Les lames led de votre pergola peuvent être commandées simplement à l'aide d'une télécommande Somfy (RTS / io). Sélectionnez le canal des lames led sur la télécommande.

- A.** Appuyez brièvement sur la touche UP de la télécommande Situio. La lame Lineo led va s'allumer au maximum de son intensité (100%).
- B.** Appuyez brièvement sur la touche DOWN de la télécommande Situio. La lame Lineo led s'éteint (0%).
- C.** Vous pouvez augmenter l'intensité en appuyant sur la touche UP de la télécommande Situio. Au plus longtemps vous appuyez, au plus intensément la lame Lineo Led va éclairer. Avec une télécommande Situio VARIATION, vous pouvez augmenter l'intensité avec la molette de défilement.
- D.** Vous pouvez diminuer l'intensité en appuyant sur la touche DOWN de la télécommande Situio. Au plus longtemps vous appuyez, au moins intensément la Lame Lineo led va éclairer. Avec une télécommande Situio VARIATION, vous pouvez diminuer l'intensité avec la molette de défilement.
- E.** Vous pouvez programmer une intensité déterminée de la lame Lineo led en tant que position préférentielle. Faites d'abord éclairer la lame Lineo led à l'intensité voulue (voir point C et D). Ensuite appuyez (plus de 5 sec.) sur la touche MY de la télécommande Situio, jusqu'à ce que la Lineo led clignote 3 x pour confirmer que cette intensité est sauvegardée comme position préférentielle.
- F.** Appuyez brièvement sur la touche MY. La lame Lineo led va éclairer à votre intensité préférentielle (programmée au moyen du point E).

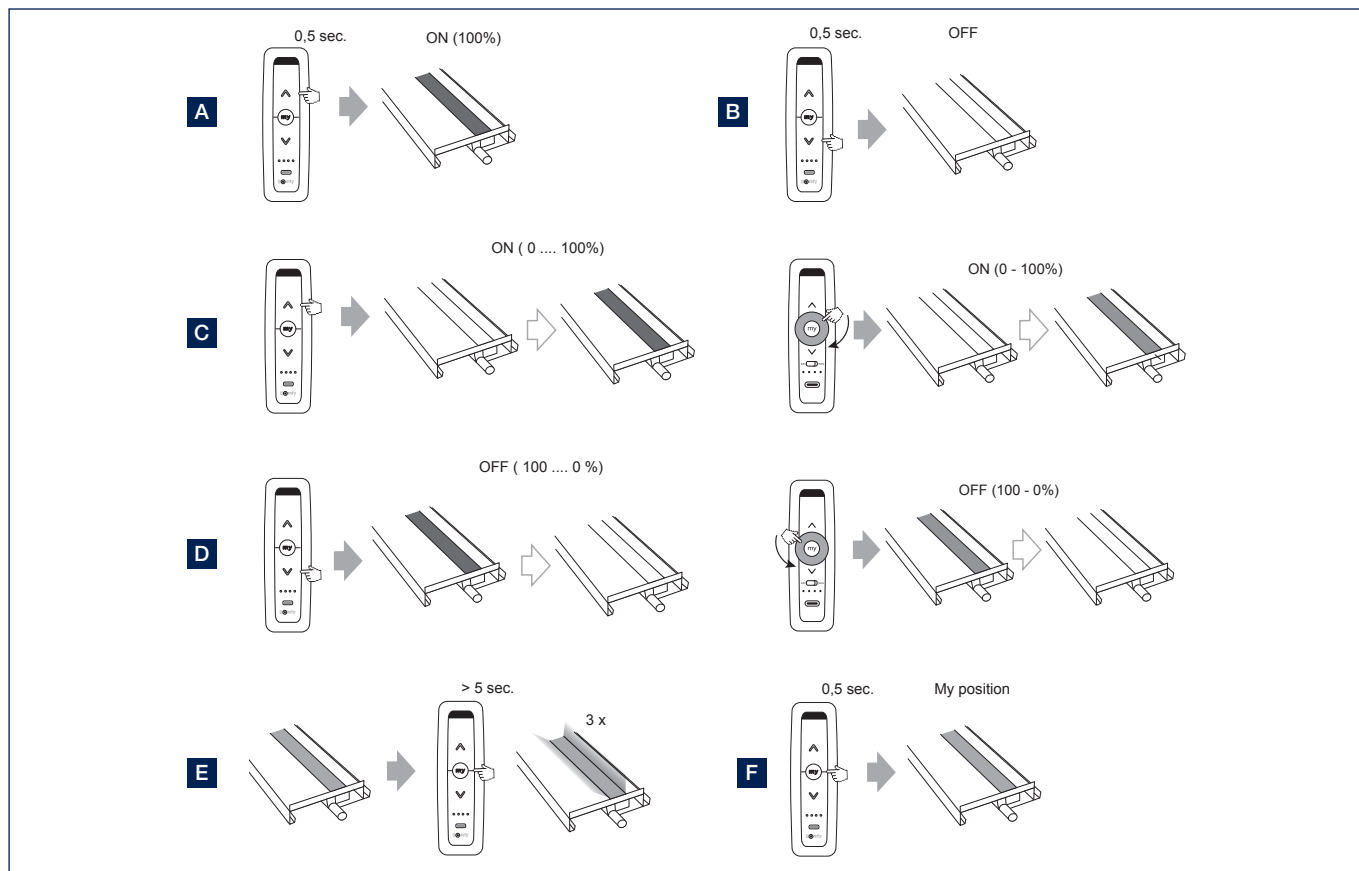

Commander séparément les lames led Lineo led : allumer, éteindre, moduler

Ceci est possible si l'installateur l'a programmé. Après l'installation, il faut programmer chaque lame led séparément. La plupart du temps chaque lame led est programmée sur le même canal de la télécommande, ce qui vous permet de commander toutes les lames leds en même temps. Si lors de la programmation vous programmez chaque lame sur un canal séparé de la télécommande, vous pourrez les manoeuvrer séparément.

Remarque : Avec une télécommande portable Nina, les lames led sont toujours sur un canal séparé.

Commander l'éclairage led blanc par télécommande

L'éclairage led blanc de votre pergola peut être commandé simplement à l'aide d'une télécommande Somfy (RTS / io). Sélectionnez le canal de l'éclairage led blanc sur la télécommande.

- A.** Appuyez brièvement sur la touche UP de la télécommande Situo. La led blanche va s'allumer au maximum de son intensité (100%).
- B.** Appuyez brièvement sur la touche DOWN de la télécommande Situo. La led blanche s'éteint (0%).
- C.** Vous pouvez augmenter l'intensité en appuyant sur la touche UP de la télécommande Situo. Au plus longtemps vous appuyez, au plus intensément la led blanche va éclairer. Avec une télécommande Situo VARIATION, vous pouvez augmenter l'intensité avec la molette de défilement.
- D.** Vous pouvez diminuer l'intensité en appuyant sur la touche DOWN de la télécommande Situo. Au plus longtemps vous appuyez, au moins intensément la Led blanche va éclairer. Avec une télécommande Situo VARIATION, vous pouvez diminuer l'intensité avec la molette de défilement.
- E.** Vous pouvez programmer une intensité déterminée de la led blanche en tant que position préférentielle. Faites d'abord éclairer la led à l'intensité voulue (voir point D et E). Ensuite appuyez (plus de 5 sec.) sur la touche MY de la télécommande Situo, jusqu'à ce que la Led blanche clignote 3 x pour confirmer que cette intensité est sauvegardée comme position préférentielle.
- F.** Appuyez brièvement sur la touche MY. La led blanche va éclairer à votre intensité préférentielle (programmée au moyen du point F).

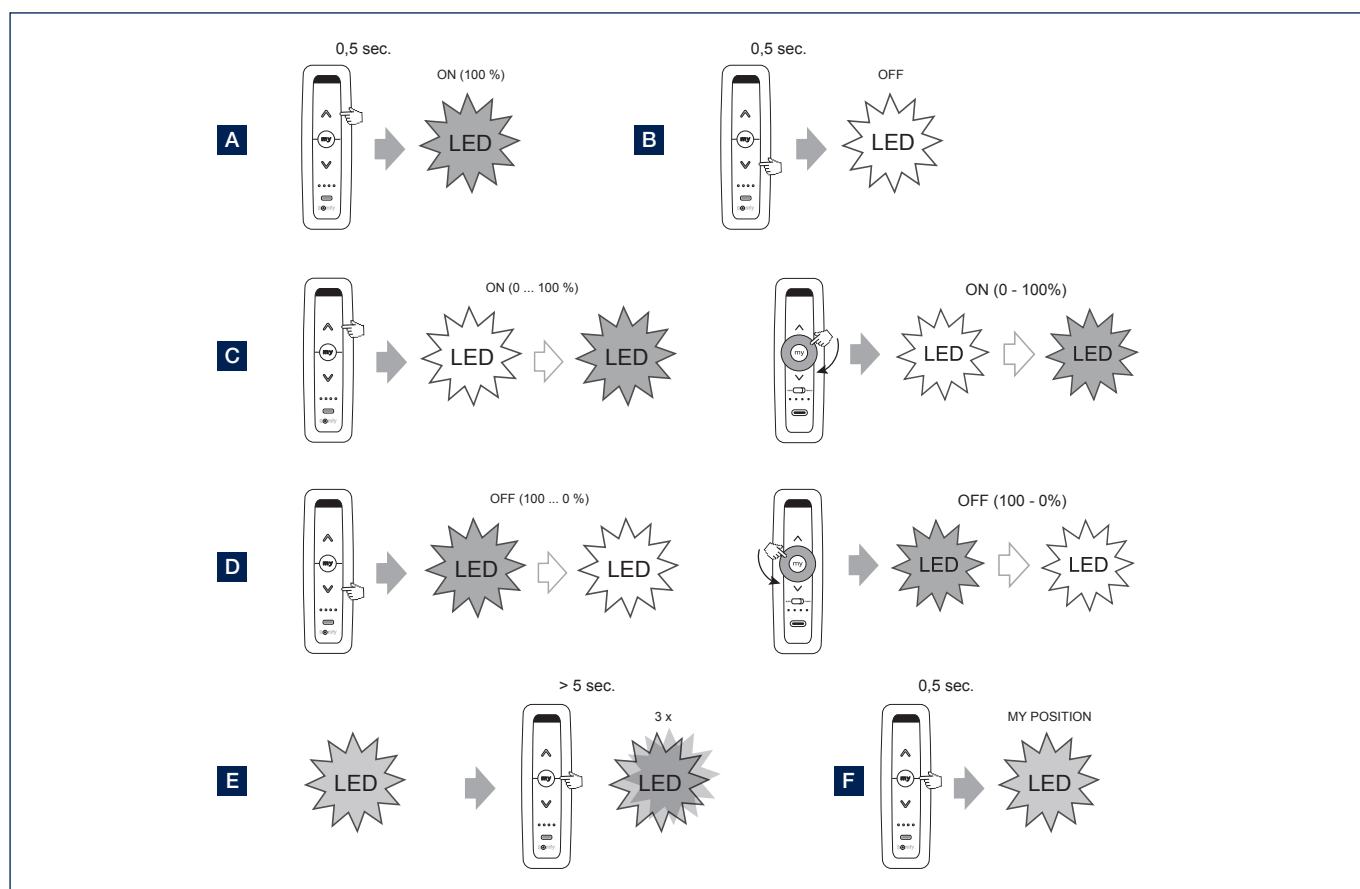

Réglage du détecteur de pluie

- Le détecteur de pluie n'est pas programmable; il pleut ou il ne pleut pas. Le détecteur de pluie détecte l'humidité sur sa surface de détection qui est chauffée.
- Le détecteur est toujours chauffé quelques degrés en plus que la température ambiante afin qu'il ne se forme pas de condensation sur le détecteur.

Commande de l'éclairage led RVB avec une télécommande RTS

L'éclairage led RVB de votre pergola peut être commandé simplement à l'aide d'une télécommande RTS. Sélectionnez le canal de l'éclairage led RVB sur la télécommande.

- A. Appuyez simultanément sur la touche UP (ou DOWN) et la touche MY pour modifier la led vers une autre couleur.
- B. Si vous appuyez simultanément (brièvement) sur les touches UP et DOWN, vous changez de programme led ; disco (clignoter), couleurs alternantes, ...
- C. Appuyez brièvement sur la touche UP pour activer la led.
- D. Appuyez brièvement sur la touche DOWN pour éteindre la led.
- E. En appuyant longuement sur la touche UP, vous pouvez augmenter l'intensité de la led.
- F. En appuyant longuement sur la touche DOWN, vous pouvez diminuer l'intensité de la led.

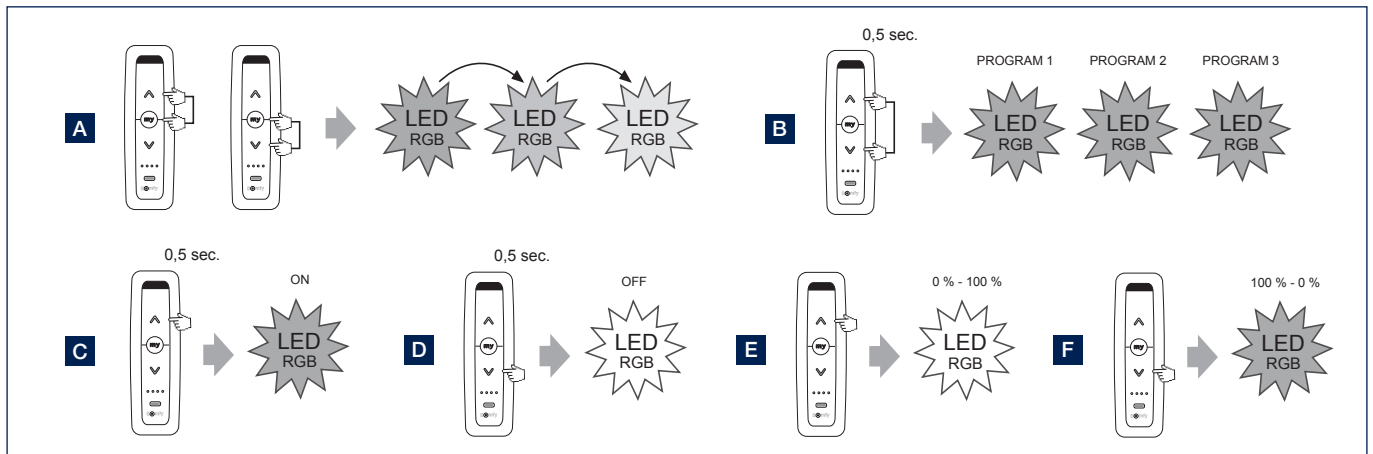

Commande de l'éclairage led RVB avec une télécommande io

L'éclairage led RVB de votre pergola peut être commandé simplement à l'aide d'une télécommande io. Sélectionnez le canal de l'éclairage led RVB sur la télécommande.

Note : le changement d'intensité des LED RVB + changement de couleur ne peut se faire que sur io avec un télécommande Situo io VARIATION en mode 2.

- A. Appuyez brièvement sur la touche UP pour activer la led.
- B. Appuyez brièvement sur la touche DOWN pour éteindre la led.
- C. Augmenter l'intensité de la led se fait à l'aide de la molette de défilement (tourner dans le sens des aiguilles d'une montre).
- D. Diminuer l'intensité de la led se fait à l'aide de la molette de défilement (tourner dans le sens inverse des aiguilles d'une montre).
- E. Appuyez sur la touche UP/DOWN pendant une période plus longue d'une seconde pour lancer le défilement des couleurs. Appuyez sur la touche "my" pour arrêter la course à la couleur désirée.

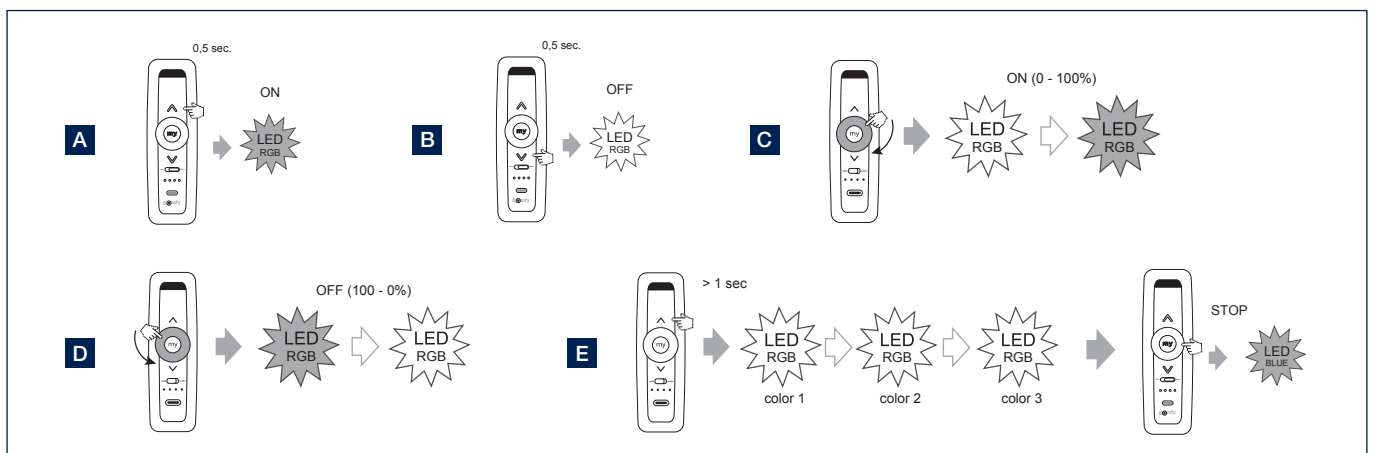

Copier la programmation de la télécommande Situo one-way vers une autre télécommande Situo

- Choisissez le canal que vous souhaitez copier sur Situo 1 (lames de toiture, Fixscreen, led,...).
- Appuyez plus de 3 sec. sur la touche PROG à l'arrière de la télécommande Situo 1 jusqu'à ce que les lames effectuent un mouvement de va et vient, le Fixscreen un mouvement bref de haut en bas et retour ou que la led clignote.
- Choisissez le canal souhaité sur la télécommande Situo 5 où vous souhaitez copier.
- Appuyez brièvement sur la touche PROG à l'arrière de la télécommande Situo 5.

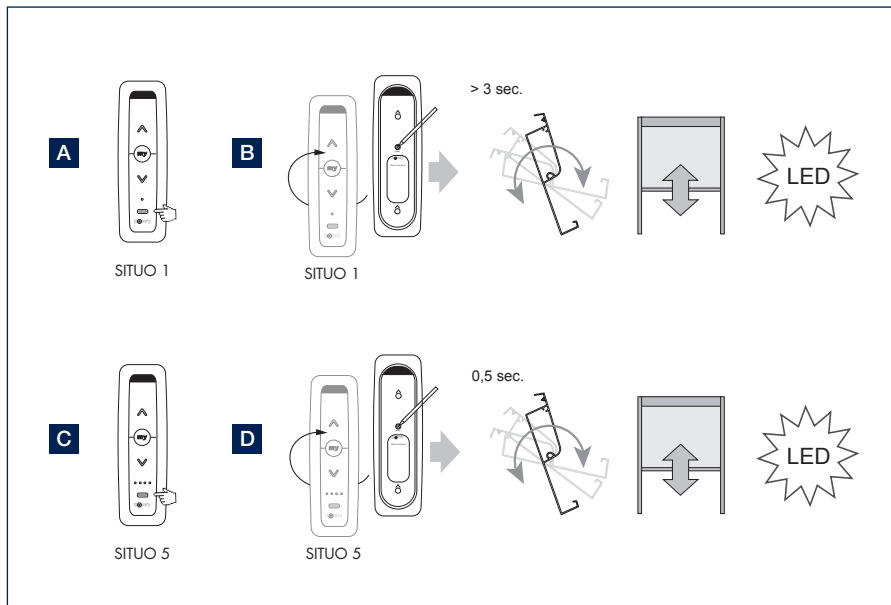

Commande de l'élément de chauffage

La poutre heat-beam est fournie en standard sans télécommande, récepteur et commande. L'installation d'un récepteur heating en option vous permet de commander le chauffage avec une télécommande.

- Appuyez sur la touche UP de la télécommande Situo pour activer l'élément de chauffage.
- Appuyez sur la touche DOWN de la télécommande Situo pour éteindre l'élément de chauffage.
- En appuyant longuement sur la touche UP, vous pouvez augmenter l'intensité de l'élément de chauffage (0 - 33 - 66 - 100%).
En appuyant longuement sur la touche DOWN, vous pouvez diminuer l'intensité de l'élément de chauffage (100 - 66 - 33 - 0%).

Remarque : avec un récepteur io, le chauffage peut uniquement être activé/désactivé. Il n'est pas possible de régler l'intensité.

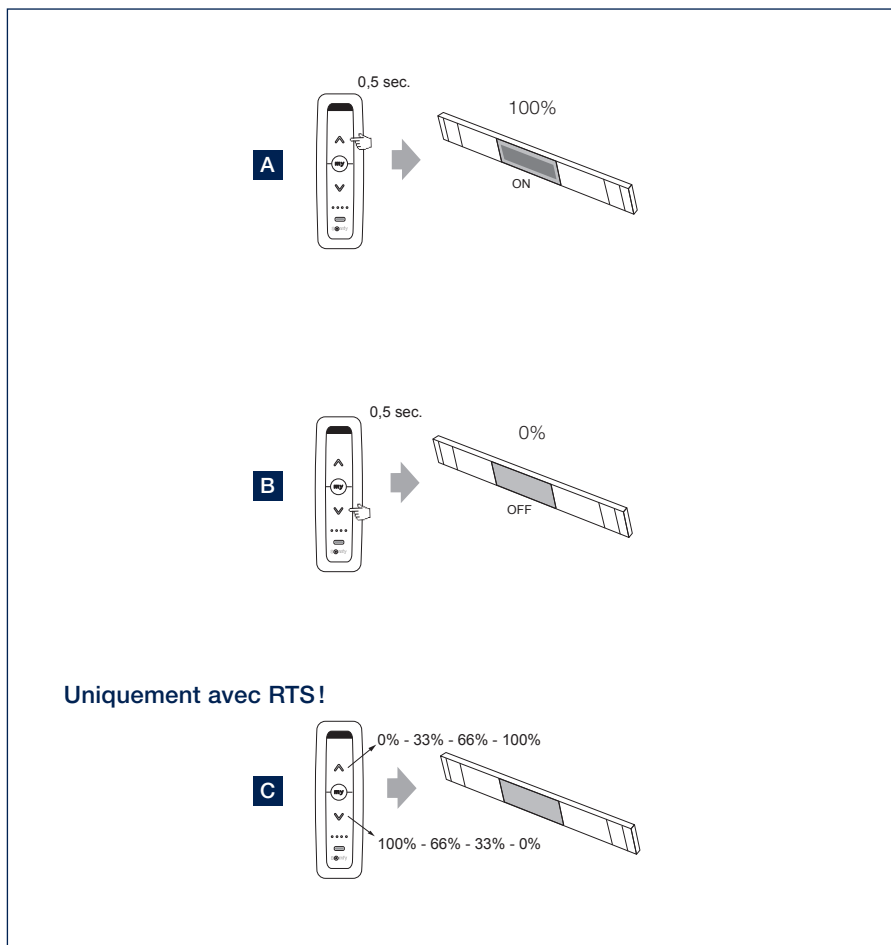

Heat & Sound beam - connexions audio possibles

Option 1

Sound beam sans amplificateur à commander avec un système audio avec amplificateur (p.ex. Sonos, Bose)

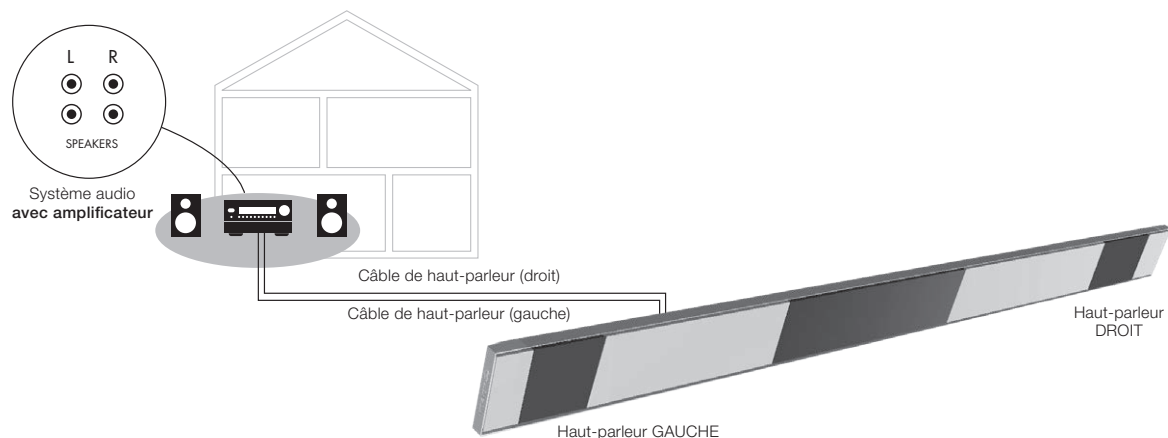

Option 2

Sound beam avec amplificateur à commander via une tablette ou un smartphone (p.ex. spotify, itunes) (bluetooth inclus)

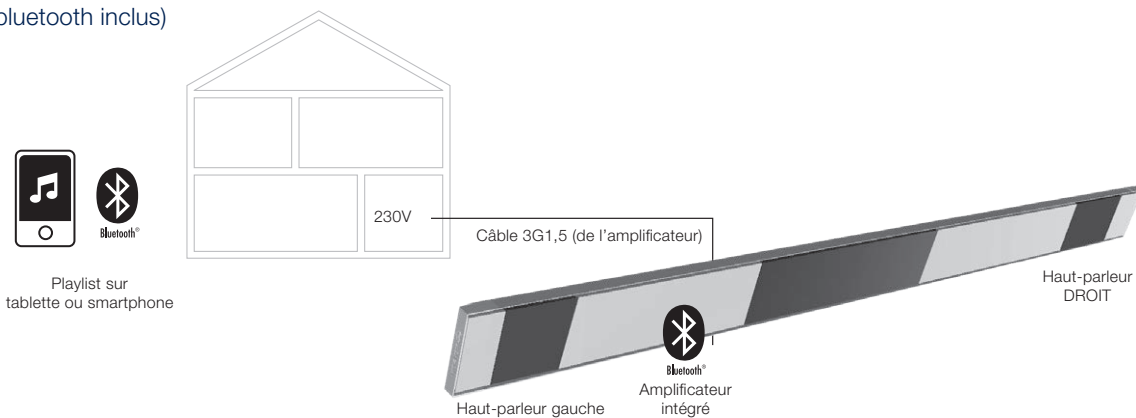

Option 3

Sound beam avec amplificateur à commander avec un système audio sans amplificateur

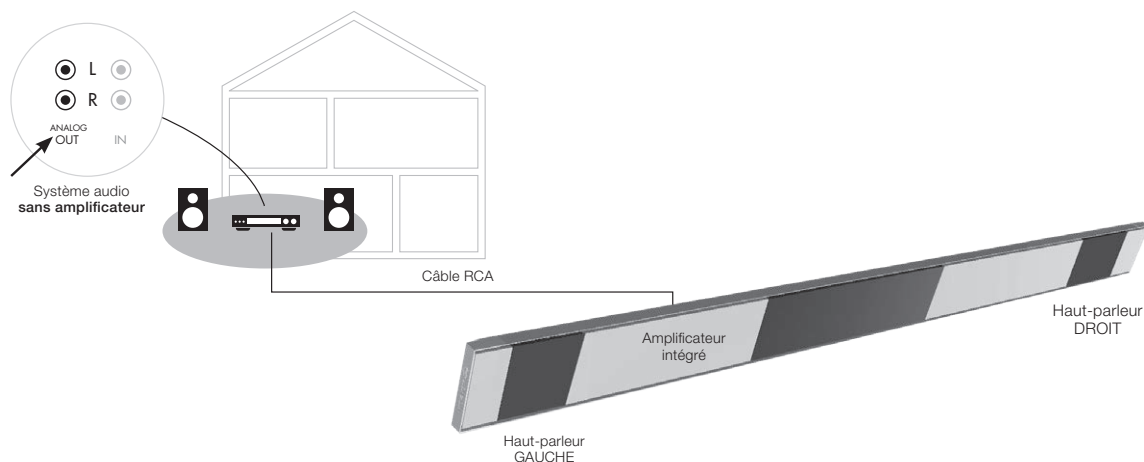

Heat & Sound beam - connexions chauffage possibles

Option 1

Chauffage avec récepteur RTS à commander avec une télécommande

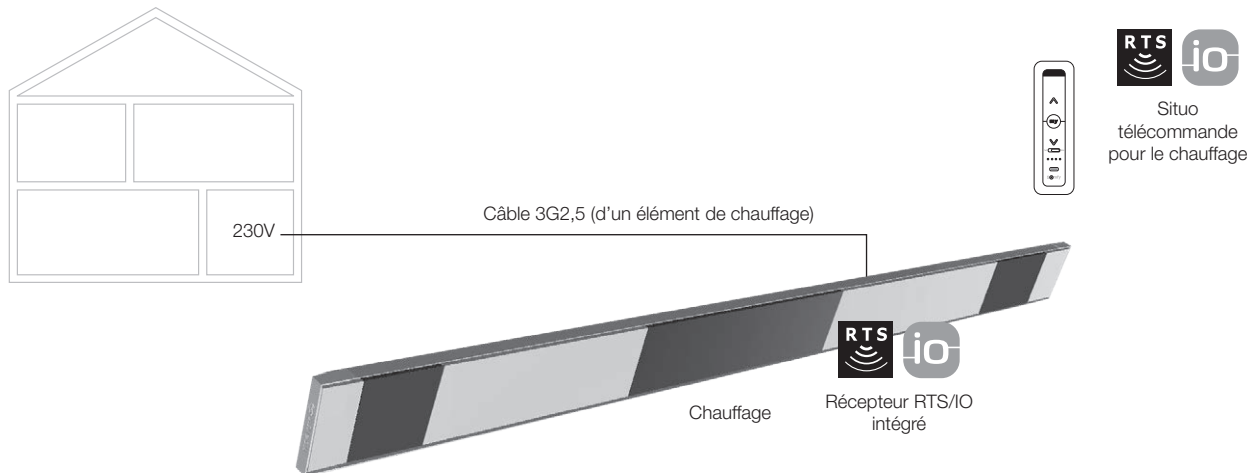

Attention : 1 câble 2,5 (min. 20A courbe C) / module Heat

Option 2

Chauffage à commander à l'aide d'un interrupteur

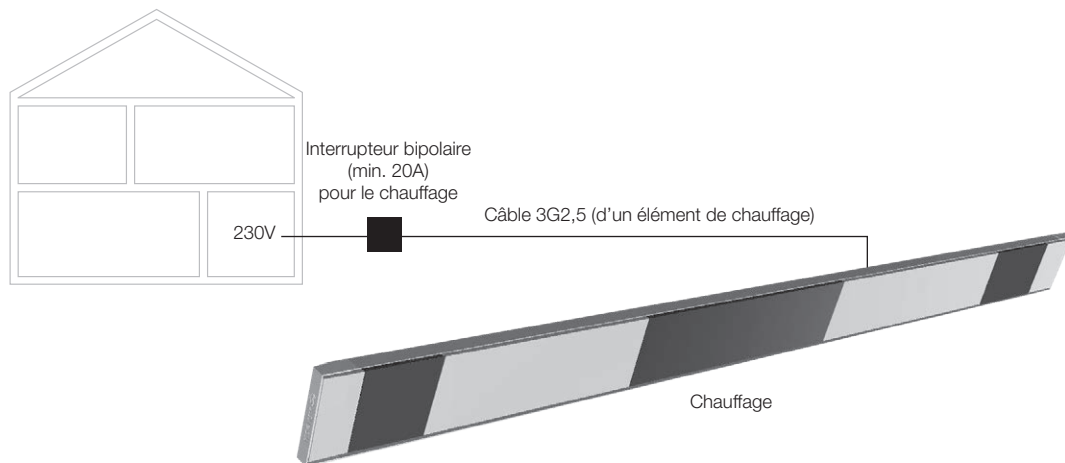

Attention : 1 câble 2,5 (min. 20A courbe C) / module Heat

FR

COMMANDE par télécommande



ENTRETIEN

Entretien facile grâce au kit de maintenance Renson

Votre pergola se trouve exposée toute l'année à l'extérieur. Si vous voulez profiter de votre pergola de manière optimale, nous vous conseillons d'effectuer un entretien 1 à 2 fois par an. Ceci permet aussi de prolonger sa durée de vie. Ce produit est disponible auprès de votre installateur.

Pour cela les points suivants sont importants :

- La structure est en aluminium thermo-laqué. Un nettoyage annuel à l'aide du kit de maintenance Renson veillera à la conservation de l'intensité de la couleur et offrira une protection complémentaire contre les pluies acides, l'air marin et les rayons UV. Dans les régions côtières ou boisées, un entretien 2 x par an est un must.
- Le Renson 'Clean' est un produit concentré avec des hautes propriétés de nettoyage et de dégraissage convenant pour les salissures naturelles les plus fréquentes, telles que la poussière, les précipitations comportant du gras, les taches de graisse, la mousse, les traces d'insectes, ...
Ce produit n'est pas comparable aux produits de nettoyage courants. Son fonctionnement en profondeur permet de 'décrocher' la saleté. Ce produit peut être aussi utilisé pour le nettoyage du polyester des toiles de toiture et des stores verticaux en fibre de verre.

Après le nettoyage, vous devez protéger la structure en aluminium à l'aide du Renson 'Protect'. Celui-ci dépose un film protecteur qui permet par la suite de nettoyer la surface avec un simple chiffon et un minimum de Renson 'Clean'. Cela protège aussi l'aluminium des pluies acides, de l'air marin et des rayons UV et permet de conserver l'intensité de la couleur.

- Les deux produits ne doivent pas être utilisés en plein soleil ou par temps chaud. un séchage rapide du produit pourrait laisser des taches sur la structure ou la toile. N'utilisez pas de produits mordants ou abrasifs, d'éponges à récurer ou autres moyens abrasifs. Nous vous conseillons également de ne pas utiliser d'appareil de nettoyage à haute pression.



Renson kit de maintenance



IMPORTANT À SAVOIR

- Les pergolas dans un environnement urbain sont soumises à des matières polluantes (smog, pluies acides), fumée des cheminées et conditions climatiques en général. Il est donc normal que la pergola se salisse. Ni la structure en aluminium, ni la toiture ne sont auto-nettoyantes. Il faut donc prévoir un entretien et un nettoyage régulier.
- N'utilisez pas de barbecue ou de fondue sous une toiture fermée. Veillez à ouvrir les lames, afin que la fumée puisse s'évacuer facilement.
- En cas d'installation dans un environnement sablonneux et poussiéreux, il est possible que la translucidité de la toile diminue à cause de la combinaison du sable et du vent.
- Avant le nettoyage, enlevez d'abord les saletés avec une brosse ou un aspirateur.
- Si la toile d'un store vertical est mouillée à cause d'une averse inattendue, vous pouvez refermer votre store sans crainte et, quand le temps s'améliore, la dérouler pour la faire sécher. Pour les toiles avec les fenêtres crystal, ne les enrroulez que quand elles sont tout à fait sèches. Ne laissez pas la toile mouillée enrroulée pendant plus de trois jours, afin d'éviter l'apparition de moisissure et de taches.
- La toile de fenêtre crystal peut être seulement nettoyée à l'aide d'eau tiède propre ($\pm 30^{\circ}\text{C}$).
- Contrôlez régulièrement qu'il ne reste pas de petites branches, de feuilles ou de nids d'oiseaux sur votre produit et ôtez-les.
- En tant que fabricant, nous vous conseillons un contrôle technique régulier de votre système par l'installateur.
 - Tous les ans pour les bâtiments industriels et pour les particuliers.
 - Deux fois par an pour des conditions extrêmes (p.ex. zones littorales).
- Le système électrique doit être installé par un électricien agréé, selon les normes en vigueur.
- En raison des contraintes de fabrication, pour les toiles et les profils, de légères nuances de teinte peuvent apparaître entre les échantillons et les produits finis. De même entre les composants et les profils.
- La toile peut montrer des petites nuances de couleur et des petites imperfections.
- En raison des contraintes d'utilisation de toiles, il peut résulter une formation de plis, gaufrage et des effets de chevrons.
- Une différence de couleur peut apparaître entre des toiles qui sont montées à des périodes différentes.
- Les toiles avec des fenêtres crystal peuvent se dilater, rétrécir, former des vagues et/ou des plis du fait des différences de température ou des tensions de toiles différentes.
- Suivant la couleur et le motif, il peut apparaître à long terme une légère altération des teintes de la toile / fenêtre crystal.
- En cas de condensation ou d'humidité, la fenêtre crystal peut laisser apparaître des traînées blanches ou des lignes bleues. Celles-ci sont propres au produit et disparaissent d'elles-mêmes en séchant.
- Les stores verticaux : ces toiles subissent par l'action de la barre de charge ou avec un autre système de tension, une certaine tension. Elles peuvent dès lors, suivant leur type, être sujettes, en position de repos, à de légères formations de plis.

GARANTIE

Tous les matériaux utilisés par RENSON® sont de première qualité et adaptés à leur utilisation.

En tant que fabricant nous garantissons :

- Renson accorde au client final une garantie de 7 ans sur tous les éléments structurels d'une pergola Algarve livrée et installée par un revendeur Renson agréé. La période de garantie commence le jour de la livraison de celle-ci au client final.
- Une garantie de 2 ans est en vigueur pour les composants électriques (chauffage, haut-parleurs éclairage,...) et les commandes.
- Une garantie de 5 ans est accordée pour les moteurs Somfy.
- Pour la couleur et la brillance du laquage des éléments en aluminium, une garantie de 5 ans est accordée. Si vous enregistrez la pergola et pouvez prouver que celle-ci est nettoyée et protégée annuellement à l'aide du kit de maintenance Renson, vous recevez une garantie de 15 ans sur le laquage.

Décroissant à partir de l'année 6 (couverture de garantie: année 6 = 90%, année 7 = 80%, ...).

- 10 ans de garantie sur la tenue du laquage. Non valable pour les pièces coulées en aluminium et les pieds de montage.
- 5 ans de garantie sur la technologie Fixscreen des stores : la fermeture éclair reste dans la coulisse + bonne adhérence de la fermeture éclair à la toile.
- Une garantie de 2 ans est d'application pour la toile Crystal (entièrement transparente, utilisée comme fenêtre).

Conditions de garantie

Cette 'garantie Renson' est uniquement d'application :

- Sur les produits et les accessoires livrés par Renson. Des modifications aux produits et l'emploi d'accessoires autres que ceux proposés par Renson ne sont pas couverts par la présente garantie et peuvent entraîner la suppression de la garantie de Renson.

- Pour des produits et des accessoires correctement montés. Ceci comporte aussi la fixation au sous-sol et/ou aux parois selon les prescriptions techniques.
- Pour tous les défauts de la structure qui peuvent survenir lors d'un emploi normal, de conditions climatiques habituelles et qui sont clairement provoqués par un défaut de matériau, de construction ou de fabrication.
- Si l'installation a été réalisée par un distributeur Renson.

Exceptions

Dégâts et/ou défauts éventuels qui ne sont pas couverts par la garantie :

- Dégâts dus à une usure normale ou un vieillissement du produit ou à des manipulations du client et/ou de tiers.
- Petits défauts esthétiques (propres au processus de fabrication) ou décoloration ou déformation d'éléments, pour autant que ceux-ci ne gênent pas le fonctionnement normal du produit.
- Des toiles avec des lignes ou plis.



Enregistrez votre pergola dans les 15 jours suivant l'installation et recevez

15 ANS DE GARANTIE SUR LE LAQUAGE*

+ 1 kit de maintenance GRATUIT

www.renson-outdoor.com/garantie

* Valable pour la tenue des couleurs et la brillance du laquage en cas d'entretien annuel avec le **kit de maintenance de Renson**.

Non valable pour les régions côtières et à forte pollution. Non valable pour wooddesign, les pièces coulées en aluminium et les pieds de montage.



- Des dégâts ou des défauts résultant d'un usage anormal et d'un manque d'entretien. Sous "usage anormal", on entend tout usage abusif, comportement dangereux, usage fautif ou forcé et applications non prescrites ou modifications apportées au produit ou à des éléments du produit.
- Des dégâts/défauts suite au transport ou au stockage, dégâts résultant d'un montage inapproprié ou de réparations ou interventions par le client ou des tiers, l'utilisation d'éléments non conformes et non reconnus par le service technique de Renson.
- Des dégâts/défauts dus à une exposition intensive à des circonstances atmosphériques nuisibles ou anormales (tempête, grêle, eau, foudre et feu), le montage avec un matériel de fixation trop faible ou non adapté.
- Des dégâts dus à une exposition dans un environnement industriel agressif ou avec un degré élevé de salinité.
- Dégâts dus à une installation du produit non conforme aux instructions d'installation communiquées.
- Dégâts dus à une utilisation du produit sans le respect des instructions

d'utilisation, de sécurité et d'entretien prescrites et/ou sans tenir compte des limites d'utilisation.

- Dégâts dus à l'utilisation de matériel de fixation d'une résistance trop faible.
- Dégâts dus à des variations du réseau électrique supérieures ou inférieures à 10 % de la valeur standard.
- RENSON n'est pas responsable pour le bris de verre (par ex. suite à une erreur de montage ou au réchauffement inégal du vitrage).

Mention des défauts

Tout défaut de conformité doit être signalé par écrit à votre revendeur Renson dans un délai de deux (2) mois après constatation.

Des défauts signalés au-delà de ce délai ne pourront plus être pris en considération et seront donc irrecevables.

Remèdes

Lorsqu'il est fait appel à la garantie, RENSON® va toujours examiner le produit et décider si le défaut est couvert par la garantie.

Si ce n'est selon des dispositions légales contraignantes, Renson® ne sera en aucun cas responsable de tout dommage indirect et/ou accident corporel éventuel. RENSON® ne pourra en aucun cas être responsable d'un dommage provoqué non seulement par un défaut au produit, mais également par une faute ou non-chalance du client ou d'une personne dont le client est responsable.

Réparations

En cas de panne, prenez contact avec votre installateur Renson. Ne laissez remplacer les pièces défectueuses que par des pièces originales de Renson. Elles seules répondent aux exigences de qualité de Renson. Les réparations effectuées de manière non professionnelle peuvent présenter un risque pour l'utilisateur. Dans ce cas, la responsabilité de Renson ne pourra pas être mise en cause.

FR

GARANTIE





QUESTIONS FRÉQUENTES

Faut-il ouvrir ou fermer les lames en cas de vent important ?

Des tests approfondis en soufflerie ont démontré que la meilleure position des lames de toiture en aluminium était la position lames fermées en cas de vitesses de vent supérieures à 60 km/h. L'Algarve avec les lames fermées peut supporter des vitesses de vent de 120 km/h (> 11 Bft). Voir aussi page 41 Vent.



Que faire en cas de chute de neige abondante ?

En cas de chute de neige importante (> 50 cm), il faut mettre les lames de toiture en position verticale. De cette manière il n'y a pas de surcharge due au poids de la neige.

Dans des régions où il neige régulièrement plus de 50 cm, il faut aussi installer un capteur de pluie en option. En cas de chute de neige importante, les lames vont se mettre automatiquement en position verticale. La programmation et l'activation de la position neige se fait lors de la programmation de la manœuvre de la toiture (uniquement par l'installateur). S'il y a peu de neige, la toiture peut rester fermée. Faites bien attention en cas de gel que les lames ne soient pas complètement fermées. Si elles

se collent l'une à l'autre à cause du gel, cela peut provoquer des dégâts lors de la manœuvre du toit. Pour éviter ceci, il faut aussi installer un capteur de pluie en option. Vous pouvez également activer la position gel (uniquement par l'installateur). En cas de gel, les lames vont effectuer une rotation de $\pm 10^\circ$.



Peut-on manœuvrer les lames en cas de gel ?

Oui, mais le mieux est de ne pas fermer tout à fait les lames. Si elles se collent l'une à l'autre à cause du gel, cela peut provoquer des dégâts lors de la manœuvre du toit.

Pour éviter ceci, vous pouvez installer un capteur de pluie en option. Vous pouvez également activer la position neige et gel. En cas de gel, les lames effectuent une rotation de $\pm 10^\circ$. Cette activation se fait au moyen d'une télécommande séparée Situo Soliris. Vous ne devez pas l'acheter vous-même. Demandez à votre installateur d'effectuer cette activation.





Quelle quantité de neige la toiture peut-elle supporter ?

La neige n'a pas toujours le même poids. La neige en cas de températures proches du gel pèse moins qu'une neige sèche et froide. En théorie, la neige pèse entre 100 et 200 kg/m³.

Ceci signifie que 10 cm de neige peut peser jusqu'à 20 kg par m². Si la neige devient plus mouillée, ceci peut monter jusqu'à 500 à 600 kg/m³. C'est cette neige mouillée qui peut poser des problèmes pour la charge sur la toiture. La neige qui reste depuis un certain temps va se compresser sous son propre poids et peser davantage.

L'Algarve peut supporter une charge jusqu'à 100 kg/m² même en cas de grandes dimensions. Ceci est possible grâce au système breveté de sécuriser les lames.

(voir page 43: Portance)

Les stores verticaux Fixscreen peuvent-ils rester déroulés en cas de vent important ?

Les stores de protection solaire Fixscreen doivent être enroulés en cas de vent de plus de 60 km/h.

On peut uniquement manœuvrer le store vers le bas par des vitesses de vent de 30 km/h.

L'utilisation d'un capteur de vent est fortement recommandée !



Le climat a-t-il une influence sur ma pergola ?

Les pergolas ont une finition en thermolaquage avec traitement préalable Seaside Quality. Cette finition est résistante à toutes les conditions climatiques.

Votre pergola est toute l'année à l'extérieur. Si vous souhaitez profiter au mieux de votre pergola pendant de longues années, nous vous conseillons d'effectuer un entretien régulier, 1 ou 2 fois par an. Ceci permettra de prolonger la durée de vie de votre pergola.

Faut-il un entretien technique de la pergola ?

En tant que fabricant, nous vous conseillons une révision technique annuelle de votre pergola par votre installateur.

Que faire de la toile de store Fixscreen en cas de pluie ?

Les toiles résistent à l'eau et peuvent donc rester déroulées en cas de pluie. Nous vous conseillons de ne pas enrouler la toile lorsqu'elle est mouillée. La toile n'est dans ce cas pas ventilée, ce qui peut provoquer des taches. Une toile mouillée s'étire un peu et va s'enrouler moins bien. La toile est traitée contre la moisissure et la pourriture mais les éléments qui tombent sur la toile et y restent peuvent pourrir et provoquer des moisissures (pollens, déjections d'oiseaux, feuilles,...). Il est donc conseillé de dérouler la toile mouillée le plus vite possible pour la laisser sécher.

Puis-je utiliser un barbecue sous ma pergola ?



Tenez compte du fait qu'un barbecue va provoquer de la suie en cuisant. Si vous le placez sous la pergola, veillez à ce que les lames ne soient pas complètement fermées. Ouvrez légèrement les lames afin que l'espace soit mieux ventilé. Les lames peuvent se salir et devenir grasses du fait de la fumée et vous devrez les nettoyer. Veillez à ce que le barbecue et surtout les flammes se trouvent à au moins 1 m de distance des stores ou autres parois de la pergola, afin de ne pas endommager la toile ou le laquage.

FR

QUESTIONS FRÉQUENTES

Après combien de temps obtenez-vous la chaleur maximale de l'élément de chauffage (heat beam) ?

Comme nous travaillons avec un système à onde courte, vous profitez directement du rayonnement maximal de la chaleur. Le rayonnement à onde courte est directement sensible et ré-

chauffe les objets et non l'espace. Les chauffages à longue onde ont une durée de chauffe plus longue. Ils ont besoin de l'espace pour produire de la chaleur. Selon la température envi-

ronnante, la grandeur de la pergola, si elle est fermée ou pas,...il peut se produire un laps de temps avant que vous ne ressentiez complètement le rayonnement.

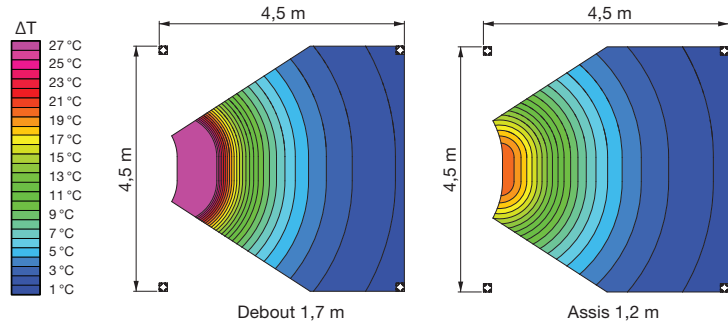
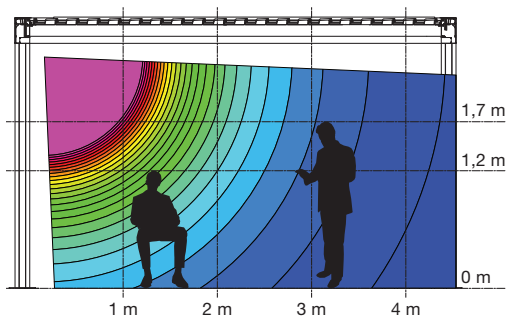

Quelle différence de température peut être obtenue avec la poutre heat beam ?

Pour un chauffage idéal, il est conseillé de fermer la pergola (à l'aide de panneaux vitrés, de Fixscreens,...). Les facteurs suivants ont également une influence sur la température : température environnante, distance où vous vous situez par rapport à l'élément de chauffage.

La position du chauffage est aussi importante. S'il est situé face à une paroi fixe, vous profitez également de la réverbération de la chaleur.

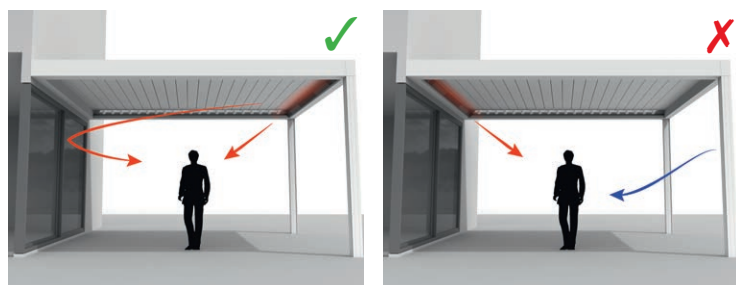

Puis-je rajouter des options après l'installation ?

Vous pouvez rajouter la plupart des options après l'installation de votre pergola. Les options suivantes sont possibles pour l'Algarve : Fixscreens, panneaux coulissants en verre, panneaux coulissants Loggia, parois Linius, rideaux, éclairage Up/Down led, lame lineo led, Heat & Sound Beam.



Fixscreens



Paroi Linius



Panneaux coulissants Loggia/wood Privacy

Que faire si j'ai une panne pendant la période de garantie ? Comment dois-je la signaler ?

Vous pouvez signaler une panne via votre Ambassador/revendeur où vous avez acheté votre pergola. Lorsqu'on fait appel à la garantie, Renson va toujours examiner le produit pour voir

si la panne peut être couverte par la garantie. Veuillez toujours mentionner le numéro de série à votre installateur lorsque vous signalez un problème.

Puis-je marcher sur la toiture en lames ?

Il n'est pas permis de marcher sur la toiture en lames, même si la personne pèse moins que la charge maximale de neige autorisée. La neige est une charge diffuse. Une personne sur la toiture est une charge ponctuelle, qui pourrait endommager irrémédiablement les lames.

Les lames peuvent-elles se fermer à cause de la rosée matinale ?

La surface du détecteur de pluie est toujours légèrement chauffée afin que celle-ci soit quelques degrés plus chaude que l'environnement. De ce fait l'humidité ne peut pas se condenser. La rosée ne devrait donc pas provoquer la fermeture de la toiture.

Si les lames se ferment quand même, ceci peut avoir les causes suivantes.

Contrôlez si le détecteur donne encore de la chaleur en y posant la main. Après quelques secondes vous devez sentir la chaleur.

Si oui, le détecteur est ok et la fermeture de la toiture est due à une autre cause.

Si non, l'élément de chauffage du détecteur est défectueux et vous devez remplacer le détecteur.

Comment nettoyer ma pergola ?

Votre pergola est toute l'année à l'extérieur. Si vous voulez profiter au maximum de votre pergola Renson, nous vous conseillons un nettoyage régulier.

La structure est en aluminium thermolaqué. Un nettoyage annuel à l'aide du kit de maintenance Renson veillera à la conservation de l'intensité de la couleur et offrira une protection complémentaire contre les pluies acides, l'air marin et les rayons UV. Dans les régions côtières ou boisées, il est conseillé d'effectuer ce nettoyage au moins 2 fois par an.

Voir page 61 pour les instructions de maintenance détaillées.



Est-ce normal que des taches apparaissent sur le bois des panneaux Loggiawood ?

Les panneaux coulissants Loggiawood et Loggiawood Privacy sont équipés de lames en bois Wester Red Cedar. Cette sorte de bois vieillit naturellement par l'exposition au climat et au vent et ne demande pas d'entretien spécifique.

Si vous souhaitez obtenir un vieillissement régulier, traitez les lames en bois tous les 2 ans avec 1 à 2 couches d'huile pour cèdre ne formant pas de film.

Des taches (décoloration) peuvent apparaître du fait de l'absorption d'humidité par le bois et sont surtout visibles la première année au côté situé à l'ombre des panneaux Loggiawood privacy qui restent souvent fermés. Du fait qu'ils sont fermés, vous n'avez pas de circulation naturelle d'air autour des lames. Laisser régulièrement les lames ouvertes et même les tourner à 180° (le côté ombre se trouve alors à l'extérieur), va permettre de faire diminuer les taches avec le temps, voire de les faire disparaître entièrement. De la moisissure peut aussi apparaître, ayant la même origine que les taches.

Vous pouvez éliminer les taches d'eau et la moisissure en grande partie, mais c'est un travail intensif (Renson a un produit spécial pour cela).





RÉSOLUTION DE PROBLÈMES

Problème : Le capteur de pluie ne fonctionne pas correctement

Solution : Le capteur de pluie doit être raccordé à une des commandes de la pergola.

- Vous pouvez ensuite tester le capteur de pluie en plaçant votre main sur le détecteur.
- Après quelques secondes, la toiture devrait se mettre en mouvement (se fermer)
- Après 30 secondes la surface du détecteur doit devenir sensiblement plus chaude.
- Retirez votre main.
- Le détecteur devrait se refroidir. S'il continue à rester chaud, c'est qu'il est défectueux et il est possible qu'il indique toujours qu'il pleut, même s'il est sec.

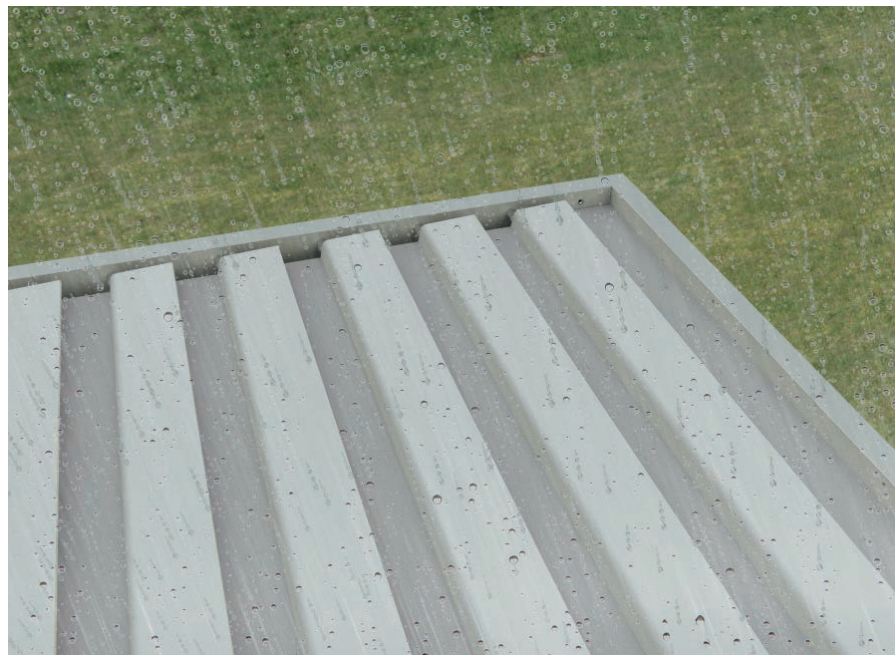
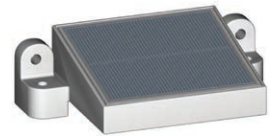

Problème : Il y a une infiltration d'eau dans les lames en verre

Solution : Il est possible que de l'eau soit passée par le nez d'écoulement de la lame en verre. Vous pouvez solutionner ce problème en étanchéant la lame à la hauteur du nez d'écoulement à l'aide de silicone. Contactez votre installateur.

Problème : Les lames Led fonctionnent parfois et parfois pas

Solution : Vérifiez d'abord la batterie dans la télécommande. Remplacez la batterie si nécessaire. Il est possible qu'il y ait une infiltration d'eau dans le boîtier électrique du moteur et/ou le print de commande des leds. Il est préférable de le faire vérifier par votre installateur.

Une infiltration d'eau dans le boîtier électrique de commande n'est possible en principe que si les câbles ont été pliés trop courts ou si le câble sort trop loin du boîtier (sans presse-étoupe sur le pourtour) avec une petite fente/ouverture comme conséquence et une infiltration d'eau possible.

Problème : Les lames restent ouvertes en cas de pluie (installation RTS)

1. Contrôlez si un détecteur de pluie est installé

Sans détecteur de pluie les lames ne peuvent pas se fermer automatiquement en cas de pluie.



2. Contrôlez si le détecteur de pluie est bien raccordé

Pour cela vous devez ouvrir le boîtier de commande du moteur. Peut être effectué uniquement par des installateurs professionnels!

- A. La LED orange à côté du symbole de nuage avec pluie sur le print de commande du moteur brille en continu. Ceci signifie que le détecteur de pluie est mouillé.
- B. La LED orange à côté du symbole de nuage avec pluie sur le print de commande du moteur clignote. Ceci signifie que le détecteur de pluie a été mouillé dans les 15 dernières minutes (qu'il n'est pas sec depuis plus de 15 minutes).
- C. Aucune LED ne brille ou ne clignote à côté du symbole de nuage avec pluie. Ceci signifie que le détecteur de pluie n'est pas mouillé ou n'a pas été mouillé dans le dernier quart d'heure. Vous pouvez le tester simplement en le prenant en main.



3. Contrôlez si la commande du moteur est programmée correctement

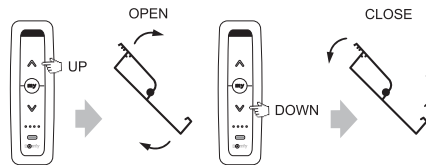

Si vous appuyez sur la flèche vers le haut, la toiture doit s'ouvrir, vers le bas elle doit se fermer. Le contraire n'est pas possible, sinon la toiture va s'ouvrir en cas de pluie !

La position neige doit aussi être programmée (se fait aussi lors de la programmation de la commande de la toiture). Il doit être possible de programmer une position favorite à l'aide de la touche "My".

Si ce n'est pas le cas, vous devez programmer la commande du moteur à nouveau.

4. Contrôlez si la fonction pluie est supprimée temporairement

Il est possible que la fonction pluie soit supprimée temporairement par une commande manuelle donnée depuis la télécommande Situio.

La commande manuelle de la fonction pluie entraîne l'effet suivant :

En cas d'humidité et de pluie (également possible par contact), le détecteur de pluie donne un signal de fermer les lames. Si on ouvre la toiture à nouveau manuellement avec la télécommande Situio, alors que le détecteur est mouillé, la fonction de pluie est temporairement désactivée.

La fonction de pluie est activée à nouveau automatiquement après que le détecteur de pluie est sec depuis plus de 15 minutes. Aussi longtemps que ce n'est pas le cas, la toiture ne réagira pas aux signaux du détecteur de pluie. La LED orange sur la commande indique

bien si le détecteur est actif ou a été actif pendant les dernières 15 minutes.

La commande manuelle a toujours la priorité.

En cas de coupure de courant, la fonction pluie est rétablie sans devoir attendre 15 minutes. La LED orange qui clignote près du symbole de nuage avec pluie s'arrête de clignoter.

Nous vous donnons un exemple de situation pour expliquer le point 4 ci-dessus.

Les lames de votre toiture sont ouvertes et nous avons la situation climatique suivante:



- A. A 12:00h le détecteur de pluie est mouillé => la toiture se ferme.
- B. A 12:30h la toiture est ouverte à l'aide de la télécommande Situio pour quelque raison que ce soit.

La fonction pluie est par conséquent désactivée temporairement. L'utilisateur a choisi d'annuler la fonction pluie (passer outre).

- C. A 13:00h la pluie s'arrête et le détecteur de pluie commence à sécher. La durée de séchage dépend des circonstances mais peut durer plusieurs minutes, surtout si des grosses gouttes d'eau sont présentes sur le détecteur. Supposons que pour cet exemple il faut 18 minutes avant que le détecteur ne soit sec.
- D. A 13:18h le détecteur est sec et la LED orange va passer de la position briller en continu à clignoter. La période d'attente de 15 minutes démarre.
- E. A 13:30h il recommence à pleuvoir. La toiture ne va PAS se fermer car la fonction pluie ne serait à nouveau active qu'à partir de 13:33h (=13:18h + 15 minutes).

F. A 14:00h il arrête de pleuvoir. Le détecteur commence à sécher. Supposez que cela dure à nouveau 18 minutes avant qu'il ne soit sec.

G. A 14:18h la fonction pluie est à nouveau activée. La toiture est encore toujours ouverte dans la position de 12:30h.

H. A 16:00h il pleut à nouveau. La toiture se referme étant donné que la fonction pluie est à nouveau active.

Celle-ci s'est activée automatiquement à 14:33h.

L'utilisateur ne peut pas voir dans quel statut la commande se trouve. Seule la LED orange dans le boîtier de commande l'indique.

5. Contrôlez la température extérieure

Si la température dans le boîtier de commande est inférieure à 4°C (peut varier par rapport à la température extérieure réelle, voir point 3) et que la fonction gel est active (doit être activée par l'installateur), le détecteur de pluie, s'il est mouillé va agir en tant que détecteur de neige.

La position neige a la priorité par rapport à la position pluie.

La position neige a été choisie (programmée) lors de la programmation de la commande du moteur. Cette position peut être fermée, mais aussi verticale ou n'importe quelle position. S'il n'y a qu'un faible risque de grand amoncellement de neige, on peut choisir la position fermée en tant que position neige (même position fermée pour la pluie comme la neige).

6. Activation de la protection contre la neige (uniquement en combinaison avec un détecteur de pluie) et le gel

Les positions neige et gel ne sont pas activées en standard !

Avec l'activation de la protection contre le gel (au moyen de l'activation du détecteur de température) les lames vont s'ouvrir à environ 10° à 15° lorsque la température dans le boîtier de commande chute sous les 4°C, afin d'éviter qu'elles ne se soudent par le gel,.

Remarque : dans des régions où les chutes de neige atteignent régulièrement 50 cm, il faut aussi placer un détecteur de pluie en option pour activer la position neige (également par l'activation du détecteur de température).

Lorsque la température dans le boîtier de commande chute sous 4°C et que de la pluie (neige) est détectée, les lames de la toiture vont se mettre automatiquement dans la position neige verticale programmée.

L'activation du détecteur de température se fait par l'installateur.

Remarque importante concernant le fonctionnement de la protection contre le gel et la neige !

Le détecteur de température se trouve dans le boîtier de commande du moteur. La température est donc mesurée dans le boîtier.

Dans certains cas, cette température peut varier légèrement par rapport à la température réelle à l'extérieur. Ceci peut entraîner la fermeture ou l'ouverture des lames alors que vous ne le souhaitez pas.

Prenons un exemple: imaginez qu'il gèle légèrement dehors (-1°C) mais que la température dans le boîtier de commande n'a pas encore chuté sous les 4°C (par ex. si le soleil brille sur le profil dans lequel le boîtier est situé), de ce fait les lames ne vont pas encore se tourner dans la position gel.

S'il se met à neiger dans ce cas, le détecteur de pluie va considérer ceci comme de la pluie et les lames vont se fermer au lieu de s'ouvrir.

Ceci peut occasionner un problème dans des régions où il neige régulièrement. La seule solution pour éviter ce problème, est de désactiver le détecteur de pluie en hiver et de commander les lames manuellement.

Vous ne pouvez désactiver le détecteur de pluie qu'en le déconnectant.

GEBRAUCHSANLEITUNG FÜR IHRE ALGARVE®- TERRASSENÜBERDACHUNG

Sehr geehrter Kunde,

Herzlichen Glückwunsch! Sie sind nun der stolze Eigentümer einer hochwertigen Überdachung von Renson.

In dieser Gebrauchsanleitung finden Sie weitere Informationen zur Verwendung, Bedienung und Wartung Ihrer Überdachung. Auf der Rückseite dieser Anleitung ist auch Ihre Garantienummer angegeben. Wir empfehlen Ihnen, diese Anleitung für die künftige Garantie Ihrer Überdachung sorgfältig aufzubewahren.

Außerdem erhalten Sie 15 Jahre Garantie auf den Lack*, wenn Sie eine Registrierung unter www.renson-outdoor.com/garantie vornehmen.

Wir wünschen Ihnen viele unvergessliche Momente im Freien!

Mit freundlichen Grüßen
Das Renson Outdoor-Team



Registrieren Sie Ihre Terrassenüberdachung innerhalb von 15 Tagen nach der Montage und erhalten Sie

15 JAHRE LACKGARANTIE*
+ 1 GRATIS Maintenance Set

www.renson-outdoor.com/garantie

* Alle Bedingungen finden Sie unter „Garantie“ (Seite 100).



VERWENDUNG

Temperatur

- Die Überdachung verträgt normale Umgebungstemperaturen (-18 °C bis +60 °C).
- Die Lamellen der Überdachung bei Frost nicht vollständig schließen.

Wasserdichtheit

- Das Lamellendach Ihrer Überdachung ist wasserdicht.
- Für eine gute Wasserabweisung muss Ihre Überdachung gemäß der Montageanleitung installiert werden. Schäden durch Niederschläge aufgrund mangelhafter Montage werden nicht von der allgemeinen Garantie abgedeckt.
- An der Unterseite der Lamellen kann sich Kondenswasser bilden.
- Eine Überdachung ist eine offene „Outdoor“-Konstruktion, die nicht mit einem (thermisch) geschlossenen, wasser- und winddichten Wintergarten vergleichbar ist. Mobiliar, Boden usw. müssen für die Verwendung im Außenbereich geeignet sein.
- Die Installation, Anordnung, Verarbeitung, Ausführung und Montage können ebenso wie extreme und außergewöhnliche Witterungsbedingungen einen (nicht vorhersehbaren) Einfluss auf die Wasserdichtheit haben.
- Am Rahmen und an den Pfosten können sich Tropfen bilden. Wenn Sie Zweifel haben, ob die Tropfenbildung ungewöhnlich (nicht produkttypisch) ist, wenden Sie sich an den Installateur. Dieser kann beurteilen, ob es sich dabei um einen Schaden/Fehler handelt.
- Spritzwasser an den Rinnen bei starken Regenfällen wird dank der perforierten Gitter minimiert, kann aber nicht völlig vermieden werden.
- NICHT mit hohem Druck abspritzen.

Schnee

- Das Lamellendach bietet einen beschränkten Schutz gegen Schneelast. Dies hängt von den Abmessungen des Systems ab.
- Bei starkem Schneefall muss das Dach geöffnet sein.

Wind

LAMELLEN

- Mit geschlossenen Lamellen hält die Überdachung Windgeschwindigkeiten bis 120 km/h aus. Bei einer freistehenden Überdachung gilt die Garantie für Windbelastung bis 120 km/h nur bei eingegossenen oder verstärkten Montagefüßen.
- Bei Windgeschwindigkeiten bis 50 km/h können die Lamellen bedient werden.

SENKRECHTMARKISEN

- Das Herunterlassen der Fixscreens wird nur in einer windarmen Umgebung empfohlen (max. 15 km/h). Aufwärts können Sie den Sonnenschutz bei Windgeschwindigkeiten bis 30 km/h bedienen.
- Alle Markisen müssen bei Windgeschwindigkeiten von mehr als 60 km/h hochgezogen sein.
- Die Verwendung eines Windsensors wird dringend empfohlen! Weitere Informationen hierzu finden Sie im Kapitel 'Bedienung'.

Loggia und Glasschiebewände

- Loggia und Glasschiebewände sollten bei Windgeschwindigkeiten > 50 km/h aufgeschoben werden.

Hindernisse

- Beim Kippen der Lamellen und beim Auf- und Abrollen des Sonnenschutzes dürfen keine Hindernisse diese Bewegung behindern, z. B. Zweige, Kabel usw.

Elektrische Bedienung

- Halten Sie die Bewegung unverzüglich an, wenn der Motor ein auffälliges Geräusch abgibt. Wenden Sie sich an den Installateur, wenn Sie die Ursache nicht selbst finden.
- Wenn die EndEinstellung des Motors nicht mehr stimmt (z. B. das Dach schließt nicht mehr vollständig), wenden Sie sich an Ihren Installateur.
- Weitere Informationen finden Sie in den speziellen elektrischen Vorschriften (Seite 78).



SICHERHEIT

Mechanisch

- Das System darf nur für die Zwecke verwendet werden, für die es entworfen wurde.
- Steigen Sie nicht auf das Dach und hängen Sie sich nicht an die Struktur.
- Wir empfehlen Ihnen eine jährliche technische Kontrolle der Überdachung durch Ihren Installateur.
- Reinigen Sie das System regelmäßig.
- Eine leichte Faltenbildung des Tuchs ist normal. Sie dürfen nicht an dem Tuch ziehen.
- Befestigen Sie keine zusätzlichen Elemente oder Zubehör an der Überdachung, außer dem speziell von Renson dafür entwickelten Zubehör.
- Um Schäden an der Überdachung zu vermeiden, müssen Sie Wärmequellen, wie z. B. offenes Feuer und Grills, in 1 m Abstand von den Markisen oder anderen Wänden halten. Außerdem müssen Sie die Lamellen des Dachs etwas öffnen, damit Rauch und Wärme entweichen können. Achten Sie darauf, ob Ihre Lamellen und Wände fettig werden. Diese müssen Sie anschließend reinigen, um Anhaften zu vermeiden.
- Stellen Sie sicher, dass bewegliche Teile nicht auf Personen oder Hindernisse treffen können. Bewegliche Teile (wie die Lamellen des Dachs und die Markisen) können eine Gefahr darstellen.
- Stecken Sie keine Finger zwischen die Lamellen, während sich das Dach bewegt.
- Jede vom Kunden oder vom Installateur vorgenommene Änderung am Produkt kann den Ausschluss der Garantie zur Folge haben.

Elektrisch

- Machen Sie die Überdachung spannungsfrei wenn Sie eine Kontrolle oder Instandhaltung vornehmen.
- Häufige aufeinanderfolgende Bedienung kann zu einer Überhitzung des Motors führen. Durch die interne thermische Sicherung wird das System

vorübergehend (ca. 10 Minuten) unbedienbar gemacht.

- Lassen Sie Kinder NICHT mit der Bedienung spielen.
- Änderungen an der Elektrik dürfen nur nach Zustimmung des Herstellers vorgenommen werden.

Parameter elektrischer Antrieb	Wert
LAMELLENDACH	
Speisespannung	230 Volt AC, 50 Hz
Strombereich des Transformators	0 – 2,5 Ampère
Transformatorleistung	100 W
Motorspannung	24 Volt DC
Nennstrom des Motors (24V DC)	3 Ampère
Schutzklasse	IP 66 Dynamic
Maximale Laufzeit bei kontinuierlichem Gebrauch	Ca. 2 Minuten
VERTIKALER FIXSCREEN	
Speisespannung	230 Volt AC, 50 Hz
Stromstärke	0,8 – 1,2 Ampère (je nach Motortyp)
Leistung	170 bis 270 Watt (je nach Motortyp)
Schutzklasse	IP 44
Maximale Laufzeit	Ca. 3 bis 5 Minuten
LED-BELEUCHTUNG	
Colomno led	
Warmweiß	550 - 680 lm/m (120 LEDs/m)
Reinweiß	550 - 680 lm/m (120 LEDs/m)
UpDown led	
Warmweiß	550 - 680 lm/m (120 LEDs/m)
Reinweiß	550 - 680 lm/m (120 LEDs/m)
RGB	570 - 700 lm/m (60 LEDs/m)
Lineo led	
Warmweiß	1660 lm/m (180 LEDs/m)
Reinweiß	1660 lm/m (180 LEDs/m)
HEIZUNG	
Leistung	2400 W
Stromstärke	12 A / Heizelement - IP 65
AUDIO	
Lautsprecher	4 Ohm Marine Speakers - IP 65 120 W Spitzenleistung Frequenz: 90 Hz – 22 kHz

Windklasse

Gemäß der Qualität des Produkts kann Algarve mit Lamellen in geschlossenem Zustand Windgeschwindigkeiten von 120 km/h (>11 Bft) aushalten.
Zur Information hier die Windklassen laut Norm DIN 13561:2015.

Windklasse	Windstärke (gemäß Beaufort-Skala)	Windgeschwindigkeit
Klasse 0	Produkt nicht getestet oder nicht konform	
Klasse 1	4 Bft	20 - 28 km/u
Klasse 2	5 Bft	29 - 38 km/u
Klasse 3	6 Bft	39 - 49 km/u
Klasse 4	7 Bft	50 - 61 km/u
Klasse 5	8 Bft	62 - 74 km/u
Klasse 6	9 Bft	75 - 88 km/u
	10 Bft	89 - 102 km/u
	11 Bft	103 - 117 km/u
	12 Bft	> 117 km/u

Die Senkrechtmarkisen entsprechen der Windklasse 2.

Die vertikalen Fixscreens müssen bei Windgeschwindigkeiten über 60 km/h aufgerollt sein.

Bei einer freistehenden Algarve gilt die Garantie für Windbelastung bis 120 km/h nur bei eingegossenen oder verstärkten Montagefüßen.



Wasservolumenstrom

Die Algarve kann eine Niederschlagsmenge verarbeiten, die einem Regenschauer mit einer Intensität von 144 mm/h bis 180 mm/h entspricht, der max. 2 Minuten anhält.

Solche Regenschauer kommen im Schnitt alle 10 Jahre vor (vgl. belgische Regenstatistik: Norm NBN B 52-011).

Tragfähigkeit

Terrassenüberdachungen sind unterschiedlichen Belastungen (z. B. durch Schnee) ausgesetzt. Die Tragfähigkeit wird anhand statischer Belastungsberechnungen bestimmt, die von unseren Ingenieuren durchgeführt und in internen Tests geprüft werden.

Die Tragfähigkeit ist oberflächenhängig und kann in einem Grafik abgelesen werden. Wenden Sie sich für weitere Informationen an Ihren Renson-Vertriebspartner.

Zum Beispiele:

- 6000 x 4000 mm 55 kg/m² 1320 kg
Mit diesen Werten haben Sie keine bleibenden Schäden oder Deformationen.

Bei 100 kg last/m² bleibt die Terrassenüberdachung - auch bei den größten Abmessungen - aufrecht stehen, aber hier können Sie Schäden oder bleibenden Deformationen haben.

Bei starkem Schneefall muss das Dach geöffnet sein.

DE

SICHERHEIT



BEDIENUNG ÜBER RENSON CONNECT

Renson Connect zum ersten Mal starten

Die Renson-Connect-App lässt sich problemlos konfigurieren und bedienen. Befolgen Sie die nachstehenden Schritte, um eine problemlose Installation zu gewährleisten.



Renson Connect

• Somfy-Komponenten konfigurieren

Installieren Sie zunächst den optionalen Somfy TaHoma Switch (Smart Home Hub), falls er nicht bereits in Ihrem Haus vorhanden ist. Die Somfy io oder RTS Komponenten Ihrer Überdachung (Lamellendach, Sonnenschutz, LED-Beleuchtung und Heizung) werden wir zunächst mit Ihrem TaHoma-Gerät verbinden.

Mit dem nachstehenden QR-Code können Sie die vollständige Anleitung zur Aktivierung und Konfiguration Ihres TaHoma-Geräts herunterladen.



Lassen Sie sich bei Bedarf von Ihrem Installateur beraten, um eine reibungslose Installation zu gewährleisten.



• Somfy-Komponenten hinzufügen

Laden Sie die Renson-Connect-App mit Ihrem Smartphone herunter. Registrieren Sie sich, melden Sie sich an und geben Sie die Somfy-Anmeldedaten ein.

Ihre Renson-Komponenten werden einfach in die Renson-Connect-App eingelesen und sind sofort einsatzbereit.

Mit dem nachstehenden QR-Code können Sie die vollständige Anleitung zum Einlesen der konfigurierten Somfy-Komponenten in die Renson-Connect-App herunterladen.

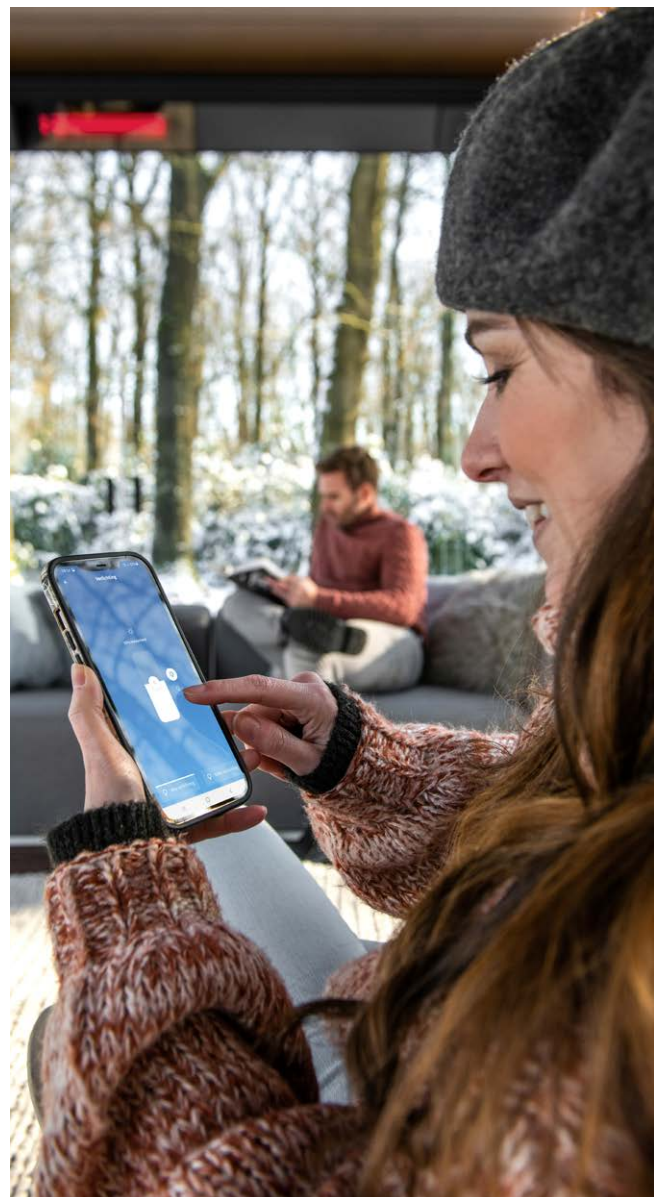

DE

BEDIENUNG über Renson Connect

Bedienung von Lamellendach, Fixscreen, Beleuchtung und Heizung über die Renson Connect App

1. Startbildschirm



Starten Sie die Renson Connect-App. Sie gelangen auf den Startbildschirm mit einer Übersicht aller verfügbaren Komponenten. Die Komponenten lassen sich in 4 Typen gruppieren. Mit den 2 Knöpfen rechts können Sie die Komponenten einer kompletten Gruppe einfach bedienen. Klicken sie auf eine Gruppe um eine Komponente individuell zu bedienen.

- Gruppierung aller Lamellendächer
- Gruppierung aller Fixscreens
- Gruppierung aller LED-Beleuchtungen
- Gruppierung aller Heizungen

2. Bedienung des Lamellendachs* (Typ Camargue, Algarve, Aero)

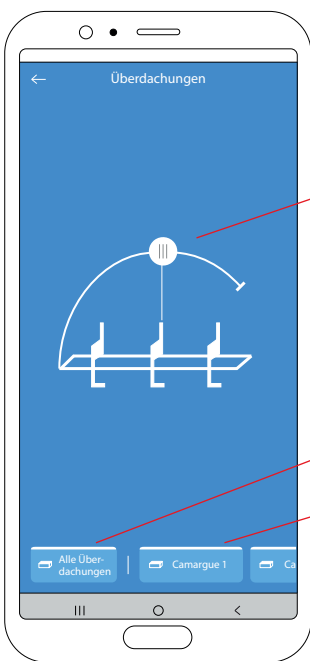

Lamellen in den gewünschten Winkel drehen, durch Ziehen des weißen Cursors in die gewünschte Position.

- Alle Überdachungen: Alle Dächer gleichzeitig bedienen
- Camargue 1: Ein Dach individuell bedienen





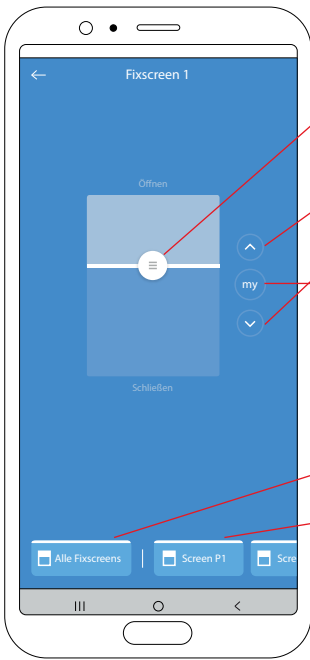

* Lamellendach gesteuert über Somfy io

Bedienung von Lamellendach, Fixscreen, Beleuchtung und Heizung über die Renson Connect App (Fortsetzung)

3. Bedienung des Fixscreens*



The screenshot shows the 'Fixscreen 1' control interface. At the top, there is a title bar with a back arrow and 'Fixscreen 1'. Below it, a large vertical slider is labeled 'Öffnen' at the top and 'Schließen' at the bottom. To the right of the slider are three circular buttons: a top arrow, a 'my' button, and a bottom arrow. At the bottom of the screen, there is a navigation bar with three buttons: 'Alle Fixscreens', 'Screen P1', and 'Screen P2'. Red arrows point from these UI elements to descriptive text blocks on the right.



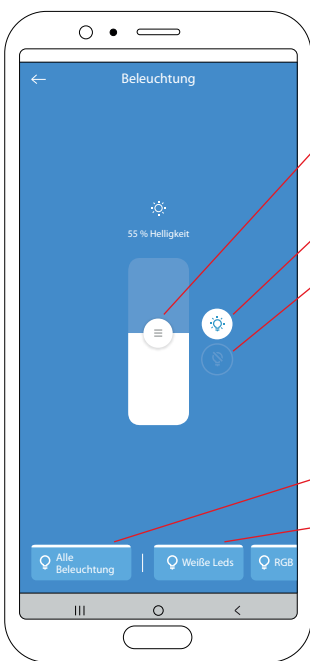

-  Durch Schieben bewegen Sie den Sonnenschutz nach oben/unten in die gewünschte Position.
-  Sonnenschutz nach oben/unten bewegen. Während der Sonnenschutz sich bewegt, wird die sich in der Mitte befindende **MY**-Taste zur **STOP**-Taste, womit Sie jederzeit die Bewegung stoppen können.
-   Mit der MY-Taste können Sie eine bevorzugte Position einstellen. Um diese MY-Position einzustellen müssen Sie zuerst den Sonnenschutz in die gewünschte Position bringen und dann die MY-Taste gedrückt halten, bis der Sonnenschutz sich zur Bestätigung kurz nach oben und unten bewegt.
-  Alle Sonnenschütze gleichzeitig bedienen
-  Einen Sonnenschutz individuell bedienen

* Fixscreen gesteuert über Somfy io

4. Bedienung der weissen LED-Beleuchtung*



The screenshot shows the 'Beleuchtung' control interface. At the top, there is a title bar with a back arrow and 'Beleuchtung'. Below it, a large vertical slider is labeled '55 % Helligkeit'. To the right of the slider are three circular buttons: a top arrow, a lightbulb icon, and a power-off icon. At the bottom of the screen, there is a navigation bar with three buttons: 'Alle Beleuchtung', 'Weiße Leds', and 'RGB'. Red arrows point from these UI elements to descriptive text blocks on the right.

-  Durch Schieben können Sie die Helligkeit der Beleuchtung ändern.
-  Die Beleuchtung anschalten (Helligkeit 100%)
-  Die Beleuchtung ausschalten
-  Alle Beleuchtungen gleichzeitig bedienen
-  Eine Beleuchtung individuell bedienen

* Weissen LED-Beleuchtung gesteuert über Somfy io

Bedienung von Lamellendach, Fixscreen, Beleuchtung und Heizung über die Renson Connect App (Fortsetzung)

5. Bedienung der RGB LED-Beleuchtung*

Durch Schieben können Sie die Helligkeit der Beleuchtung ändern.

Die Beleuchtung anschalten (100% Helligkeit)

Eine Farbe aussuchen für die Beleuchtung

Die Beleuchtung ausschalten

Alle Beleuchtungen gleichzeitig bedienen

Eine Beleuchtung individuell bedienen

* RGB LED-Beleuchtung gesteuert über Somfy io

6. Bedienung der Heizung

Die Heizung an- oder ausschalten

Alle Heizungen gleichzeitig bedienen

Applikation Einstellungen

1. Via das Menü in der Ecke links oben können Sie einige Einstellungen öffnen und ändern.
2. Einstellungen > Zimmer
 - Nur zu verwenden, wenn Sie auch Sonnenschütze in der Wohnung haben und diese zur App zufügen möchten.
 - Sie können auch jeden Sonnenschutz zufügen zu einem bestimmten Zimmer.
 - Auf diese Weise sind die Sonnenschütze einfach und übersichtlich pro Zimmer zu bedienen.
3. Einstellungen > Geräte
 - Übersicht über die Geräte, die schon konfiguriert sind in der App.
 - Ein neues Gerät (TaHoma Smart Home Hub oder Skye Lamellendach) in der App zufügen.
4. Einstellungen > Komponenten
 - Übersicht über die mit jedem Gerät verbundenen Komponenten.
5. Benutzerprofil
 - Name und E-Mail vom Benutzer
 - Aktive Version der App
 - Möglichkeit, das Kennwort neu einzustellen
6. Home
 - Selektieren Sie ‚Home‘, um zum Bedienungsschirm von der App zurückzukehren.

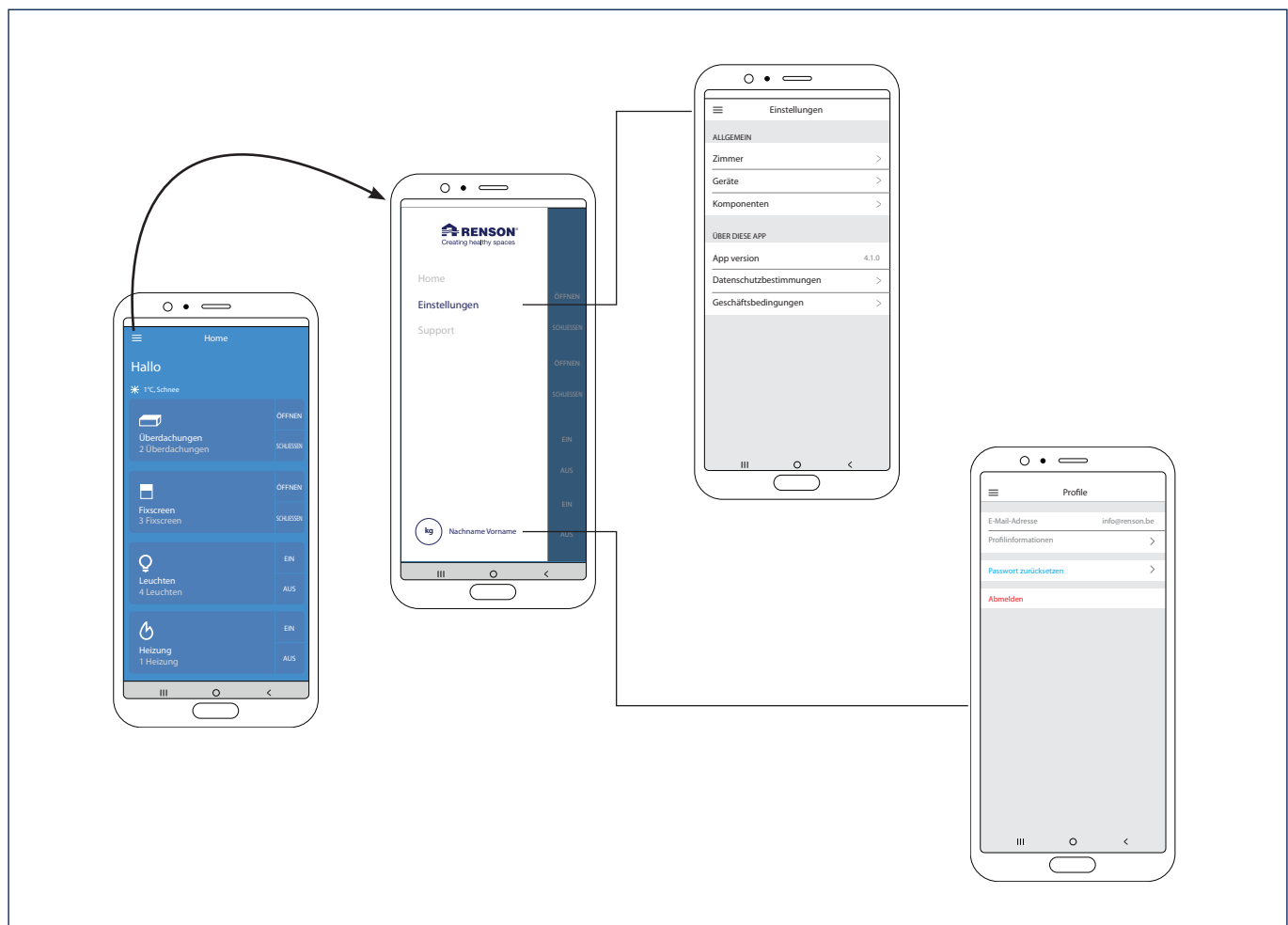





BEDIENUNG MIT EINEM HANDSENDER

Erstmalige Verbindung

Ihr Installateur ist für die Montage und Aktivierung der Überdachung verantwortlich.

Bedienung des Dachs mit einem Handsender

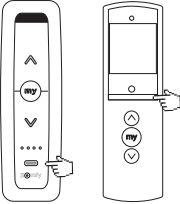
Das Dach Ihrer Terrassenüberdachung kann einfach mithilfe eines Somfy-Handsenders (RTS / io) bedient werden.

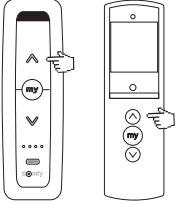
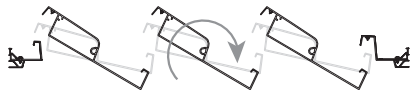
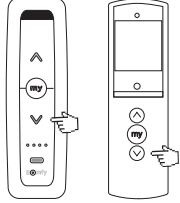
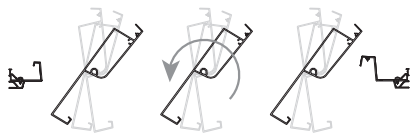
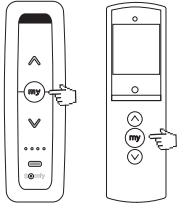
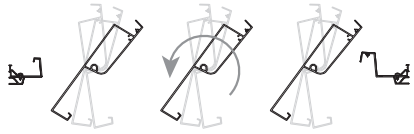
	<p>Wählen Sie den Kanal von dem Dach auf dem Handsender.</p> 
	<p>Drücken Sie den Pfeil nach oben, um die Lamellen vom Dach zu öffnen.</p> 
	<p>Drücken Sie den Pfeil nach unten, um die Lamellen vom Dach zu schließen.</p> 
	<p>Drücken Sie die MY-Taste, um das Öffnen und Schließen der Lamellen anzuhalten.</p> 

Bedienung des vertikalen Fixscreens mit einem Handsender

Der vertikale Fixscreen Ihrer Terrassenüberdachung kann einfach mithilfe eines Somfy-Handsenders (RTS / io) bedient werden.

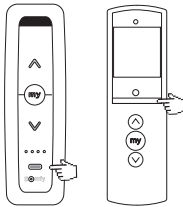

Wählen Sie den Kanal des vertikalen Fixscreen auf dem Handsender.

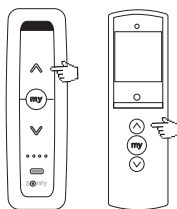

Drücken Sie den Pfeil nach oben, um den Fixscreen zu öffnen.

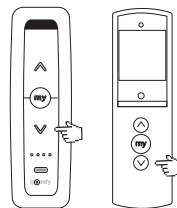
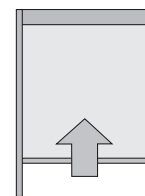

Drücken Sie den Pfeil nach unten, um den Fixscreen zu schließen.

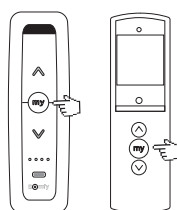
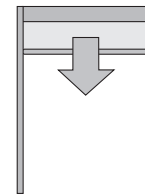

Drücken Sie die MY-Taste, um das Öffnen und Schließen des Fixscreen anzuhalten.



Bewegen der Endpunkte des vertikalen Fixscreen® mit einem Handsender

- A. Gehen Sie auf den Endpunkt (oberen oder unteren), die Sie verschieben möchten.
 - B. Drücken Sie gleichzeitig länger als 5 Sek. auf die UP- und die DOWN-Taste, bis der Fixscreen eine kurze Auf- und Abwärtsbewegung macht.
 - C. Wählen Sie den gewünschten (oberen oder unteren) Endpunkt, durch Drücken der UP- und/oder DOWN-Taste.
 - D. Drücken Sie länger als 2 Sek. auf die MY-Taste bis der Fixscreen eine kurze Auf- und Abwärtsbewegung macht.
- Kontrollieren Sie den neuen Endpunkt.

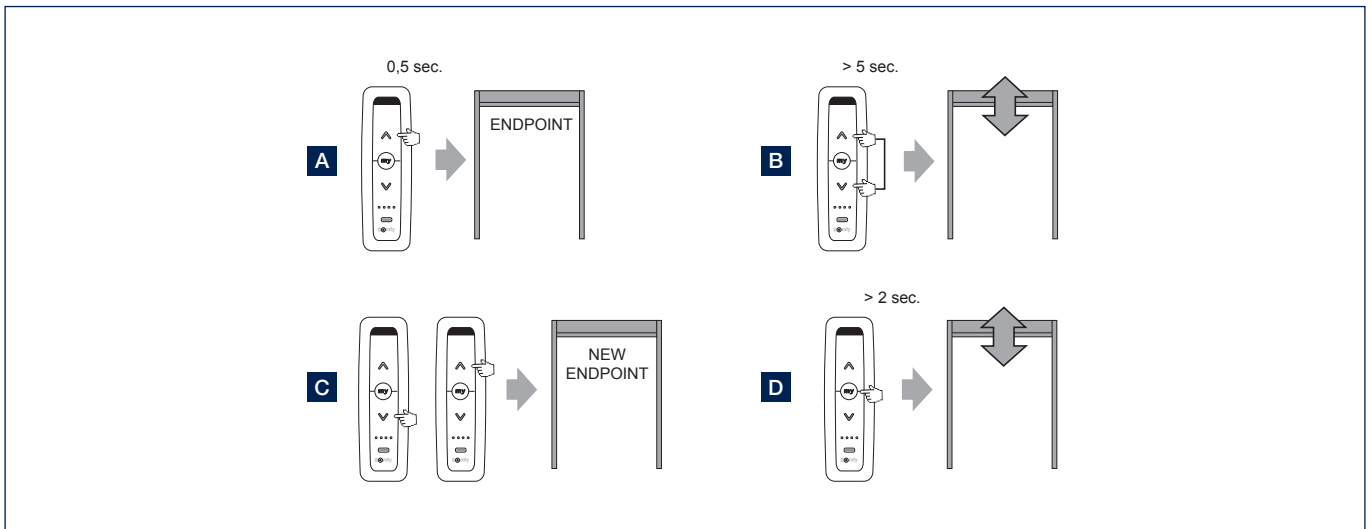

Auswahl der persönlichen Position des vertikalen Fixscreen® mit einem Handsender

- A. Bewegen Sie die untere Schiene in die gewünschte Position.
- B. Drücken Sie die MY-Taste, bis sich die untere Schiene zur Bestätigung kurz herauf und herunter bewegt.
- C. Wenn Sie das nächste Mal die MY-Taste betätigen, bewegt sich das Tuch automatisch in diese Position.

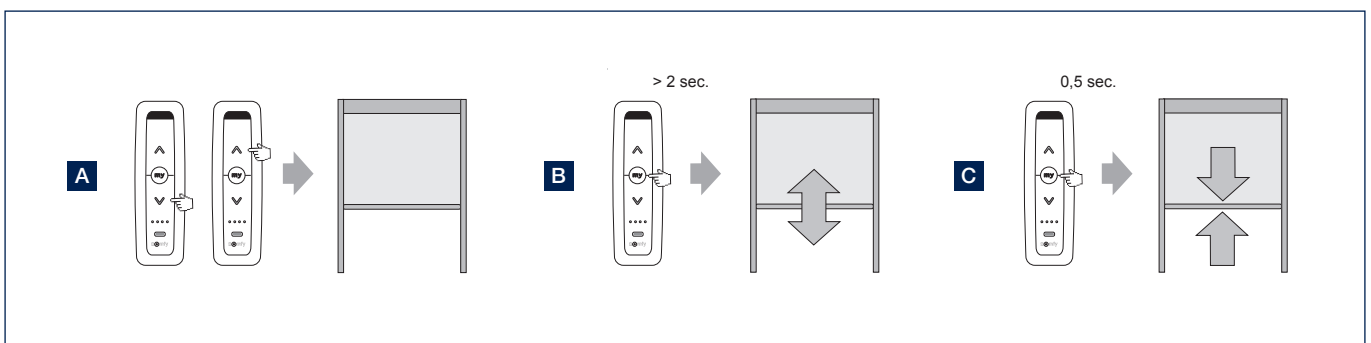

DE

BEDIENUNG mit einem Handsender

Bedienung der LED-Lamellen (Lineo LED) mit einem Handsender

Die LED-Lamellen Ihrer Terrassenüberdachung können einfach mithilfe eines Somfy-Handsenders (RTS / io) bedient werden. Wählen Sie den Kanal der LED-Lamellen auf dem Handsender.

- A.** Drücken Sie kurz auf die UP-Taste des Situo-Senders. Die Lineo-LED leuchtet in der max. Intensität (100 %).
- B.** Drücken Sie kurz auf die DOWN-Taste des Situo-Senders. Die Lineo-LED geht aus (0 %).
- C.** Sie können die Intensität erhöhen, indem Sie UP-Taste des Situo-Senders drücken. Je länger Sie drücken, desto intensiver leuchtet die Lineo-LED. Mit einem Situo VARIATION-Handsender können Sie die Intensität über das Scrollrad erhöhen.
- D.** Sie können die Intensität verringern, indem Sie DOWN-Taste des Situo-Senders drücken. Je länger Sie drücken, desto weniger intensiv leuchtet die Lineo-LED. Mit einem Situo VARIATION-Handsender können Sie die Intensität über das Scrollrad verringern.
- E.** Sie können eine bestimmte bevorzugte Intensität der Lineo-LED einstellen.
Lassen Sie dazu die Lineo-LED erst in der gewünschten Intensität leuchten (siehe Punkt C und D).
Danach drücken Sie (länger als 5 Sekunden) auf die MY-Taste des Situo-Senders, bis die Lineo-LED 3 x blinkt, um zu bestätigen, dass diese bevorzugte Intensität eingestellt ist.
- F.** Drücken Sie auf die MY-Taste. Die Lineo-LED leuchtet in Ihrer bevorzugten Intensität (laut Punkt E eingestellt).

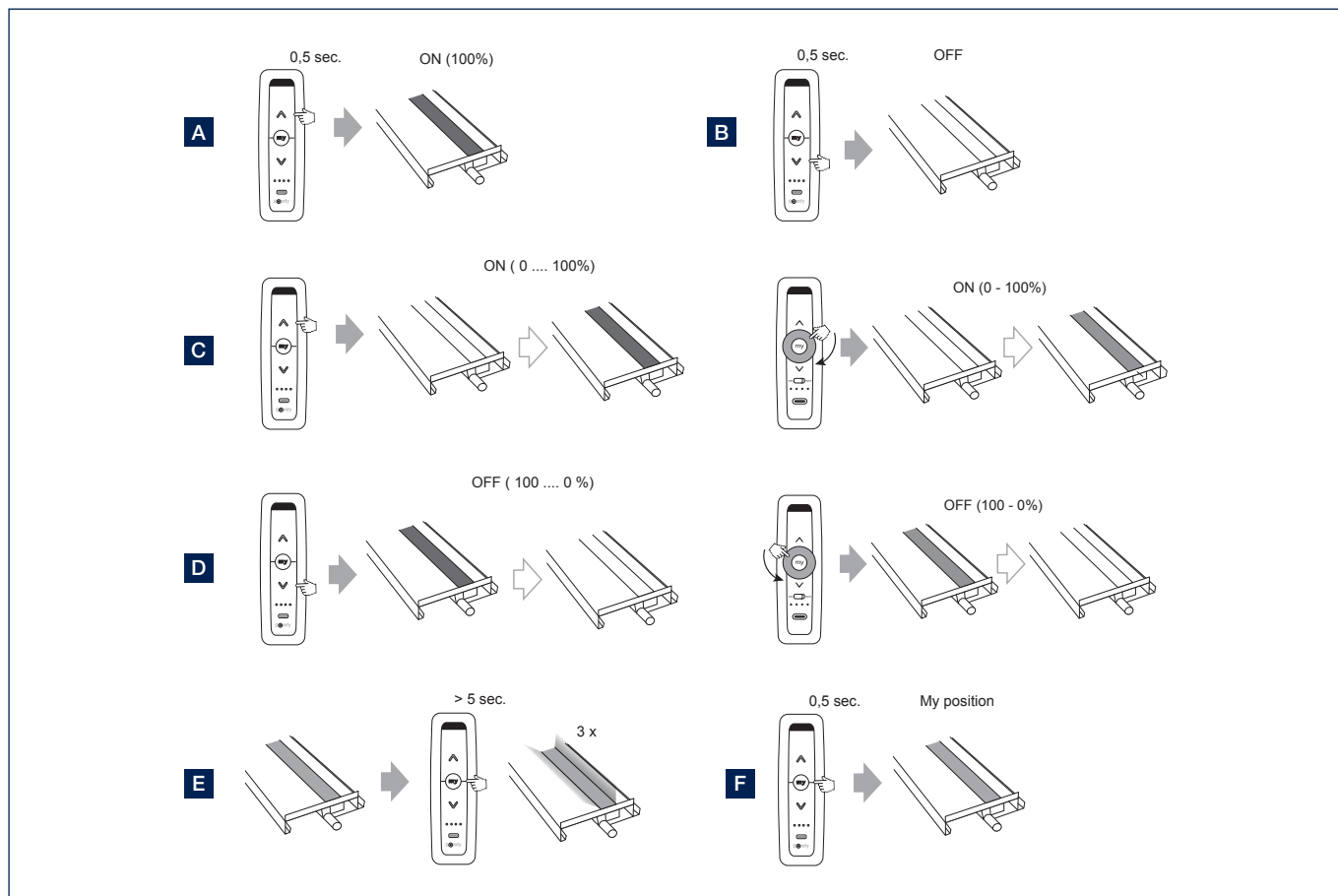

Separate Bedienung der LED-Lamellen (Lineo LED) - ein-, ausschalten, dimmen

Dies ist möglich, wenn der Installateur das so eingestellt hat. Nach der Installation muss man jede LED-Lamelle separat einstellen. Meistens wird jede LED-Lamelle auf demselben Kanal auf der Fernbedienung programmiert, wodurch Sie letztendlich alle LEDs zusammen bedienen können. Wenn Sie bei der Programmierung jede LED-Lamelle auf einem anderen Kanal auf der Fernbedienung einstellen, können Sie diese separat bedienen.

Hinweis: Bei einem Nina-Handsender befinden sich die LED-Lamelle immer auf einem separaten Kanal.

Bedienung der weißen LED-Beleuchtung mit einem Handsender

Die weiße LED-Beleuchtung Ihrer Terrassenüberdachung kann einfach mithilfe eines Somfy-Handsenders (RTS / io) bedient werden. Wählen Sie den Kanal der weißen LED auf dem Handsender.

- A.** Drücken Sie kurz auf die UP-Taste des Situo-Senders. Die weiße LED leuchtet in der max. Intensität (100 %).
- B.** Drücken Sie kurz auf die DOWN-Taste des Situo-Senders. Die weiße LED geht aus (0 %).
- C.** Sie können die Intensität erhöhen, indem Sie UP-Taste des Situo-Senders drücken. Je länger Sie drücken, desto intensiver leuchtet die weiße LED. Mit einem Situo VARIATION-Handsender können Sie die Intensität über das Scrollrad erhöhen.
- D.** Sie können die Intensität verringern, indem Sie DOWN-Taste des Situo-Senders drücken. Je länger Sie drücken, desto weniger intensiv leuchtet die weiße LED. Mit einem Situo VARIATION-Handsender können Sie die Intensität über das Scrollrad verringern.
- E.** Sie können eine bestimmte bevorzugte Intensität der weißen LED einstellen.
Lassen Sie dazu die weiße LED erst in der gewünschten Intensität leuchten (siehe Punkt D und E).
Danach drücken Sie (länger als 5 Sekunden) auf die MY-Taste des Situo-Senders, bis die weiße LED 3 x blinkt, um zu bestätigen, dass diese bevorzugte Intensität eingestellt ist.
- F.** Drücken Sie auf die MY-Taste. Die weiße LED leuchtet in Ihrer bevorzugten Intensität (laut Punkt F eingestellt).

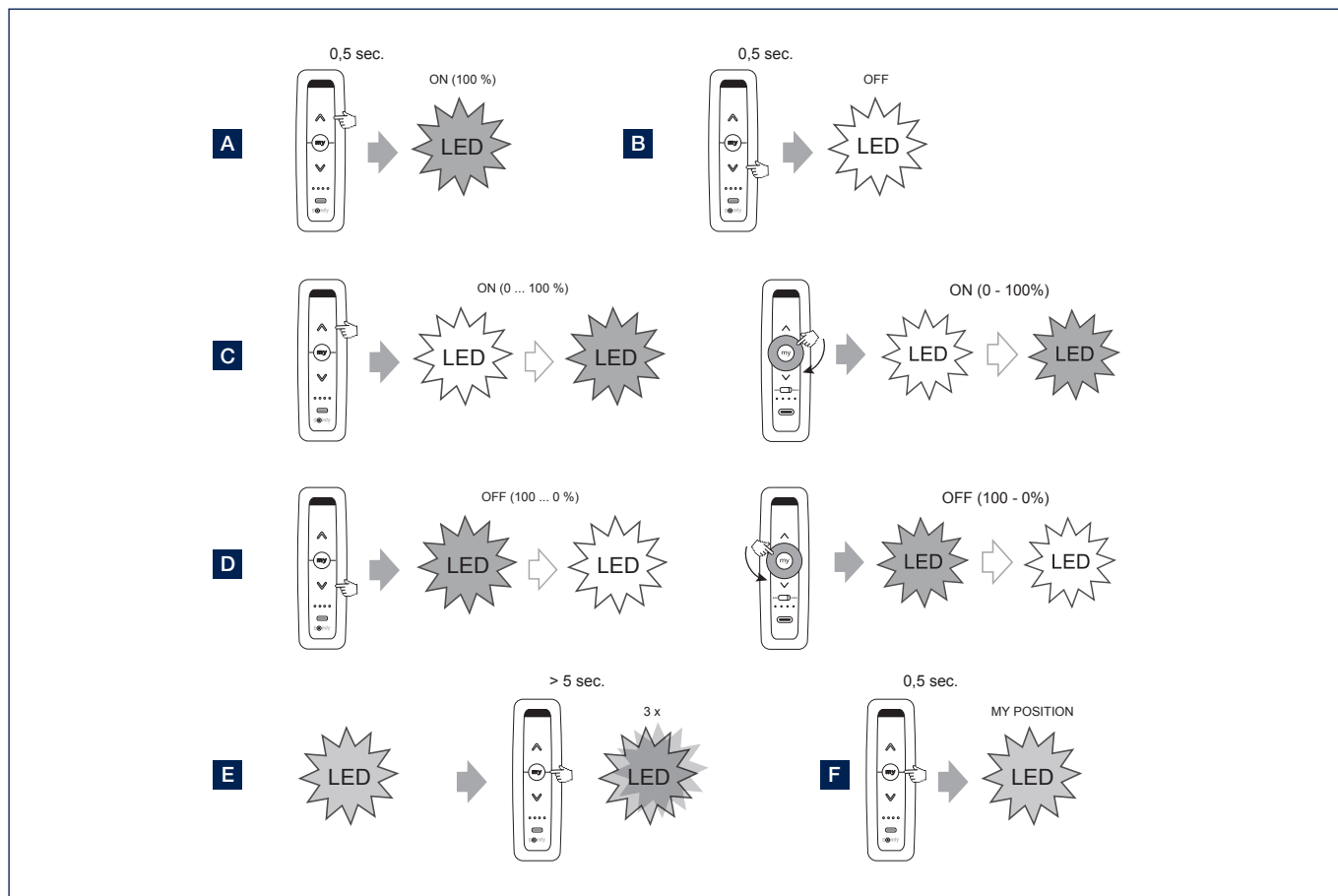

Einstellen des Regensors

- Der Regensor kann nicht eingestellt werden: Entweder es regnet oder es regnet nicht. Auf seiner erwärmten Detektionsfläche erfasst der Regensor Feuchtigkeit.
- Der Sensor wird immer bis auf einige Grad über der Umgebungstemperatur erwärmt, sodass sich auf dem Sensor kein Kondensat bilden kann.

Bedienung der RGB LED-Beleuchtung mit einem RTS-Handsender

Die RGB LED-Beleuchtung Ihrer Terrassenüberdachung kann einfach mithilfe eines RTS-Handsender bedient werden. Wählen Sie den Kanal der RGB LED auf dem Handsender.

- A. Drücken Sie gleichzeitig die UP- (oder DOWN-Taste) und die MY-Taste, um die Farbe der LED zu ändern.
- B. Bei gleichzeitigem (kurzen) Drücken der UP- und DOWN-Tasten erhalten Sie ein anderes LED-Programm: Disko (blinken), Overflow, selbe Farbe in Overflow, ...
- C. Drücken Sie kurz die UP-Taste, um die LED zu aktivieren.
- D. Drücken Sie kurz die DOWN-Taste, um die LED auszuschalten.
- E. Indem Sie weiter auf die UP-Taste drücken, können Sie die Intensität der LED erhöhen.
- F. Indem Sie weiter auf die DOWN-Taste drücken, können Sie die Intensität der LED verringern.

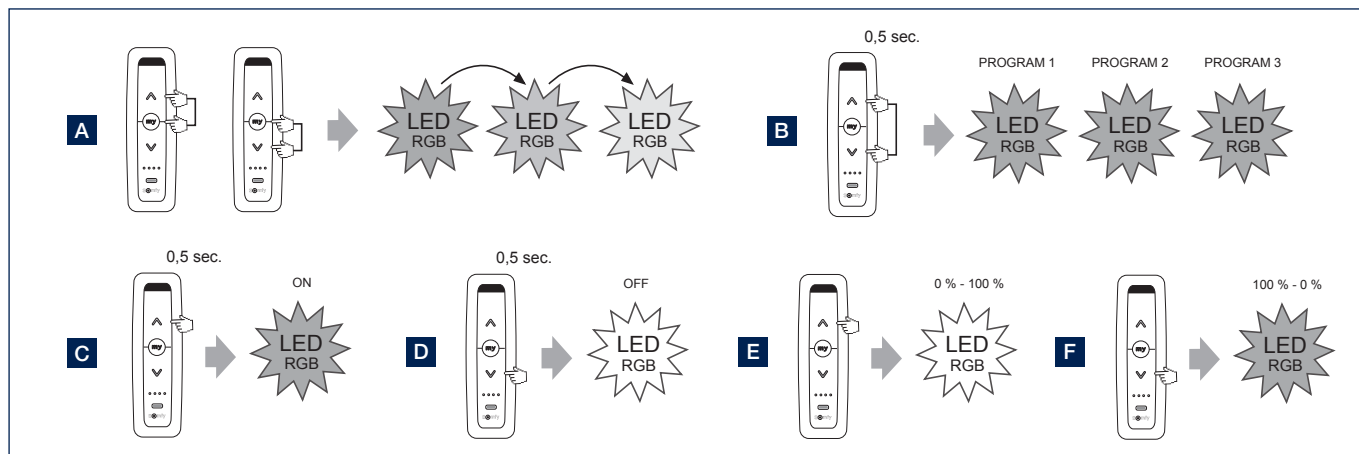

Bedienung der RGB LED-Beleuchtung mit einem io-Handsender

Die RGB LED-Beleuchtung Ihrer Terrassenüberdachung kann einfach mithilfe eines IO-Handsender bedient werden. Wählen Sie den Kanal der RGB LED auf dem Handsender.

Hinweis: Die Änderung der Intensität von RGB-LEDs + Farbwechsel kann auf io nur mit einem Situo Variation-Handsender im Modus 2 durchgeführt werden.

- A. Drücken Sie kurz die UP-Taste, um die LED zu aktivieren.
- B. Drücken Sie kurz die DOWN-Taste, um die LED auszuschalten.
- C. Die Erhöhung der LED-Intensität erfolgt mit dem Scrollrad (in den Uhrzeigersinn drehen).
- D. Die Reduzierung der LED-Intensität erfolgt mit dem Scrollrad (gegen den Uhrzeigersinn drehen).
- E. Drücken Sie die UP/DOWN-Taste für einen längeren Zeitraum von 1 Sekunde, um den Farbdurchlauf zu starten. Drücken Sie die MY-Taste, um den Farbbehälter bei der gewünschten Farbe anzuhalten.

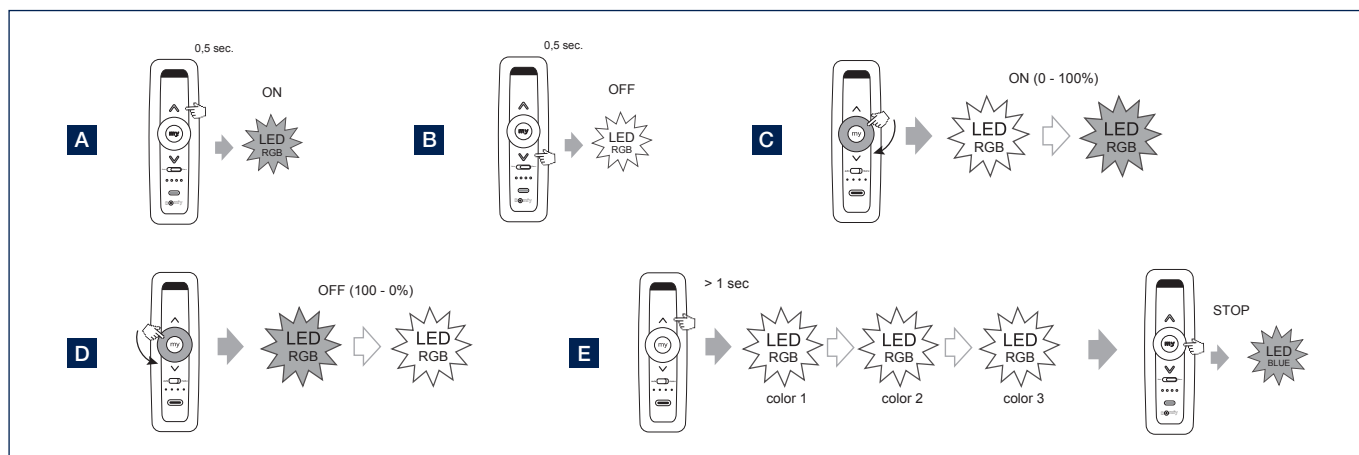

Programmierung des Situo one-way-Handsenders auf einen anderen Situo-Handsender kopieren

- A. Wählen Sie auf Situo 1 den Kanal, den kopieren möchten (Lamellendach, Fixscreen, LED, ...).
- B. Drücken Sie länger als 3 Sekunden auf die PROG-Taste an der Rückseite des Situo 1-Sender, bis sich die Lamellen hin und her bewegen, sich der Fixscreen hoch und runter bewegt oder die LED blinkt.
- C. Wählen Sie den gewünschten Kanal auf Situo 5 auf den Sie kopieren möchten.
- D. Drücken Sie kurz auf die PROG-Taste an der Rückseite des Situo 5-Senders.

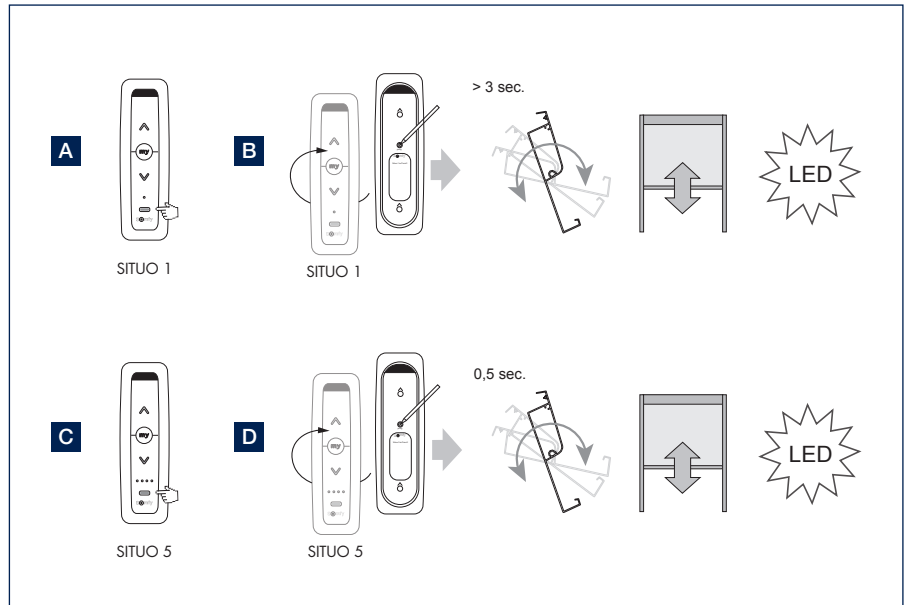

Bedienung des Heizelements

Das Heat Beam ist standardmäßig ohne Empfänger, Sender und Steuerung. Durch Anbringen eines optionalen Heating Receiver können Sie die Heizung mit ein Handsender steuern.

- A. Drücken Sie auf die UP-Taste des Situo-Senders, um das Heizelement einzuschalten.
- B. Drücken Sie auf die DOWN-Taste des Situo-Senders, um das Heizelement auszuschalten.
- C. Indem Sie weiter auf die UP-Taste drücken, können Sie die Intensität des Heizelements erhöhen (0 - 33 - 66 - 100%).
Indem Sie weiter auf die DOWN-Taste drücken, können Sie die Intensität des Heizelements verringern (100 - 66 - 33 - 0%).

Hinweis: Mit einem io-Empfänger kann die Heizung nur ein-/ausgeschaltet werden. Es ist nicht möglich, die Intensität einzustellen.

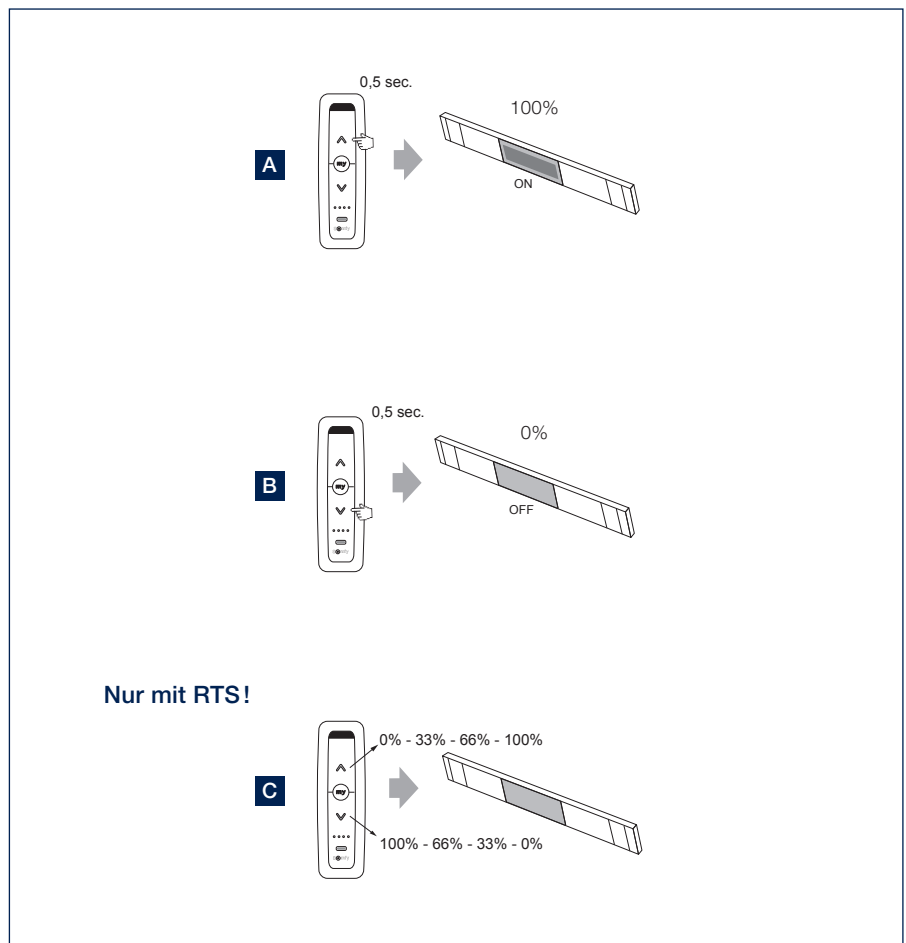

Heat & Sound Beam - mögliche Audio Anschlüsse

OPTION 1

Sound Beam ohne Verstärker bedienen mit einem Audiosystem mit Verstärker (z.B. Sonos, Bose)

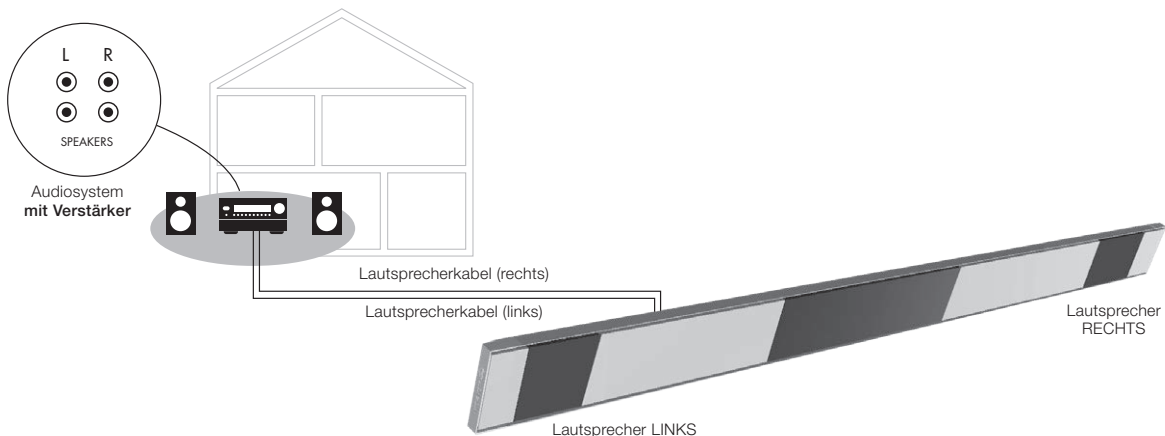

OPTION 2

Sound Beam mit Verstärker bedienen über Tablet oder Smartphone (z.B. spotify, itunes) (inkl. Bluetooth)

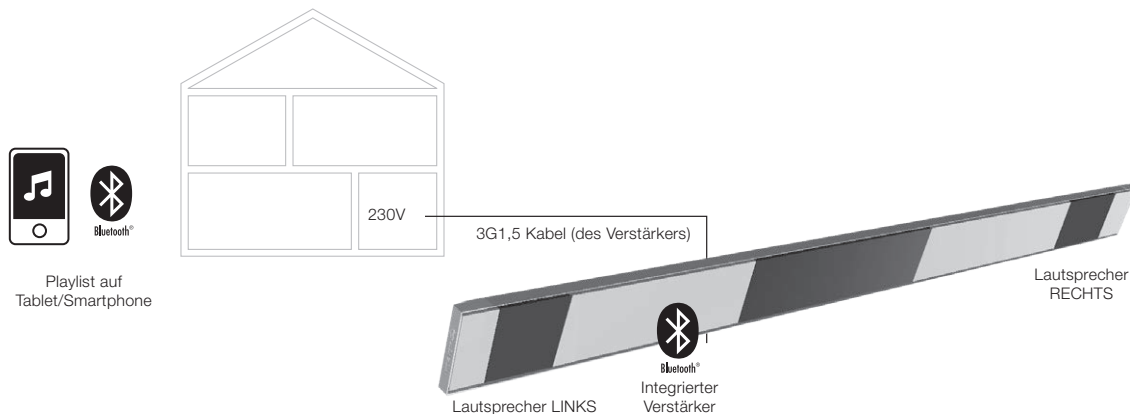

OPTION 3

Sound Beam mit Verstärker bedienen mit einem Audiosystem ohne Verstärker

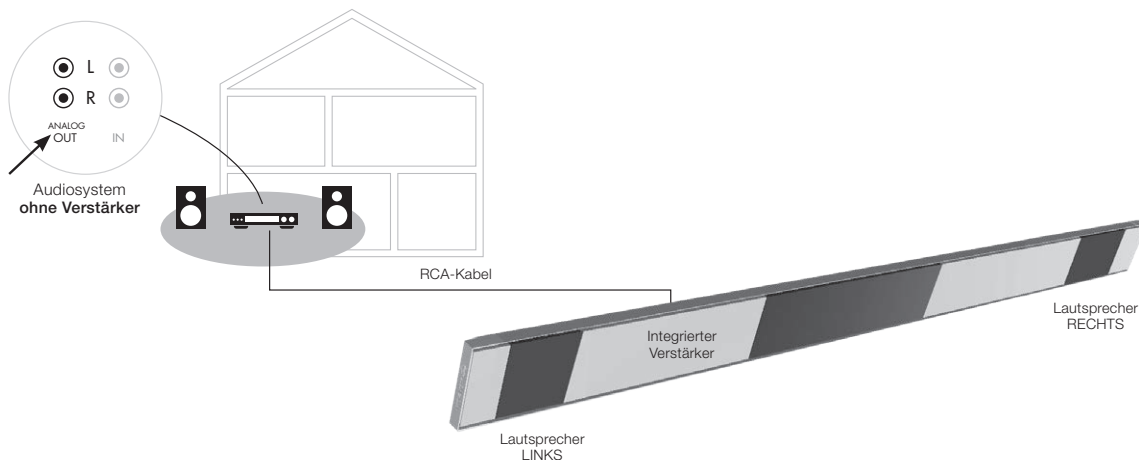

Heat & Sound beam - mögliche Anschlüsse für Heizung

OPTION 1

Heizung mit RTS-Empfänger bedienen über Fernbedienung

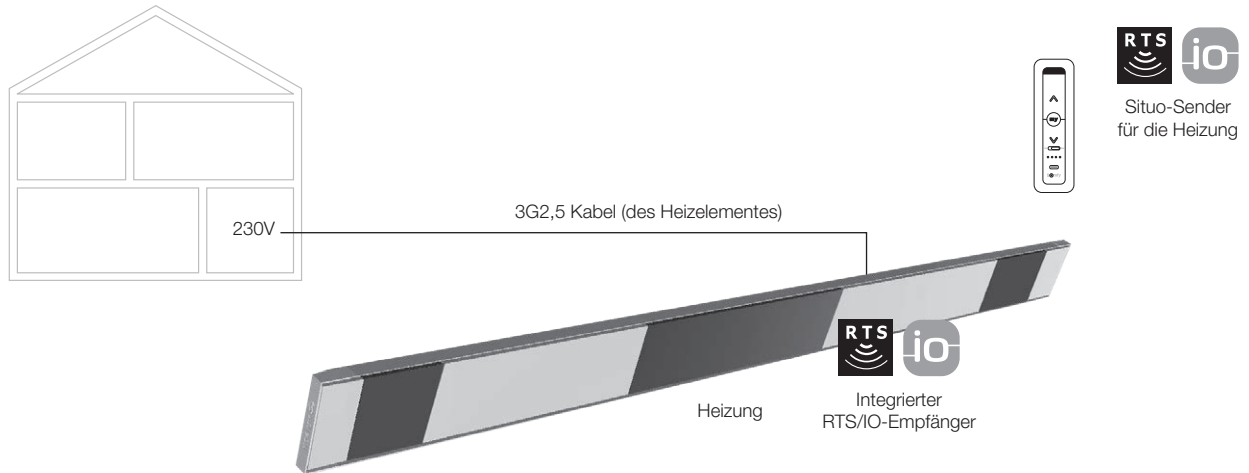

Bemerkung: 1 Kabel 2,5 (min. 20A Kurve C) / Heizmodul

OPTION 2

Heizung mit einem Schalter bedienen

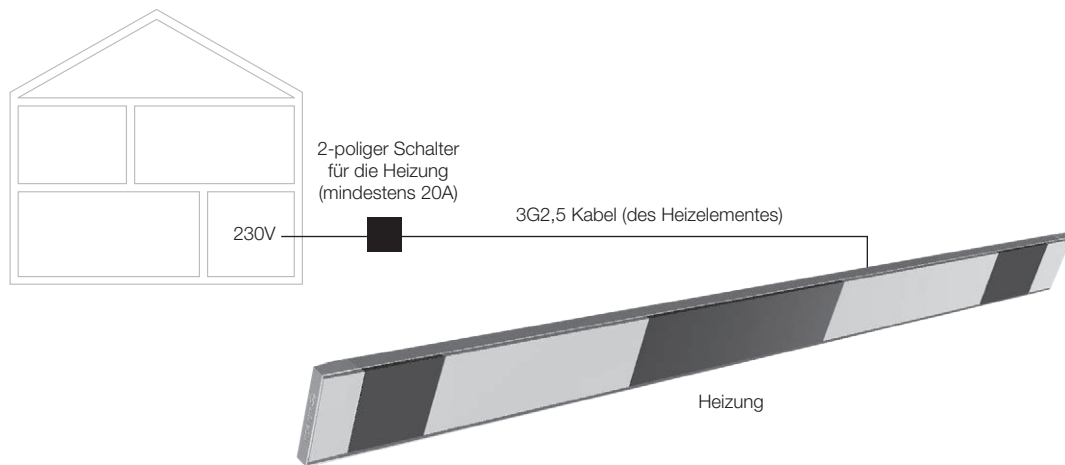

Bemerkung: 1 Kabel 2,5 (min. 20A Kurve C) / Heizmodul

DE

BEDIENUNG mit einem Handsender



PFLEGE

Einfache Pflege mit dem Renson Maintenance Set

Ihr Terrassendach steht jahrelang tagtäglich im Freien. Wollen Sie stets Ihr Renson Terrassendach genießen, empfehlen wir Ihnen, es ein- bis zweimal pro Jahr zu pflegen. Dadurch erhält die Überdachung eine längere Lebensdauer. Dieses Produkt ist bei Ihrem Installateur erhältlich.

Hierbei sind folgende Aspekte wichtig:

- Die Struktur besteht aus pulverlackiertem Aluminium. Eine jährliche Reinigung mit den Produkten des Renson Maintenance Set sorgt dafür, dass die intensiven Farben jahrelang halten, und gibt einen zusätzlichen Schutz gegen sauren Regen, Seeluft und UV-Strahlen. In Küstenregionen und waldreichen Umgebungen werden mindestens zwei Wartungen pro Jahr empfohlen.
- Das Renson 'Clean' ist ein konzentriertes Produkt mit stark reinigenden und entfettenden Eigenschaften für die häufigsten natürlichen Verschmutzungen, wie Staub, fettiger Niederschlag, Fettflecken, Moos, Insektenspuren. Dieses Produkt ist nicht mit herkömmlichen Reinigungsmitteln vergleichbar. Dank seiner Tiefenwirkung wird der Schmutz regelrecht aufgesaugt. Das Produkt kann auch für das Reinigen von Polyester Tuchdächern und vertikale Glasfaser-Screentücher genutzt werden.

Nach dem Reinigen müssen Sie die Aluminiumstruktur mit dem Renson 'Protect' Produkt schützen. Es hinterlässt einen Schutzfilm, der es ermöglicht, mit einem einfachen Tuch und mit wenig Renson 'Clean' die Oberfläche zu reinigen. Es schützt zudem das Aluminium vor saurem Regen, Meeresluft, UV-Strahlen und sorgt dafür, dass die intensive Farbe erhalten bleibt.

- Beide Produkte nicht in der prallen Sonne oder bei warmen Wetter nutzen. Eine schnelle Trocknung des Produkts kann Flecken auf der Struktur oder auf dem Tuch hinterlassen. Verwenden Sie niemals ätzende oder aggressive Produkte, Scheuerschwämme oder andere Scheuermittel. Außerdem dürfen niemals Hochdruckreiniger verwendet werden.



Renson Maintenance Set



WICHTIGE HINWEISE

- Terrassenüberdachungen in einer städtischen Umgebung sind verunreinigenden Stoffen (Smog, saurer Regen), Rauch aus Schornsteinen, Rauch vom Kochen und dem Wetter im Allgemeinen ausgesetzt. Es ist normal, dass die Terrassenüberdachung dadurch verschmutzt wird. Weder die Aluminiumstruktur noch das Aluminiumdach sind selbstreinigend. Man muss also für regelmäßige Wartung und Reinigung sorgen.
- Verwenden Sie einen Grill oder ein Fondue nicht unter einem geschlossenen Lamellendach. Öffnen Sie die Lamellen, damit der Rauch gut entweichen kann.
- Bei Montage in einer sandigen oder staubigen Umgebung kann es vorkommen, dass die Lichtdurchlässigkeit des Tuchs durch die Kombination von Sand und Wind nachlässt.
- Vor der Reinigung erst mit einer Bürste oder einem Staubsauger losen Schmutz entfernen.
- Sollte das Tuch durch einen unerwarteten Regenguss nasswerden, können Sie den Screen einfach aufrollen und später, bei besserem Wetter, wieder abrollen und trocknen lassen. Um Schimmelbildung und Flecke zu verhindern, sollten Sie jedoch vermeiden, das Tuch in nassem Zustand mehr als drei Tage lang aufgerollt zu lassen.
- Kristall-Tücher dürfen nur mit lauwarmen Wasser gereinigt werden ($\pm 30^{\circ}\text{C}$).
- Bitte überprüfen Sie regelmäßig Ihr Produkt und entfernen Sie Verunreinigungen, wie z.B. Zweige, Blätter, Vogelnester usw. und entfernen Sie diese.
- Als Hersteller empfehlen wir Ihnen, Ihre Anlage durch den Installateur regelmäßig technisch überprüfen zu lassen:
 - Jährlich bei Nutzbauten und bei Sonnenschutz im privaten Wohnungsbau.
 - Halbjährlich bei extreme Bedingungen (z.B. Küstengebiet).
- Der Netzanschluss ist durch einen qualifizierten Elektriker gemäß den geltenden Normen herzustellen.
- Infolge des Herstellungsprozesses kann es zwischen den Farbmustern und den Profilen/Tüchen des Sonnenschutzes zu kleinen Farbabweichungen kommen. Zu kleinen Farbdifferenzen kann es auch zwischen den Bauteilen und Profilen kommen.
- Das Tuch kann leichte Farbnuancen und kleine Unzulänglichkeiten aufweisen.
- Tücher sind Gewebe, die aufgerollt werden, hierdurch kann es zu Waffel-, Fischgrat- oder Faltenbildung kommen.
- Man kann ein Farbunterschied haben zwischen Tüchen die auf verschiedene Momenten installiert werden.
- Tücher mit Kristall-Fenster können sich durch Temperaturunterschiede oder unterschiedliche Tuchspannungen ausdehnen, schrumpfen, wellig oder faltig werden.
- Bei der Farbe des Sonnenschutzstoffes / Kristall-Fenster kann es im Laufe der Zeit – in Abhängigkeit von den gewählten Farben und Dessins – zu leichten Verfärbungen kommen.
- Bei Kondensation oder Feucht kann Kristallglas leichte Milchformung oder blaue Streifen sehen lassen. Dies ist Produkteigen und verschwindet bei der Austrocknung.
- Bei flachhängenden Screens, bei denen das Tuch durch das Gewicht der unteren Endschiene oder durch ein Spannsystem vertikal nach unten gezogen wird, kann es, in Abhängigkeit von dem Typ des Screens, zu Wellenbildung kommen.

GARANTIE

Alle von uns verwendeten Materialien sind hochwertig und an den Gebrauchszweck angepasst.

Als Hersteller garantieren wir:

- Renson gewährt Endkunden eine Garantie von 7 Jahren auf die strukturelle Elemente der von einem autorisierten Renson-Händler gelieferten und montierten Algarve Terrassenüberdachung. Die Garantiezeit beginnt am Tag der Lieferung an den Endkunden.
- Für elektrische Komponenten (Heizung, Lautsprecher, Beleuchtung usw.) und Steuerungen gilt eine Garantie von 2 Jahren.
- Für Somfy Motoren gilt eine Garantie von 5 Jahren.
- Für Farbe und Glanz der Lackierung gilt eine Garantie von 5 Jahren. Wenn Sie die Überdachung registrieren und nachweisen können, dass die Überdachung jährlich mit dem Renson Maintenance Set gereinigt und geschützt wurde, erhalten Sie eine verlängerte Lackgarantie bis 15 Jahre. Die Garantie ist de-

gressiv von Jahr 6 (Garantiedeckung: Jahr 6 = 90%, Jahr 7 = 80%, ...).

- 10 Jahre Garantie auf die Haftung der Farbe. Gilt nicht für Aluminiumgussstücke und Montagefüße.
- 5 Jahre Garantie auf die Fixscreen-Technologie: Der Reißverschluss bleibt in der Seitenführung + optimale Haftung des Reißverschlusses.
- Für das Crystal-Tuch (vollkommen durchsichtiges Tuch, als Fenster verwendet) gilt eine Garantie von 2 Jahren.

Garantiebedingungen

Diese „Renson-Garantie“ gilt nur für:

- Die von Renson gelieferten Produkte und Zubehörteile. Produktänderungen und Zubehörteile mit anderen als von Renson angebotenen Materialien sind von der Garantie ausgeschlossen und können ein Erlöschen der Renson-Garantie bewirken.
- Ordnungsgemäß montierte Produkte und Zubehörteile. Dazu zählt auch der korrekte Anschluss am Boden und/

oder den Wänden gemäß bautechnischen Vorschriften.

- Mängel, die bei normaler Instandhaltung und unter normalen Gebrauchs- und Klimabedingungen auftreten und nachweislich durch einen Material-, Konstruktions- oder Herstellungsfehler entstanden sind.
- Wenn die Montage von einem autorisierten Renson-Händler vorgenommen wurde.

Ausschlüsse

Die folgenden Schäden und/oder Mängel fallen nicht unter die Garantie:

- Schäden, die als Folge von normalem Verschleiß oder Alterung oder durch vom Kunden und/oder Dritten vorgenommene Handlungen auftreten.
- Kleinere ästhetische (durch den Produktionsprozess bedingte) Abweichungen an oder Verfärbungen oder Verformungen von Teilen, soweit diese die normale Funktion des Produkts nicht beeinträchtigen.



Registrieren Sie Ihre Terrassenüberdachung innerhalb von 15 Tagen nach der Montage und erhalten Sie

15 JAHRE LACKGARANTIE*
+ 1 GRATIS Maintenance Set

www.renson-outdoor.com/garantie

* Gilt für Farbbeständigkeit und Glanz der Lackierung bei jährlicher Instandhaltung mit dem **Renson Maintenance Set**.
Gilt nicht in Küstengebieten oder Gebieten mit starker Verschmutzung.
Gilt nicht für Wooddesign, Aluminiumgussstücke und Montagefüße.



- Faltenbildung bei Tüchern.
- Schäden oder Mängel in Folge von unsachgemäßer Verwendung und mangelnder Wartung. Mit „unsachgemäßer Verwendung“ ist jede „missbräuchliche Verwendung, unvorsichtiges Verhalten, falsche oder gewaltsame Verwendung sowie jede nicht vorschriftsmäßige Anpassung oder Änderung am Produkt und/oder an Produktbestandteilen gemeint.
- Schäden/Mängel, die während des Transports oder bei der Lagerung entstehen, Mängel in Folge von unsachgemäßer Aufstellung oder Wiederherstellung oder in Folge von Eingriffen durch den Kunden oder Dritten, Verwendung von Teilen, die nicht von der technischen Abteilung von RENSON® gebilligt oder anerkannt sind.
- Schäden und/oder Mängel in Folge von intensiver Exposition gegenüber atmosphärischen Bedingungen oder abnormalen Witterungsbedingungen (Sturm-, Hagel-, Wasser-, Blitz- und Brandschaden), Montage mit zu schwachem oder nicht geeignetem Befestigungsmaterial.
- Schäden, die in Folge von Exposition gegenüber einer aggressiven industriellen Umgebung oder durch einen hohen Salzgehalt auftreten.

- Schäden oder Mängel durch die Montage des Produkts ohne Einhaltung der mitgeteilten Montagevorschriften.
- Schäden oder Mängel in Folge der Verwendung des Produkts ohne Einhaltung der mitgeteilten Gebrauchs-, Sicherheits- und Wartungsvorschriften und/oder ohne Berücksichtigung der technischen Nutzungsbeschränkungen.
- Die Montage mit zu schwachem Befestigungsmaterial erfolgt ist.
- Schäden durch Schwankungen im Stromnetz, die 5% über oder unter dem Standardwert liegen.
- RENSON® Sunprotection-Screens haftet nicht für Glasbruch (z. B. durch fehlerhafte Montage oder durch ungleichmäßige Aufwärmung der Verglasung).

Mitteilung von Mängeln

Jede Abweichung muss innerhalb einer Frist von zwei (2) Monaten nach Feststellung des Mangels schriftlich Ihrem Verkäufer von Algarve mitgeteilt werden. Mängel, die nach Ablauf der vorgenannten Fristen gemeldet werden, finden keine Berücksichtigung mehr und sind unzulässig.

Abhilfemaßnahmen

Renson wird bei Inanspruchnahme der Garantie stets das Produkt untersuchen und entscheiden, ob der Mangel durch die Garantie des Unternehmens gedeckt ist. Wenn der Mangel durch die Garantie von Renson gedeckt ist. Außer im Falle zwingender gesetzlicher Bestimmungen haftet Renson in keinem Fall für etwaige Folgeschäden und/oder mögliche Personenschäden. Renson haftet in keinem Fall, wenn ein Schaden auftritt, der nicht allein auf einen Produktmangel zurückzuführen ist, sondern auch auf einen Fehler oder auf eine Nachlässigkeit des Kunden oder einer Person, für die der Kunde verantwortlich ist.

Reparaturen

Im Falle einer Fehlfunktion wenden Sie sich bitte an Ihren Renson-Installateur. Lassen defekte Zubehörteile nur durch Renson-Ersatzteile ersetzen. Nur dann können Sie sicher sein, dass sie die Sicherheitsanforderungen von Renson vollständig erfüllen. Unsachgemäße Reparaturen können zu unvorhergesehenen Gefahren für den Anwender führen. Renson kann dafür nicht zur Verantwortung gezogen werden.





HÄUFIG GESTELLTE FRAGEN

Sollten die Dachlamellen bei starkem Wind geöffnet oder geschlossen sein?

Eingehende Tests im Windkanal haben ergeben, dass sich die Dachlamellen aus Aluminium bei Windgeschwindigkeiten über 60 km/h am besten im geschlossenen Zustand befinden sollten. Algarve kann mit Lamellen in geschlossenem Zustand Windgeschwindigkeiten von 120 km/h (> 11 Bft) aushalten. Siehe Seite 77 Wind.



Was muss bei starkem Schneefall getan werden?

Bei starkem Schneefall (> 50 cm) bringen Sie die Lamellen des Dachs am besten in vertikale Position. So vermeiden Sie eine Überlastung des Dachs. In Gebieten, in denen regelmäßig 50 cm Schneefall auftritt, müssen Sie auch einen optionalen Regensensor installieren. Dadurch werden die Lamellen bei starkem Schneefall automatisch in die vertikale Schneeposition gebracht. Die Schneeposition wird während der Einstellung der Dachbedienung eingestellt und aktiviert (nur vom Installateur möglich). Bei wenig Schnee kann das Dach geschlossen bleiben. Stellen Sie aber sicher, dass die Dachlamellen bei Frost nicht vollständig geschlos-

sen sind. Wenn sie zusammenfrieren, kann es beim Bedienen des Dachs zu Beschädigungen kommen. Um dies zu vermeiden, müssen Sie einen optionalen Regensensor installieren. Damit können Sie die Frostposition aktivieren (nur vom Installateur möglich). Dadurch werden die Lamellen dann bei Frost um $\pm 10^\circ$ gedreht.



Dürfen die Dachlamellen bei Frost betätigt werden?

Ja, aber am besten sollten Sie die Lamellen nicht vollständig schließen. Wenn sie zusammenfrieren, kann es beim Bedienen des Dachs zu Beschädigungen kommen. Um dies zu vermeiden, können Sie einen optionalen Regensensor installieren. Damit können Sie die Schnee- und Frostposition aktivieren. Dadurch werden die Lamellen dann bei Frost um $\pm 10^\circ$ gedreht. Diese Aktivierung findet über einen separaten Situo-Soliris-Handsender statt. Diesen müssen Sie nicht selbst anschaffen. Fragen Sie am besten Ihren Installateur, um diese Aktivierung durchzuführen.



DE

HÄUFIG GESTELLTE FRAGEN



Wie viel Schnee darf auf dem Dach liegen?

Schnee wiegt nicht immer genauso viel. Schnee wiegt bei Temperaturen rund um den Gefrierpunkt weniger als kalter trockener Schnee. Theoretisch wiegt Schnee zwischen 100 und 200 kg/m³.

Das heißt eigentlich, dass 10 cm Schnee zwischen 20 kg pro m² wiegen. Wenn der Schnee jedoch feuchter wird, kann sich das Gewicht bis auf 500 - 600 kg/m³ erhöhen. Und eben dieser nasse Schnee kann für die Dachbelastung problematisch werden. Schnee, der schon einige Zeit liegt, fängt auch an, sich unter seinem eigenen Gewicht zusammenzudrücken und wiegt somit mehr.

Die Algarve kann auch bei großen Abmessungen bis zu 100 kg Last/m² tragen. Dies ist dank des patentierten Lamellen-Sicherungs-Systems möglich. (siehe Seite 79: Tragfähigkeit)

Darf der vertikale Fixscreen-Sonnenschutz bei starkem Wind unten bleiben?

Der Fixscreen-Sonnenschutz muss bei Windgeschwindigkeiten von mehr als 60 km/h hochgezogen sein.

Der Sonnenschutz darf nur bei Windgeschwindigkeiten bis 30 km/h herabgelassen werden.

Die Verwendung eines Windsensors wird dringend empfohlen!



Hat das Wetter Einfluss auf meine Überdachung?

Die Überdachungen werden standardmäßig pulverbeschichtet und erhalten eine Seaside-Quality-Vorbehandlung. Diese Beschichtung ist gegen jeden Wettereinfluss beständig. Schließlich steht Ihre Terrassenüberdachung jahrelang tagtäglich im Freien. Wenn Sie Ihre Renson-Überdachung jederzeit optimal nutzen möchten, empfehlen wir eine regelmäßige Wartung, d. h. ein- bis zweimal jährlich. Dadurch erhält die Überdachung eine längere Lebensdauer.

Muss die Überdachung technisch kontrolliert werden?

Als Hersteller empfehlen wir eine jährliche technische Kontrolle Ihrer Konstruktion durch den Installateur.

Was muss mit einem Fixscreen bei Regen geschehen?

Die Tücher sind gegen Wasser beständig, dürfen also bei Regen ausgerollt bleiben. Wir empfehlen, das Tuch nicht nass aufzurollen. Dadurch wird das Tuch zu wenig belüftet und es können Flecken entstehen. Ein nasses Tuch dehnt sich etwas aus und lässt sich schlechter aufrollen. Das Tuch ist durch verschiedene Zusätze verrottungs- und schimmelfest. Alles, was auf das Tuch fällt und haften bleibt, kann jedoch verrotten und schimmeln (Blütenstaub, Vogelkot, Blätter usw.). Daher wird empfohlen, ein nasses Tuch möglichst schnell wieder auszurollen, um es trocknen zu lassen.

Kann ich unter meiner Terrassenüberdachung einen Grill verwenden?



Ein mit Kohle betriebener Grill führt zu Rußbildung. Wenn Sie den Grill unter der Überdachung aufstellen, dürfen die drehbaren Lamellen nicht vollständig geschlossen sein. So wird der Bereich darunter besser belüftet. Die Lamellen können durch den Rauch schmutzig und fettig werden, sodass Sie sie anschließend reinigen müssen. Stellen Sie sicher, dass der Grill und vor allem die Flammen mindestens 1 m Abstand zu den Markisen oder anderen Wänden der Überdachung haben, damit der Lack und das Tuch keine dauerhaften Beschädigungen erleiden.

Wie lange dauert es, bis der Heat Beam die maximale Wärme erreicht?

Dank des Kurzwellensystems strahlt der Heat Beam sofort eine maximale Wärme ab. Kurzwellenstrahlung ist direkt spürbar und wärmt die Gegenstände auf, nicht den Raum selbst.

Langwellen-Infrarotheizungen weisen eine längere Aufwärmzeit als Kurzwellen-Heizungen auf. Sie benötigen den Raum, um Wärme zu erzeugen. Je nach Umgebungstemperatur, Größe der Überdachung, geschlossenem

oder offenem Zustand usw. kann es eine Weile dauern, bis Sie diese Ausstrahlung auch maximal spüren.

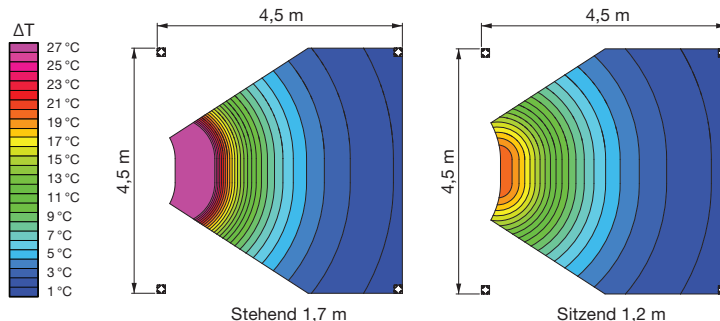
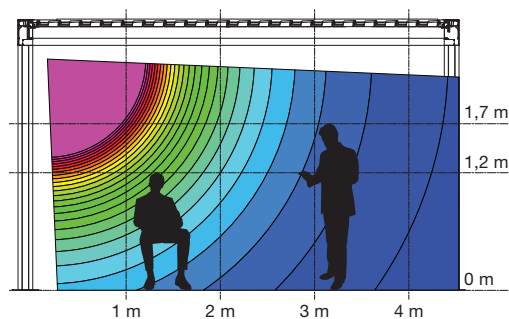

Welche Temperaturdifferenz wird mit dem Heat Beam erreicht?

Für eine optimale Beheizung wird ein Abschließen der Überdachung (mit Glaswand, Fixscreen usw.) empfohlen. Außerdem wird die Temperatur u. a. von der Umgebungstemperatur und dem Abstand einer Person zum Heizelement beeinflusst. Die Position der Heizung spielt ebenfalls eine Rolle. Wenn sie sich gegenüber einer festen Wand befindet, kann die Wärmerückstrahlung genutzt werden.

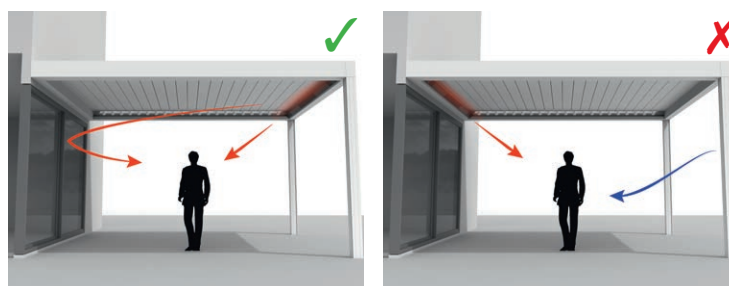

DE

HÄUFIG GESTELLTE FRAGEN

Darf ich nach der Montage noch Optionen hinzufügen?

Die meisten Optionen können bei Ihrer Überdachung auch nachträglich noch hinzugefügt werden.

Folgende Optionen sind bei der Algarve möglich: Fixscreens, Glasschiebewände, Loggia-Schiebepaneele, Linius-Wände, Vorhänge, Up/Down LED, Lineo LED, Heat & Sound Beam.



Fixscreen



Linius-Wand



Loggia-wood Privacy Schiebepaneele

Was passiert, wenn innerhalb der Garantiezeit ein Defekt auftritt? Wie kann ich dies melden?

Sie können einen Defekt über den Ambassador/Händler melden, bei dem Sie die Renson-Überdachung gekauft haben. Renson wird bei einer Inanspruchnahme der Garantie immer das Produkt untersuchen und

entscheiden, ob der Mangel von der Garantie abgedeckt wird. Geben Sie bei der Meldung von Problemen an Ihren Installateur immer die Seriennummer an.

Darf ich ein Lamellendach betreten?

Das Betreten eines Lamellendachs ist verboten, selbst wenn die Person, die das Dach betritt, weniger wiegt als die zulässige Schneelast. Bei Schnee handelt es sich um eine verteilte Last, während eine Person auf dem Dach eine Punktbelastung verursacht, welche die Lamellen dauerhaft beschädigen kann.

Können sich die Lamellen bei Morgentau schließen?

Die Oberfläche des Regensensors wird immer leicht aufgewärmt, sodass die Sensoroberfläche immer einige Grad wärmer als die Umgebung ist. Daher kann keine Feuchtigkeit auf dem Sensor kondensieren. Das Dach sollte sich bei Morgentau nicht schließen.

Falls sich die Lamellen doch schließen, kann dies folgende Ursachen haben.

Überprüfen Sie, ob der Sensor noch Wärme abgibt, indem Sie die Hand auf den Sensor legen. Nach einigen Sekunden müssen Sie die Wärme spüren können.

Ist dies der Fall, dann ist der Sensor in Ordnung und das Dach wurde aus einem anderen Grund geschlossen. Ist dies nicht der Fall, dann ist das Heizelement des Regensensors defekt und Sie müssen den Sensor ersetzen.

Wie muss ich meine Überdachung reinigen?

Ihre Terrassenüberdachung steht jahrelang tagtäglich im Freien. Wenn Sie Ihre Renson-Überdachung jederzeit optimal nutzen möchten, empfehlen wir eine regelmäßige Wartung.

Die Struktur besteht aus pulverbeschichtetem Aluminium. Durch eine jährliche Reinigung mit den Renson Maintenance Set-Produkten bleibt die intensive Farbe jahrelang erhalten und es besteht ein zusätzlicher Schutz vor saurem Regen, Meeresluft und UV-Strahlen. In Küstenregionen und waldreichen Umgebungen werden mindestens zwei Instandhaltungen pro Jahr empfohlen.

Sehe Seite 97 für detaillierte Pflegehinweise.



Ich habe Flecken auf dem Zedernholz meiner Loggiawood-Paneele. Ist das normal?

Die Loggiawood- und Loggiawood Privacy-Schiebepaneele sind mit Western Red Cedar-Lamellen ausgestattet. Wenn diese Holzsorte Wind und Wetter ausgesetzt ist, wird sie auf natürliche Weise grau und benötigt keine spezielle Pflege.

Wenn Sie ein gleichmäßiges Grauwerden des Holzes wünschen, behandeln Sie die Holzlamellen alle zwei Jahre mit 1 bis 2 Lagen Zedernöl, das keinen Film bildet. Durch die Feuchtigkeitsaufnahme des Zedernholzes können Flecken (Auswaschungen) auftreten, die besonders im ersten Jahr auf der Schattenseite der oft geschlossenen Loggiawood Sichtschutzpaneele sichtbar sind. Durch die geschlossene Position entsteht kein natürlicher Luftstrom um die Lamellen herum. Lassen Sie die Lamellen regelmäßig offen und drehen Sie sie sogar um 180° (die Schattenseite kommt nach außen), sodass die Flecken nach einiger Zeit zurückgehen oder sogar ganz verschwinden. Schimmel kann auch auftreten und hat die gleiche Ursache wie die Flecken.

Sie können auch die meisten Wasserflecken und Schimmelpilze entfernen, aber das ist eine intensive Arbeit (Spezielles Produkt dafür erhältlich bei Renson).



DE

HÄUFIG GESTELLTE FRAGEN



PROBLEMLÖSUNGEN

Problem: Mein Regensensor funktioniert nicht ordnungsgemäß

Lösung: Der Regensensor muss an eine der Algarve-Steuerungen angeschlossen sein.

- Anschließend können Sie den Regensensor testen, indem Sie die Hand auf den Sensor legen.
- Nach einigen Sekunden muss sich das Dach bewegen (schließen).
- Nach 30 Sekunden muss die Oberfläche des Sensors spürbar wärmer werden.
- Lassen Sie den Sensor los.
- Der Sensor sollte sich auch wieder abkühlen. Falls er sich weiterhin warm anfühlt, ist er ebenfalls defekt, und es kann sein, dass er immer angibt, dass es regnet, obwohl er vollständig trocken ist.

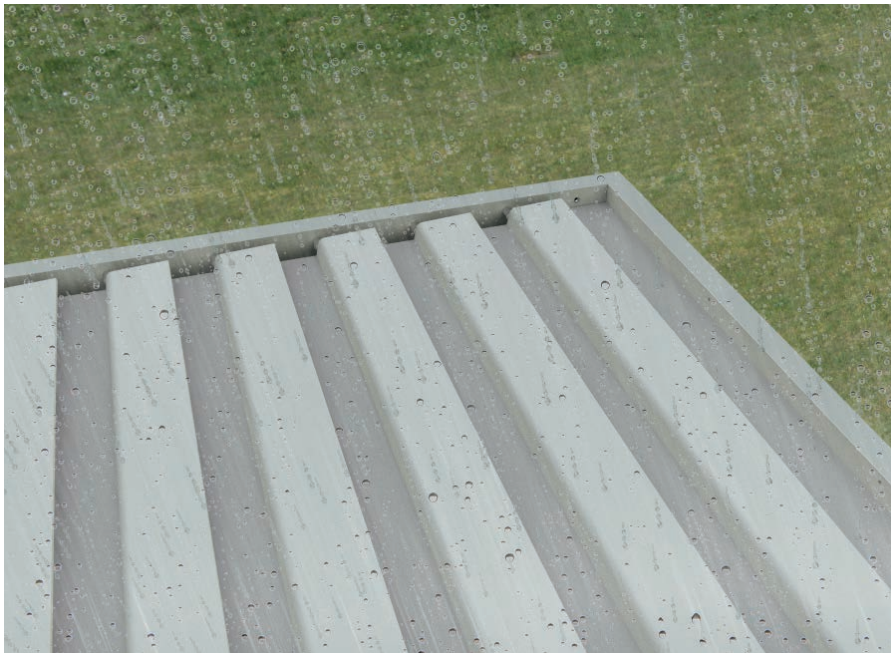
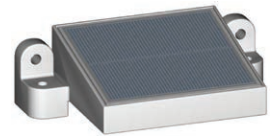

Problem: Es dringt Wasser in die Glaslamellen ein

Lösung: Eventuell ist dieses Wasser an der Tropfspitze in die Glaslamellen eingedrungen. Sie können dieses Problem beheben, indem Sie die Glaslamelle in Höhe der Tropfspitze gut mit Silikon abdichten. Kontaktieren Sie Ihren Installateur.

DE

PROBLEMLÖSUNGEN

Problem: Die LED-Lamellen funktionieren manchmal schon und manchmal nicht

Lösung: Überprüfen Sie zuerst die Batterie des Handsender. Ersetzen Sie die Batterie wenn nötig. Eventuell ist Wasser in das elektrische Gehäuse der Motor- und/oder LED-Steuerungsplatine eingedrungen. Das lassen Sie am besten von Ihrem Installateur kontrollieren.

Eigentlich kann in das elektrische Gehäuse der Steuerung nur dann Wasser eindringen, wenn die Kabel zu kurz gebogen wurden oder die Kabel zu weit aus dem Gehäuse kommen (ohne Kabeleinführung) und somit ein kleiner Schlitz/Öffnung entsteht.

Problem: Die Lamellen bleiben bei Regen geöffnet (RTS-Installation)

1. Überprüfen Sie, ob ein Regensensor angebracht ist

Ohne einen Regensensor können sich die Lamellen nicht automatisch schließen, wenn es zu regnen beginnt.



2. Überprüfen Sie, ob der Regensensor korrekt angeschlossen ist

Hierfür müssen Sie die Motorsteuerungsplatine öffnen. Nur von einem Fachmann ausführen lassen!

- A. Die orangefarbene LED neben dem Regenwolkensymbol auf der Motorsteuerungsplatine leuchtet ununterbrochen. Dies bedeutet, dass der Regensensor nass ist.
- B. Die orangefarbene LED neben dem Regenwolkensymbol auf der Motorsteuerungsplatine blinkt. Dies bedeutet, dass der Regensensor während der vergangenen 15 Minuten nass war (noch nicht länger als 15 Minuten trocken ist).
- C. Es leuchtet oder blinkt keine LED neben dem Regenwolkensymbol. Dies bedeutet, dass der Regensensor nicht nass ist oder während der letzten Viertelstunde nicht nass war. Dies kann einfach durch Berühren des Sensors mit der Hand getestet werden.



3. Überprüfen Sie, ob die Motorsteuerung korrekt programmiert ist

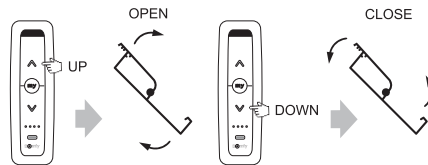

Wenn Sie den Pfeil nach oben drücken, muss sich das Dach öffnen, der Pfeil nach unten muss das Dach schließen. Dies darf nicht umgekehrt sein, denn sonst wird sich das Dach bei Regen öffnen!

Auch die Schneeposition muss programmiert werden (dies geschieht ebenfalls während der Programmierung der Dachbedienung). Es sollte auch möglich sein, eine bevorzugte Position mit der „My“-Taste zu programmieren.

Ist dies nicht der Fall, müssen Sie die Motorsteuerung erneut programmieren.

4. Überprüfen Sie, ob die Regenfunktion vorübergehend deaktiviert ist

Möglicherweise ist die Regenfunktion durch einen manuellen Befehl mit dem Situo-Sender vorübergehend deaktiviert.

Die manuelle Übernahme der Regenfunktion hat folgenden Effekt:

Bei Feuchtigkeit und Regen (auch durch Berührung) gibt der Regensensor ein Signal, um die Lamellen zu schließen. Wenn man, solange der Sensor nass ist, das geschlossene Dach wieder manuell mit dem Situo-Handsender öffnet, wird die Regenfunktion vorübergehend deaktiviert.

Die Regenfunktion wird automatisch wieder aktiviert, wenn der Regensensor länger als 15 Minuten trocken war. Solange dies nicht der Fall ist, reagiert das Dach nicht auf Signale des Regensensors. Die orangefarbene LED auf der Steuerung zeigt an, ob der Sensor aktiv

ist oder während der letzten 15 Minuten aktiv war.

Die Steuerung gibt immer der manuellen Bedienung Priorität.

Bei einem Stromausfall wird die Regenfunktion ohne eine Wartezeit von 15 Minuten wieder eingeschaltet. Die blinkende orangefarbene LED neben dem Regenwolkensymbol hört auf zu blinken.

Nachfolgend ist ein Situationsbeispiel beschrieben, um den obigen Punkt 4 zu verdeutlichen.

Die Lamellen Ihres Daches sind geöffnet und die folgende Wettersituation tritt auf:



A. Um 12.00 wird der Regensensor nass => das Dach schließt sich.

B. Um 12.30 wird das Dach mit dem Situo-Handsender geöffnet, aus welchem Grund auch immer.

Die Regenfunktion wird deshalb vorübergehend ausgeschaltet. Der Benutzer hat sich entschieden, die Regenfunktion zu übernehmen (außer Kraft zu setzen).

C. Um 13.00 hört es auf zu regnen und der Regensensor beginnt zu trocknen. Die Trocknungsdauer hängt von den Umständen ab, kann aber einige Minuten dauern. Vor allem, wenn große Wassertropfen auf dem Sensor vorhanden sind. Angenommen, dass es in diesem Beispiel 18 Minuten dauert, bevor der Sensor trocken ist.

D. Um 13.18 ist der Sensor trocken und die orangefarbene LED geht von ununterbrochenem Leuchten zum Blinken über. Die Wartezeit von 15 Minuten beginnt.

E. Um 13.30 beginnt wieder zu regnen. Das Dach wird NICHT geschlossen, weil die Regenfunktion erst um 13.33 aktiv werden würde (=13.18 + 15 Minuten).

F. Um 14.00 hört es auf zu regnen. Der Sensor beginnt zu trocknen. Angenommen, dass es wieder 18 Minuten dauert, bevor er trocken ist.

G. Um 14.18 wird die Regenfunktion wieder aktiviert. Das Dach ist noch immer in der Position von 12.30 geöffnet.

H. Um 16.00 regnet es wieder. Das Dach schließt sich, da die Regenfunktion jetzt wieder aktiv ist.

Sie wurde um 14.33 automatisch wieder aktiviert.

Der Benutzer kann nicht sehen, in welchem Status sich die Steuerung befindet. Nur die orangefarbene LED im Steuerungskasten gibt dies an.

5. Überprüfen Sie die Außentemperatur

Wenn die Temperatur im Steuerungskasten unter 4 °C liegt (kann von der tatsächlichen Außentemperatur abweichen, siehe Punkt 3) und die Frostfunktion aktiv ist (muss aktiviert werden, siehe Montageanleitung), wird der Regensensor, wenn er nass ist, als Schneesensor funktionieren.

Die Schneeposition hat vor der Regenposition Priorität.

Die Schneeposition wird beim Programmieren der Motorsteuerung gewählt (programmiert). Diese kann geschlossen sein, aber auch vertikal oder eine beliebige andere Position. Wenn nur ein geringes Risiko großer Ansammlungen von Schnee besteht, kann die geschlossene Position als Schneeposition gewählt werden (gleiche geschlossene Position für Schnee und Regen).

6. Aktivierung des Schnee- (nur in Kombination mit Regensensor) und Frostschutzes

Die Schnee- und Frostposition sind standardmäßig nicht eingeschaltet!

Nach Einschalten des Frostschutzes (durch Aktivierung des Temperatursensors) öffnen sich die Lamellen um ca. 10° bis 15°, wenn die Temperatur im Steuerungskasten unter 4 °C sinkt, um zu verhindern, dass diese festfrieren.

Hinweis: In Gebieten, in denen regelmäßig 50 cm Schneefall vorkommt, sollten Sie auch einen optionalen Regensensor anbringen, um die Schneeposition zu aktivieren (ebenfalls durch Aktivierung des Temperatursensors).

Wenn die Temperatur im Steuerungskasten unter 4 °C sinkt und Regen (Schnee) detektiert wird, dreht sich das Lamellendach automatisch in die eingestellte vertikale Schneeposition.

Das Aktivieren des Temperatursensors erfolgt durch den Installateur.

Wichtiger Hinweis zur Funktionsweise des Frost- und Schneeschutzes!

Der Temperatursensor befindet sich im Motorsteuerungskasten. So wird auch die Temperatur im Motorsteuerungskasten gemessen.

Diese Temperatur kann in bestimmten Fällen leicht von der tatsächlichen Außentemperatur abweichen. Dies kann zu einem Öffnen oder Schließen der Lamellen führen, obwohl dies nicht erwünscht ist.

Wir verdeutlichen dies mit einem Beispiel: Angenommen, dass es leicht gefriert (-1 °C), aber die Temperatur im Steuerungskasten noch nicht unter 4 °C gefallen ist (da beispielsweise die Sonne auf das Profil scheint, in dem sich der Steuerungskasten befindet), dann werden sich die Lamellen nicht in ihre Frostposition drehen.

Sollte es in diesem Fall auch noch zu schneien beginnen, dann wird der Regensensor dies als Regen wahrnehmen, und die Lamellen werden geschlossen anstatt geöffnet.

Dies kann ein Problem in Gebieten darstellen, in denen regelmäßig Schneefall vorkommt. Die einzige Lösung, um dies zu vermeiden, ist es, den Regensensor im Winter auszuschalten und die Lamellen manuell zu bedienen.

Der Regensensor kann nur ausgeschaltet werden, indem er losgekoppelt wird.

USER MANUAL FOR YOUR ALGARVE® TERRACE COVERING

Dear customer,

Congratulations! You are now the proud owner of a high-quality Renson covering.

In this user manual, you can read more information about the use, operation and maintenance of your covering. On the back of this manual you can also find your warranty number. We recommend that you save and follow this manual carefully for the further warranty of your covering.

Moreover, you can enjoy a 15-year warranty on the paint* by registering via www.renson-outdoor.com/warranty.

We wish you many unforgettable outdoor moments!

Kind regards,
The Renson Outdoor Team



Register your terrace covering
within 15 days after installation and receive

15 YEARS COATING WARRANTY*
+ 1 FREE Maintenance Set

www.renson-outdoor.com/warranty

* See 'Warranty' for all terms and conditions (page 136).



USE

Temperature

- The covering tolerates normal ambient temperatures (-18°C to +60°C).
- Do not completely close the blades of the covering with frost.

Waterproof

- The bladed roof of your covering is waterproof.
- In order to ensure good water resistance, your covering must be installed according to the installation instructions. Damage caused by rainfall due to poor installation is not covered by the general warranty.
- Condensation may form at the bottom of the blades.
- A covering is an open 'outdoor' construction, not comparable to a (thermally) closed, waterproof and windproof conservatory. Furniture, floor, etc. must be suitable for outdoor use.
- The set-up, location, finishing, design, installation, etc. as well as extreme and exceptional weather conditions can have an (unforeseen) influence on the watertightness.
- Drop formation can occur in the frame and columns. If in doubt as to whether the drop formation is abnormal (not inherent to the product), please contact the installer. He or she can assess whether or not it is a defect/error.
- Water splashes on the gutters during heavy rainfall are minimized due to the perforated louvres (panels) but can never be completely avoided.
- DO NOT spray off with high pressure.

Snow

- The bladed roof provides limited protection against snow load. This depends on the dimensions of the system.
- In case of heavy snowfall, the roof must be open.

Wind

BLADES

- With blades in closed position, the covering can handle wind speeds of 120 km/h. For stand-alone coverings, the warranty for wind loads of up to 120 km/h only applies to cast or reinforced mounting bases.
- The blades can be operated at wind speeds of up to 50 km/h.

VERTICAL SUNSCREENS

- We recommend that the Fixscreens should only be lowered in windless surroundings (max. 15 km/h). Upward, you can operate the sun protection fabric at wind speeds of up to 30 km/h.
- All screens must be erected at wind speeds exceeding 60 km/h.
- It is strongly recommended that you use a wind sensor! How to do this can be found in the chapter "Control".

Loggia and glass sliding panels

- Loggia and glass sliding panels should be opened at wind speeds > 50 km/h.

Obstacles

- When tilting the blades and when rolling the sun protection fabric up and down, there must be no obstacles preventing this movement, e.g. branches, cables, etc.

Electrical control

- Stop the movement immediately if the motor makes an abnormal noise. Consult the installer if you cannot find the cause yourself.
- If the final adjustment of the motor is no longer adequate (e.g. the roof does not close completely), consult your installer.
- See also specific electrical regulations (page 114).



EN

USE

SAFETY

Mechanical

- It is important to only use the system for the functions for which it was designed.
- Never stand on the roof and do not hang on the structure.
- We recommend that you have your roof covering technically inspected every year by your installer.
- Clean the system at regular intervals.
- Small wrinkling is characteristic of the screen fabric. Do not pull the fabric (Screen).
- Never attach any additional elements or accessories to the covering, except for the accessories that were specially developed by Renson.
- To avoid damage to your covering, keep heat sources, such as open fires and barbecues, at 1m from the screens or other walls. You should open the blades of the roof, so that smoke and heat can escape. Please note that your blades and the walls become greasy. These must be cleaned afterwards to prevent adhesion.
- Check that no person or an obstacle can interrupt a moving part. Moving parts (such as the roof blades and screens) can be dangerous.
- Do not place fingers between the blades while the roof is moving.
- Any changes made to the product by the customer or installer may void the warranty.

Electrical

- Disconnect the covering from the power supply during inspection or maintenance.
- Frequent successive operation can cause the motor to overheat. The internal thermal safety will temporarily render the system inoperable (about 10 minutes).
- Do NOT let children play with the controls.
- Changes to the electrical part can only be made after approval of the manufacturer.

Electrical specifications	Value
BLADED ROOF	
Supply voltage	230 Volts AC, 50 Hz
Power range transformer	0 – 2.5 Amps
Power transformer	100 W
Motor voltage	24 Volts DC
Rated motor current (24V DC)	3 Amps
Protection class	IP 66 Dynamic
Maximum runtime during continuous use	Approx. 2 minutes
VERTICAL FIXSCREEN	
Supply voltage	230 Volts AC, 50 Hz
Current intensity	0,8 – 1,2 Amps (according to motor type)
Power	170 to 270 Watts (according to motor type)
Protection class	IP 44
Maximum runtime	Approx. 3 to 5 minutes
LED LIGHTING	
Colomno led	
Warm white	550 - 680 lm/m (120 LEDs/m)
Pure white	550 - 680 lm/m (120 LEDs/m)
UpDown led	
Warm white	550 - 680 lm/m (120 LEDs/m)
Pure white	550 - 680 lm/m (120 LEDs/m)
RGB	570 - 700 lm/m (60 LEDs/m)
Lineo led	
Warm white	1660 lm/m (180 LEDs/m)
Pure white	1660 lm/m (180 LEDs/m)
HEATING	
Power	2400 W
Current intensity	12 A / heat - IP 65
AUDIO	
Speakers	4 Ohms Marine Speakers - IP 65 120 W peak power Freq: 90 Hz - 22 kHz

Wind class

According to the quality of the product, Algarve can handle wind speeds of 120 km/h (>11 bft) with blades in closed position.

For your information, here are the wind classes according to DIN 13561:2015.

Wind class	Wind force (according to the Beaufort scale)	Wind speed
Class 0	Product not tested or non-compliant	
Class 1	4 bft	20 - 28 km/h
Class 2	5 bft	29 - 38 km/h
Class 3	6 bft	39 - 49 km/h
Class 4	7 bft	50 - 61 km/h
Class 5	8 bft	62 - 74 km/h
Class 6	9 bft	75 - 88 km/h
	10 bft	89 - 102 km/h
	11 bft	103 - 117 km/h
	12 bft	> 117 km/h

The vertical sunscreens are conformable to wind class 2.

The vertical Fixscreens must be rolled up with wind speeds of over 60 km/h.

For a stand-alone Algarve, the warranty for wind loads of up to 120 km/h only applies to cast or reinforced mounting bases.



Water flow rate

The Algarve can drain an amount of water equivalent to rain with an intensity between 144 mm/hr and 180 mm/hr that lasts up to 2 minutes.

These kinds of rains occur on average once every 10 years in Belgium (see Belgian rain statistics: NBN B 52-011 standard).

Bearing capacity

Terrace coverings are subject to different forces (e.g. snow). The bearing capacity is determined by static strength calculations carried out by our engineers and validated by internal tests.

The bearing capacity depends on the surface area and can be read on a diagram. Consult your Renson dealer for more information.

For example:

- 6000 x 4000 mm 55 kg/m² 1320 kg
You will not have damage or permanent deformation at this load.

Even the largest dimensions of the terrace covering will remain upright with a load of 100 kg per m², but this load can result in damage or permanent deformations.

In case of heavy snowfall, the roof must be opened.

EN

SAFETY



CONTROL VIA RENSON CONNECT

Launching Renson Connect for the first time

The Renson Connect app is quick and easy to configure and control. Follow the steps below for a hassle-free installation.



Renson Connect

• Configuring Somfy components

First install the optional Somfy TaHoma Switch (Smart Home Hub), if it is not already present in your home. The Somfy io or RTS components of your cover (bladed roof, sun protection, LED lighting, and heating) will first be linked to your TaHoma device.

Using the QR code, you can download the full manual on how to activate and configure your TaHoma device.

If necessary, seek advice from your installer for a smooth installation.



• Adding Somfy components

Download the Renson Connect app on your smartphone. Create an account, log in, and enter your Somfy login details.

Your Renson components are easily read into the Renson Connect app and are ready for use.

Using the QR code, you can download the full manual on how to read the configured Somfy components into the Renson Connect app.

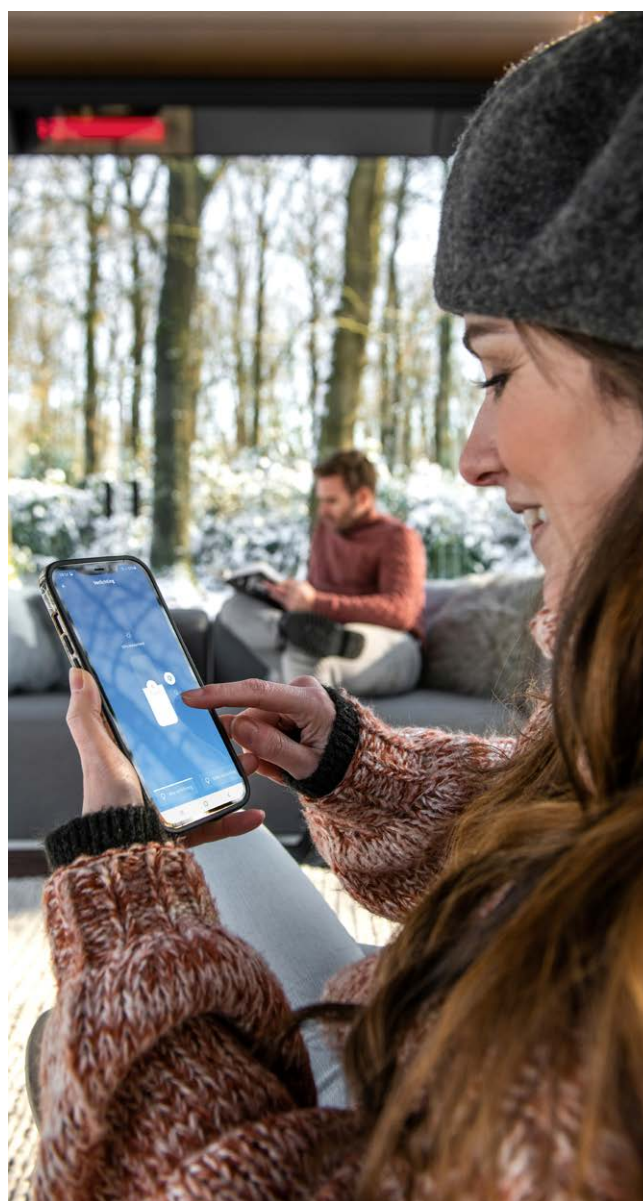

EN

CONTROL via Renson Connect

Controlling the bladed roof, Fixscreen, lighting and heating via the Renson Connect app

1. Home screen

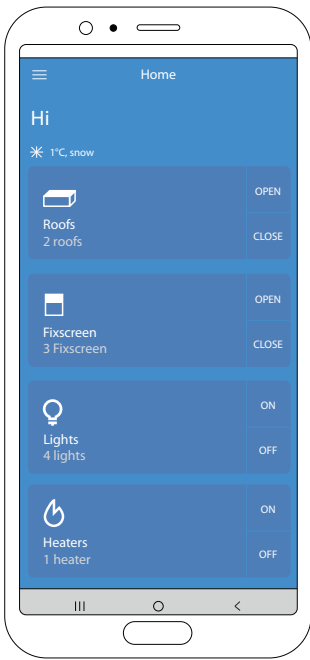

Start the Renson Connect app. You will arrive at the Home screen with an overview of all available components. The components are grouped into four types. An group of components can be controlled easily using the two buttons on the right. Click on a group to control a component individually.

- Grouping of all bladed roofs
- Grouping of all Fixscreens
- Grouping of all LED lights
- Grouping of all heaters

2. Controlling the bladed roof* (Camargue, Algarve, Aero type)

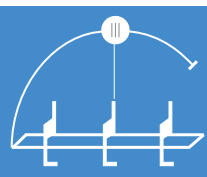
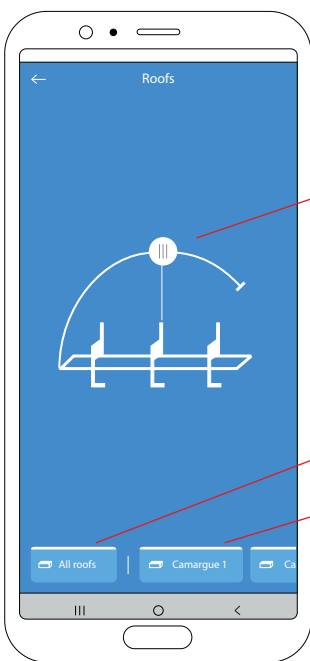

Blades rotate to the desired angle by dragging the white indicator to the desired position.





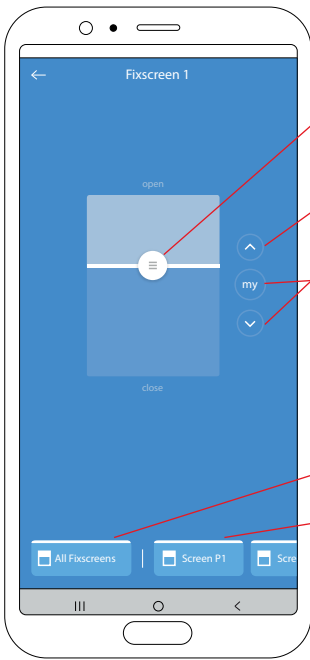

- All roofs Operate all the roofs simultaneously
- Camargue 1 Control one roof individually

* Bladed roof controlled via Somfy io

Controlling the bladed roof, Fixscreen, lighting and heating via the Renson Connect app (continued)

3. Controlling the Fixscreen*





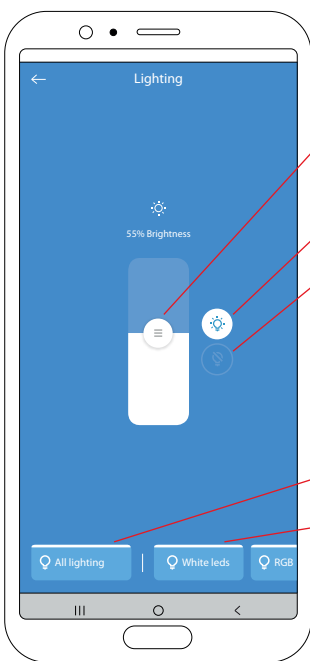

-  Use a dragging motion to move the sun protection up/down to the desired position.
-  Move sun protection up/down. While the sun protection is moving, the **MY** button in the middle acts as a **STOP** button, which will stop the movement at any time.
- 
-  The MY button can be used to set the preferred position. The “My position” is set by first moving the sun protection to the desired position and then holding the My button until the sun protection confirms with a short up and down motion.
-  Operate all the sun protection simultaneously
-  Control one sun protection individually

* Fixscreen controlled via Somfy io

4. Controlling the white LED lighting*



-  The brightness of the lighting can be changed using a dragging motion.
-  Switching on the lighting (brightness 100%)
-  Turn off the lights
-  Control all the lighting simultaneously
-  Control one lighting element individually

* White LED lighting controlled via Somfy io

Controlling the bladed roof, Fixscreen, lighting and heating via the Renson Connect app (continued)

5. Controlling the RGB LED lighting*

The brightness of the lighting can be changed using a dragging motion.

Switching on the lighting (brightness 100%)

Choose a colour for the lighting

Turn off the lights

All lighting Control all the lighting simultaneously

RGB leds Control one lighting element individually

* RGB LED lighting controlled via Somfy io

6. Controlling the heating

ON

ON OFF Switch the heating on or off

All heaters Control all the heating elements simultaneously

Application settings

1. You can check and change a number of settings via the menu in the top left-hand corner.
2. Settings > Rooms
 - Only to be used if you also have Fixscreen sun protection around the house and want to add them to the app.
 - Each sun protection can be assigned to a specific room.
 - This makes it easy and clear to operate the sun protection for each room.
3. Settings > Devices
 - Displays which devices are already configured in the app.
 - A new device (TaHoma Smart Home Hub or Skye bladed roof) can be added in the app.
4. Settings > Components
 - Overview of the components linked to each device.
5. User profile
 - User name and email
 - Active version of the app
 - Possibility to reset your password
6. Home
 - Select home to return to the control screen

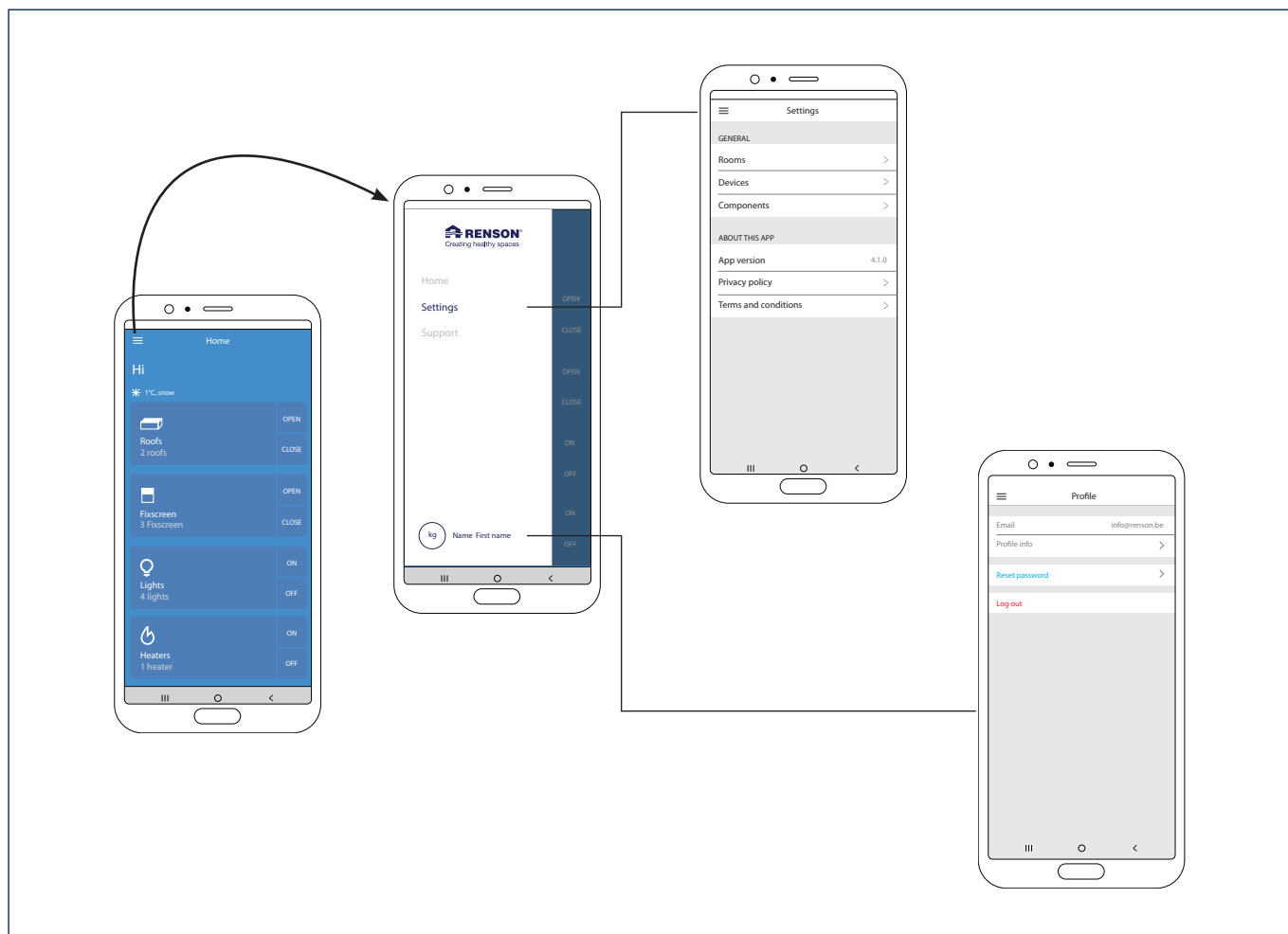





CONTROL WITH A HAND-HELD TRANSMITTER

Connect for the first time

Your installer is responsible for installing and activating the covering.

Roof control with a hand-held transmitter

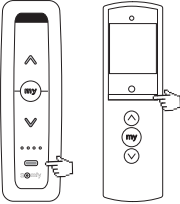
The roof of your terrace covering can be easily operated with a Somfy hand-held transmitter (RTS / io).

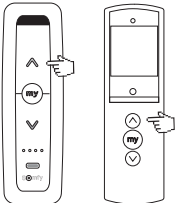
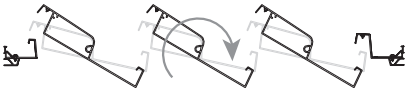
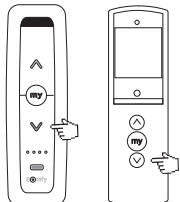
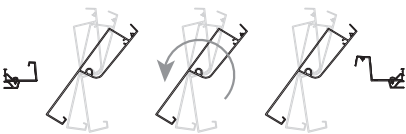
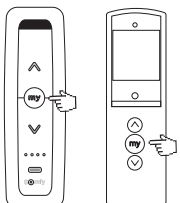
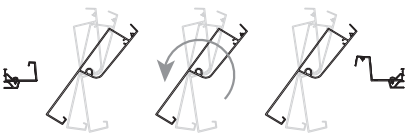
	<p>Select the roof channel on the hand-held transmitter.</p>	
	<p>Press the arrow up to open the blades of the roof.</p>	
	<p>Press the arrow down to close the blades of the roof.</p>	
	<p>Press the My button to stop movement of opening or closing the roof blades.</p>	

Controlling the vertical Fixscreen® with a hand-held transmitter

The vertical Fixscreen of your terrace covering can be easily operated with a Somfy hand-held transmitter (RTS / io).

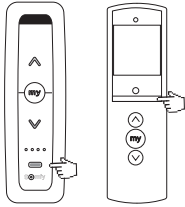

Select the channel of the vertical Fixscreen on the hand-held transmitter.

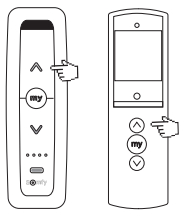

Press the arrow up to open the vertical Fixscreen.

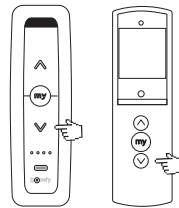
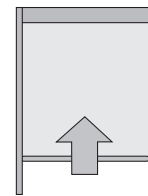

Press the arrow down to close the vertical Fixscreen.

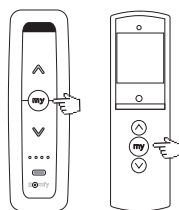
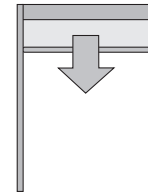

Press the My button to stop movement of opening or closing of the vertical Fixscreen.



Moving the endpoints of the vertical Fixscreen® with a hand-held transmitter

- A. Go to the endpoint (upper or lower) which you want to move.
 - B. Press more than 5 sec. on the UP- and DOWN-button till the Fixscreen makes a short movement.
 - C. Choose the new (upper or lower) endpoint by pressing the UP- and/or DOWN-button.
 - D. Press more than 2 sec. on the MY-button till the Fixscreen makes a short movement.
- Test the new endpoint.

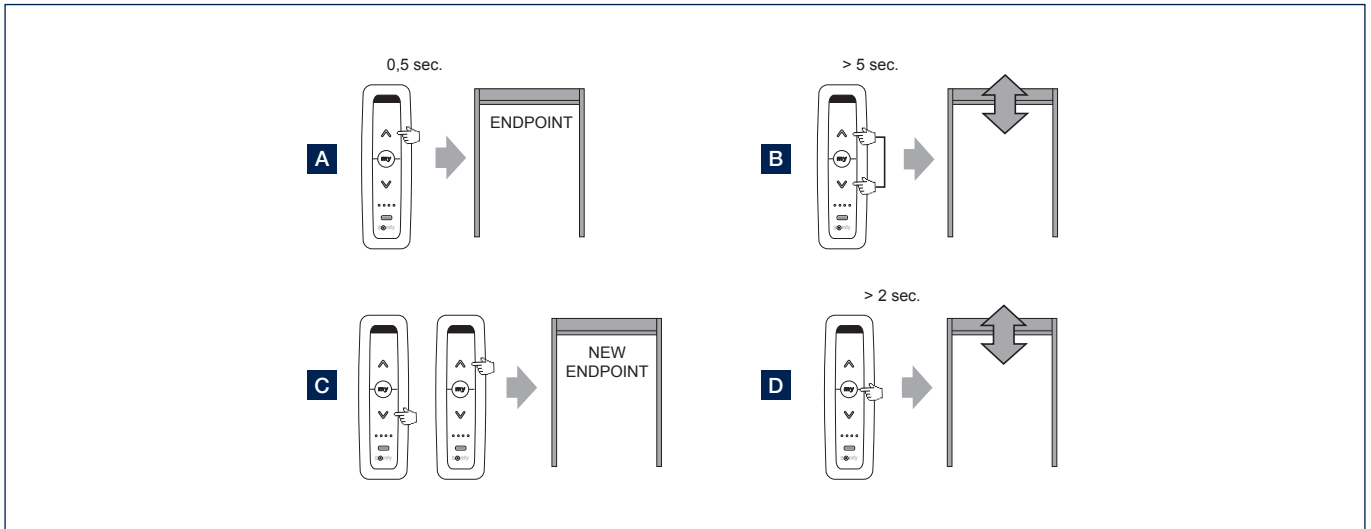

Select personal position of the vertical Fixscreen® with a hand-held transmitter

- A. Place the bottom bar in the desired position.
- B. Press the MY-key until the bottom bar briefly goes up and down as confirmation.
- C. The next time you press on the MY-key, the fabric will automatically move to this position.

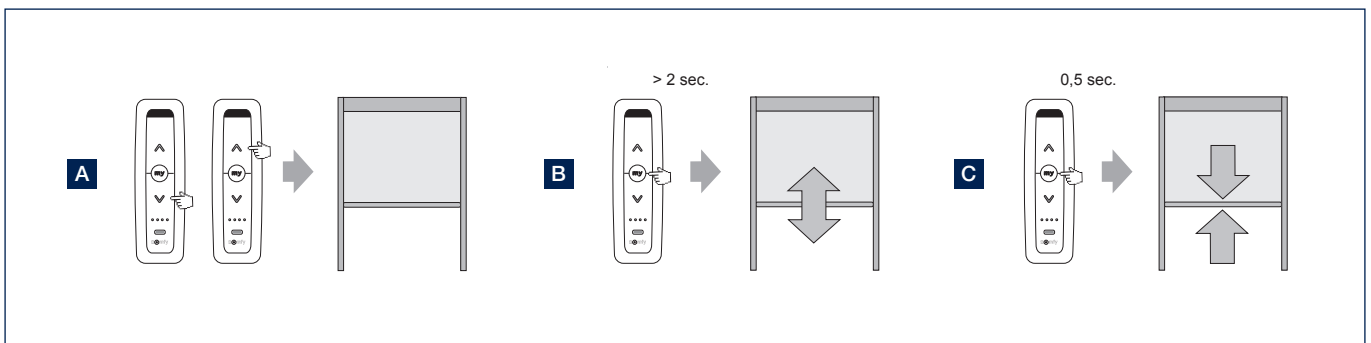

Controlling the led blades (Lineo LED) with a hand-held transmitter

The led blades of your terrace covering can be easily operated with a Somfy hand-held transmitter (RTS / io). Select the channel of the led blades on the hand-held transmitter.

- A. Briefly press the UP button on the Situo remote. The Lineo LED lights up to the max. intensity (100%).
- B. Briefly press the DOWN button on the Situo remote. The Lineo LED turns off (0%).
- C. You can increase the intensity by pressing the UP button on the Situo remote. The longer you press, the more intense the Lineo LED lights up. With a Situo VARIATION remote, you can increase the intensity with the scroll wheel.
- D. You can reduce the intensity by pressing the DOWN button on the Situo remote. The longer you press, the less intense the Lineo LED lights up. With a Situo VARIATION remote, you can reduce the intensity with the scroll wheel.
- E. You can set a certain intensity of the Lineo LED as your preference.
To do this, let the Lineo LED light up first in the desired intensity (see points C and D).
Then press (longer than 5 seconds) the MY button on the Situo remote until the Lineo LED flashes 3x to confirm that this intensity is stored as the preset.
- F. Press briefly on the MY button. The Lineo LED lights up in your preferred intensity (set at point E).

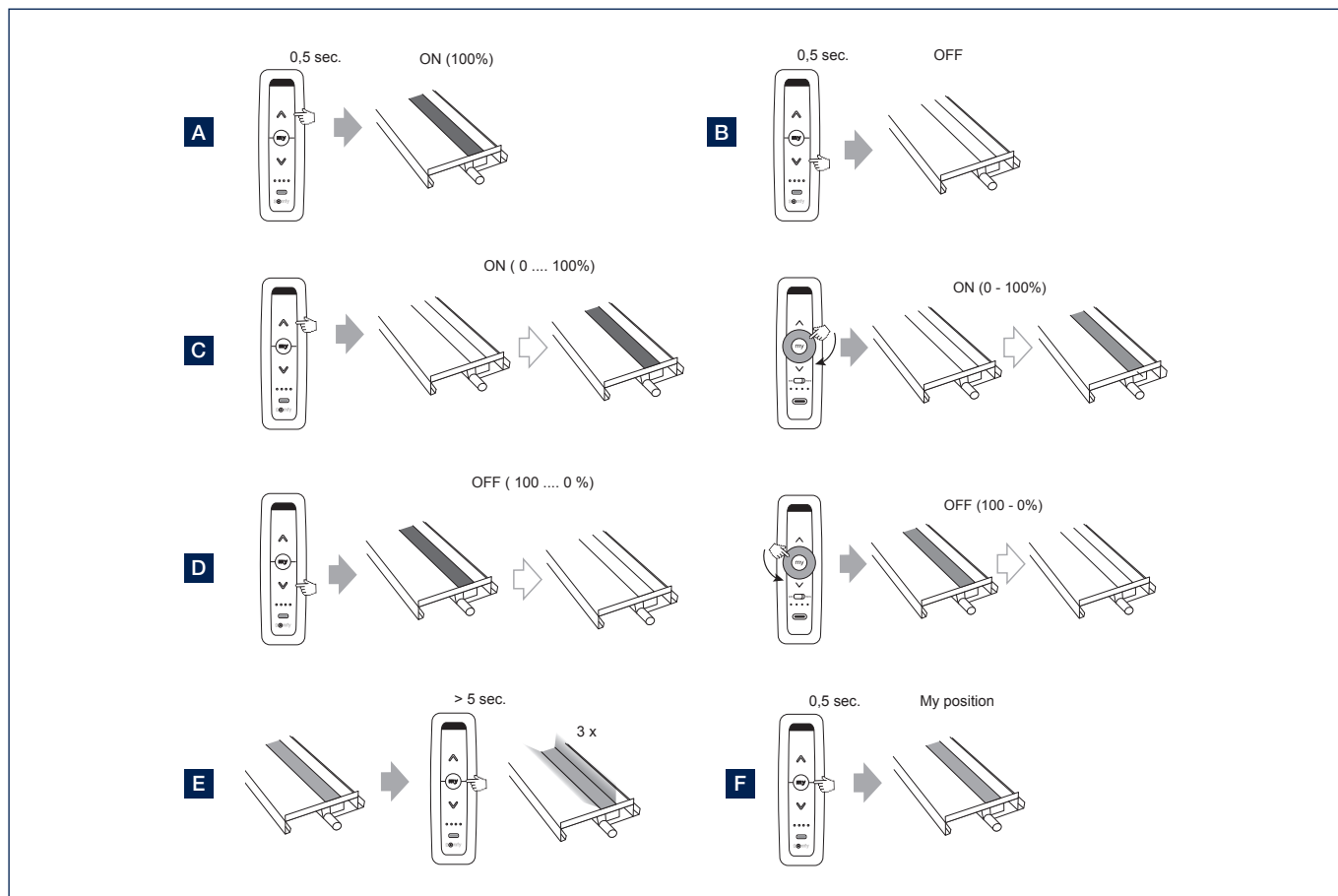

Separate operation of led blades (Lineo LED) - switching on, off, dimming

This is possible if the installer has set this this way. After installation, each LED strip has to be set separately. Usually, each LED strip is programmed on the same channel on the remote control, so that you can eventually control all LEDs together.

If you set each LED strip to a different channel on the remote control during programming, you can control them separately.

Note: With a Nina handheld transmitter, the LED strips are always on a separate channel.

Controlling the white LED lighting with a hand-held transmitter

The white LED lighting of your terrace covering can be easily operated with a Somfy hand-held transmitter (RTS / io). Select the channel of the white LED on the hand-held transmitter.

- A. Briefly press the UP button on the Situo remote. The white LED lights up to the max. intensity (100%).
- B. Briefly press the DOWN button on the Situo remote. The white LED turns off (0%).
- C. You can increase the intensity by pressing the UP button on the Situo remote. The longer you press, the more intense the white LED lights up. With a Situo VARIATION remote, you can increase the intensity with the scroll wheel.
- D. You can reduce the intensity by pressing the DOWN button on the Situo remote. The longer you press, the less intense the white LED lights up. With a Situo VARIATION remote, you can reduce the intensity with the scroll wheel.
- E. You can set a certain intensity of the white LED as your preference.
To do this, let the white LED light up first in the desired intensity (see points C and D).
Then press (longer than 5 seconds) the MY button on the Situo remote until the white LED flashes 3x to confirm that this intensity is stored as the preset.
- F. Press briefly on the MY button. The white LED lights up in your preferred intensity (set at point E).

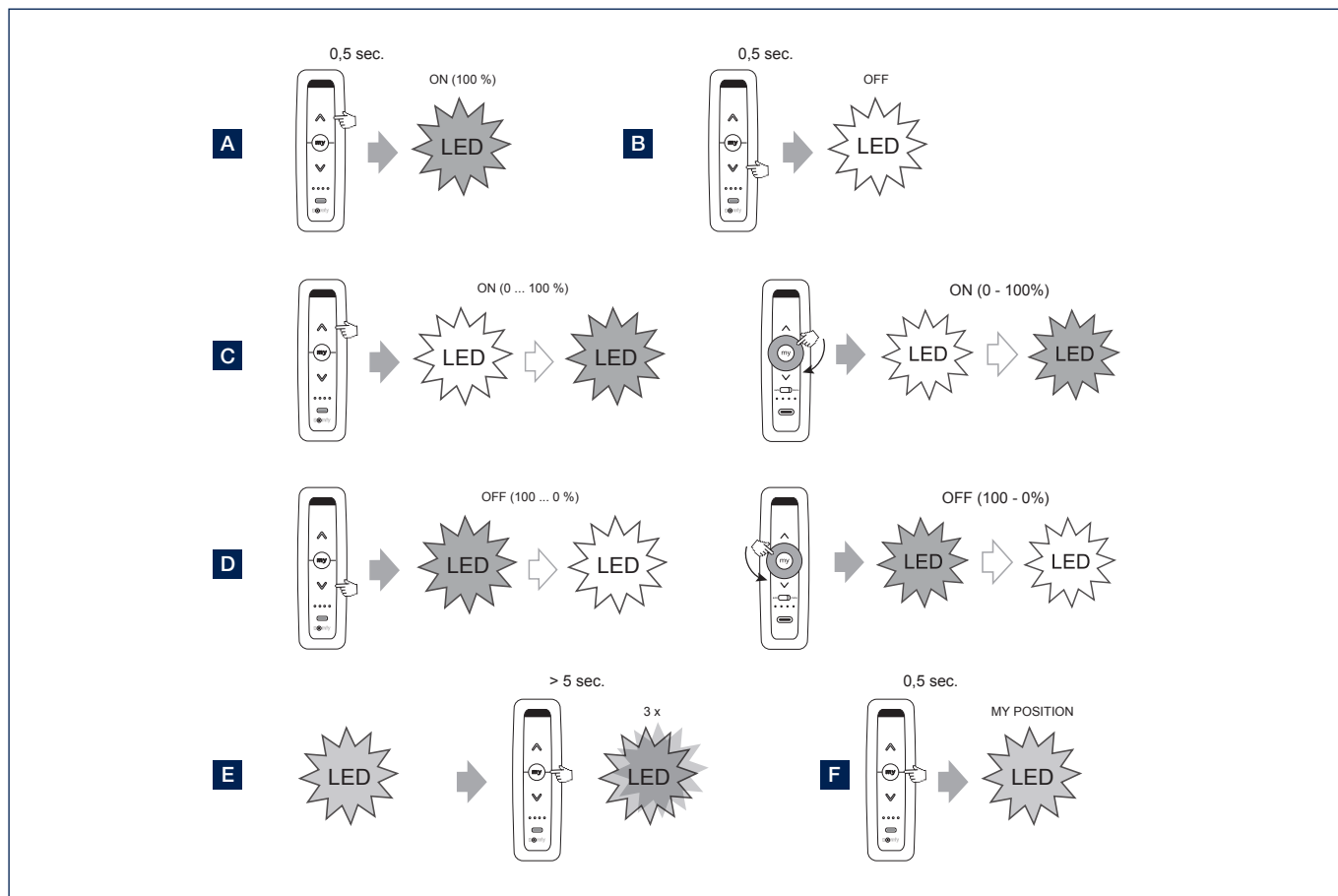

Adjusting the rain sensor

- The rain sensor is not adjustable; after all, either it rains or it doesn't rain. The rain sensor detects moisture on its heated detection surface.
- The sensor is always heated to a few degrees above the ambient temperature so that no condensation can form on the sensor.

Controlling the RGB LED lighting with an RTS transmitter

The RGB LED lighting of your terrace covering can be easily operated with a RTS transmitter. Select the channel of the RGB LED on the transmitter.

- A. Press the UP (or DOWN) button and the MY button simultaneously to change the LED to another colour.
- B. Briefly pressing the UP and DOWN buttons simultaneously changes the LED program; disco (flashing), overflow, same colour in overflow, ...
- C. Briefly press the UP button to activate the LED.
- D. Briefly press the DOWN button to turn off the LED.
- E. By continuing to press the UP button, you can increase the intensity of the LED.
- F. By continuing to press the DOWN button, you can decrease the intensity of the LED.

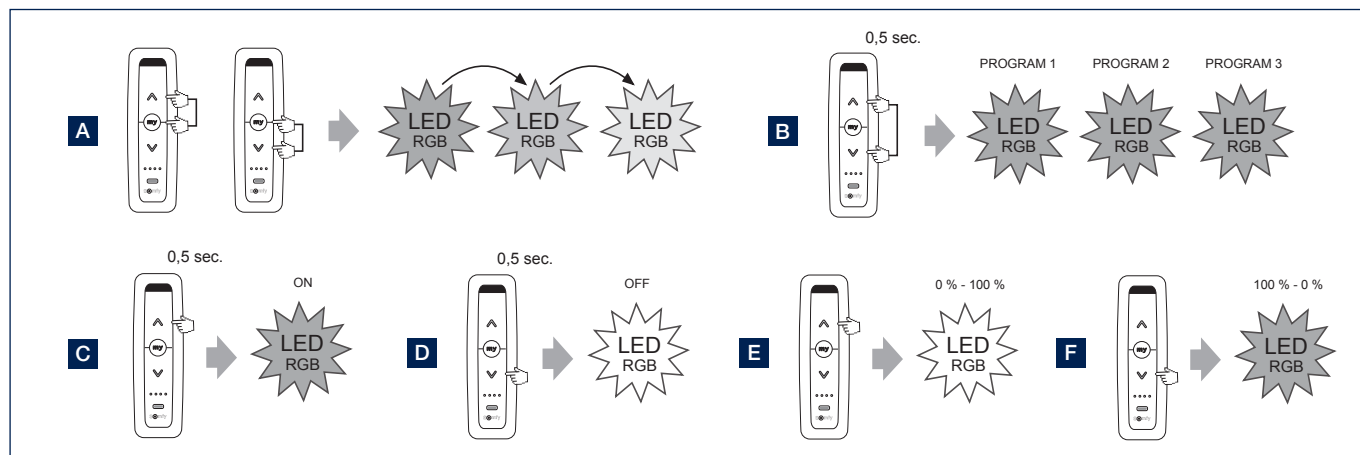

Controlling the RGB LED lighting with an IO transmitter

The RGB LED lighting of your terrace covering can be easily operated with a io transmitter. Select the channel of the RGB LED on the transmitter.

Note: Changing RGB LED intensity + changing color can only be done on io with a Situo VARIATION transmitter in mode 2.

- A. Briefly press the UP button to activate the LED.
- B. Briefly press the DOWN button to turn off the LED.
- C. Increase the led intensity is done with the scroll wheel (rotate clockwise).
- D. Decrease the led intensity is done with the scroll wheel (rotate counterclockwise).
- E. Press the UP/DOWN button for a longer period of 1 second to start the color run. Press the MY button to stop the color barrel at the desired color.

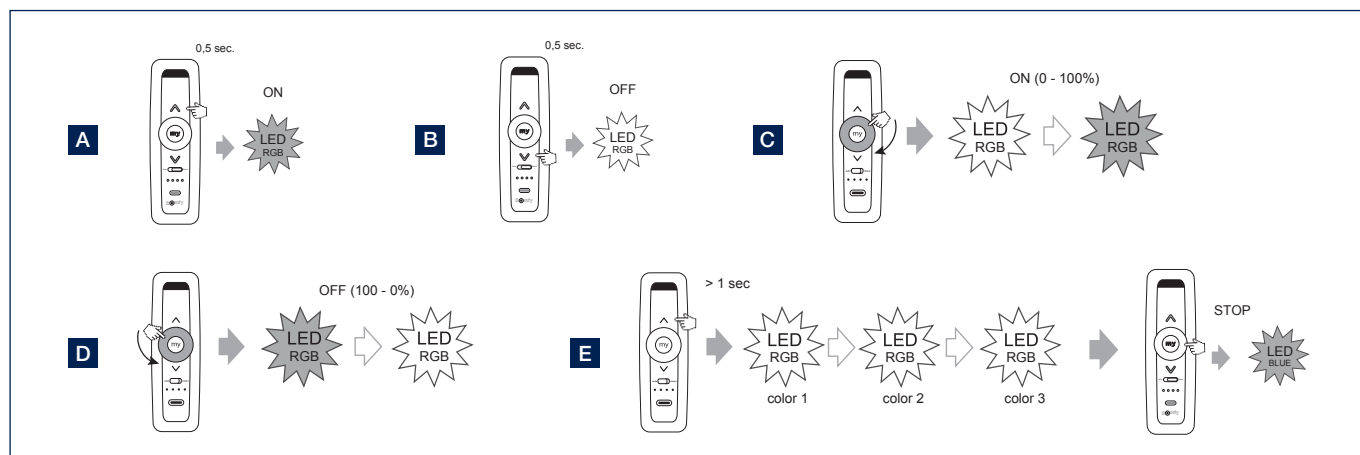

Copy Situo one-way hand-held transmitter programming to another Situo hand-held transmitter.

- A. Select the channel you wish to copy on Situo 1 (bladed roof, fixscreen, LED, etc.).
- B. Press longer than 3 sec. on the PROG button at the back of the Situo 1 remote until the blades move back and forth, the fixscreen shortly moves up and down or the LED flashes.
- C. Select the desired channel on Situo 5 to which you want to copy.
- D. Press briefly on the PROG button on the rear of the Situo 5 remote.

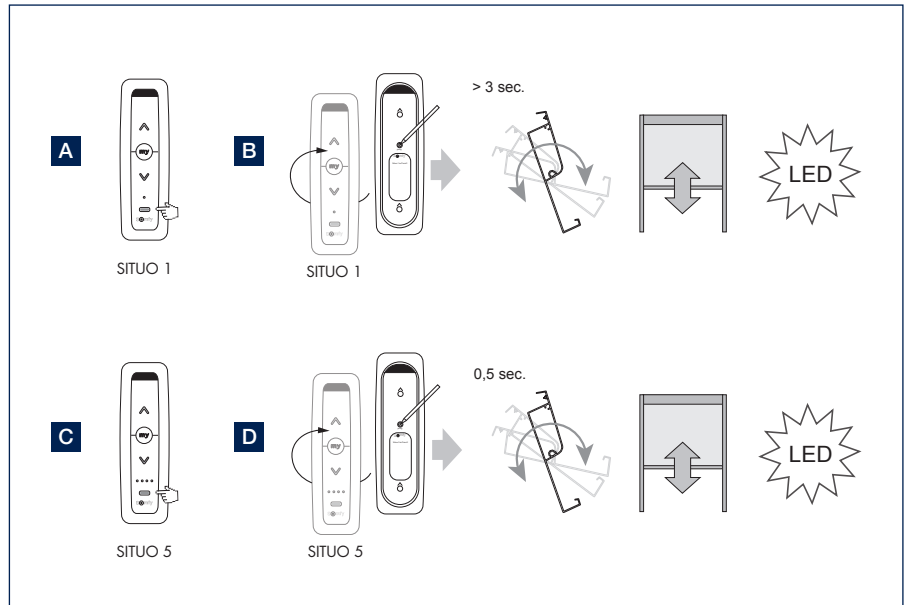

Controlling the heating element

The heater is by default without a receiver, transmitter and controller. By installing an optional Heating Receiver, you can control the heater with a remote control.

- A. Press the UP button on the Situo remote to switch on the HEAT.
- B. Press the DOWN button on the Situo remote to switch off the HEAT.
- C. By continuing to press the UP button, you can increase the intensity of the heating element (0 - 33 - 66 - 100%). By continuing to press the DOWN button, you can decrease the intensity of the heating element (100 - 66 - 33 - 0%).

Note: with an io receiver the heat can only be switched on/off. It is not possible to adjust the intensity.

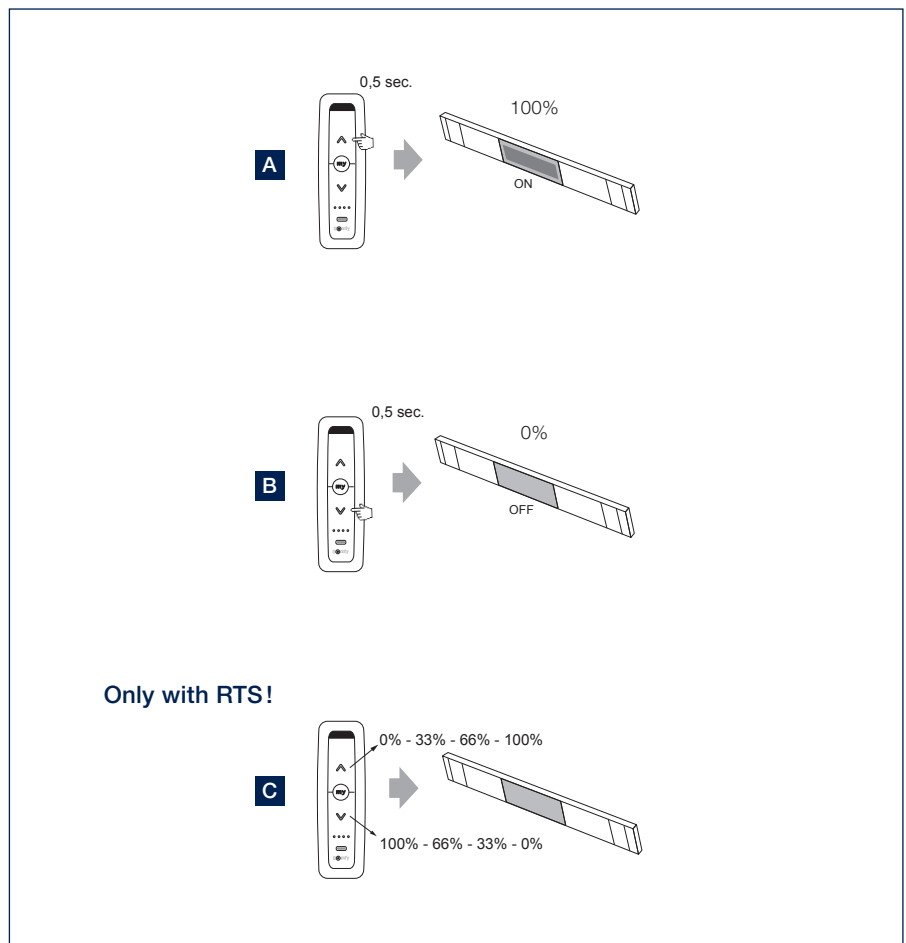

Heat & Sound beam - possible audio connections

OPTION 1

Control **sound beam without amplifier** with an audio system with amplifier (ex. Sonos, Bose)

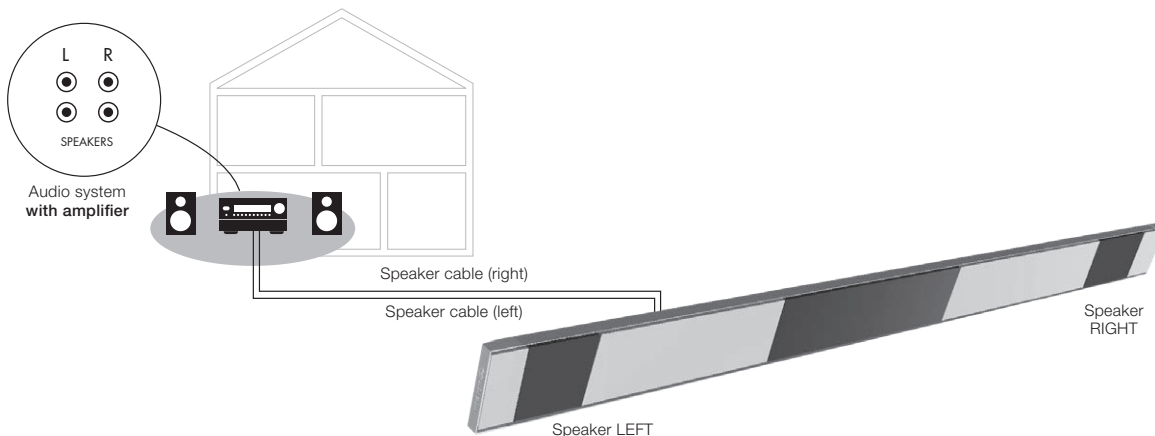

OPTION 2

Control **sound beam with amplifier** via tablet or smartphone (ex. spotify, itunes) (incl. Bluetooth)

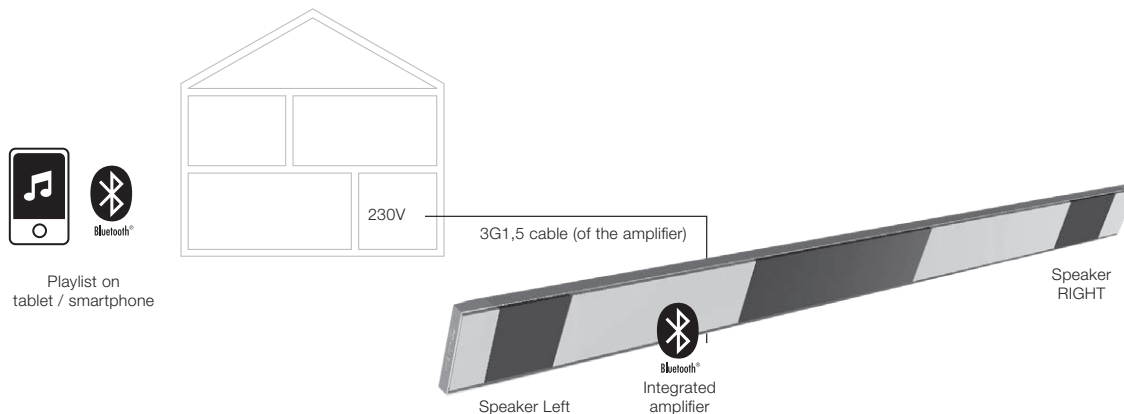

OPTION 3

Control **sound beam with amplifier** with an audio system without amplifier

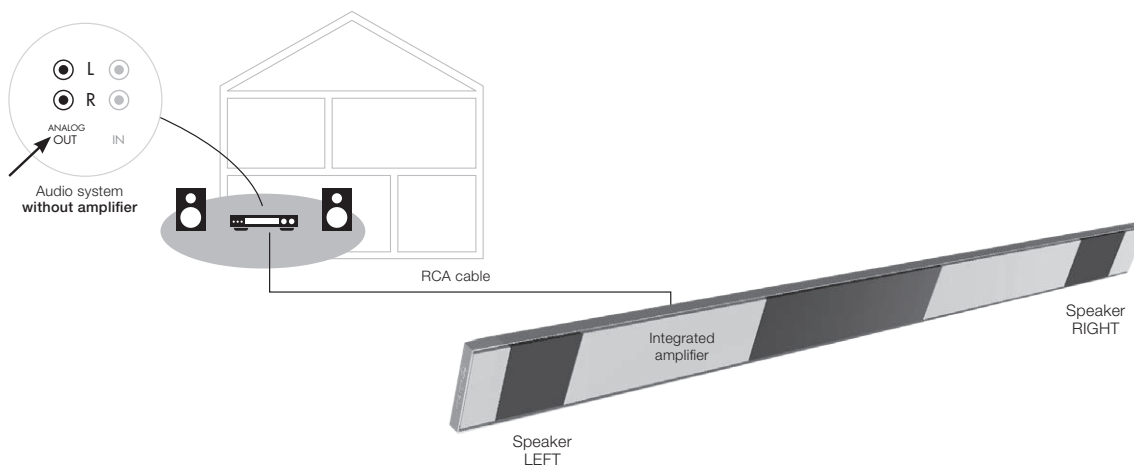

Heat & Sound beam - possible heating connections

OPTION 1

Control **heating with RTS receiver** with a remote control

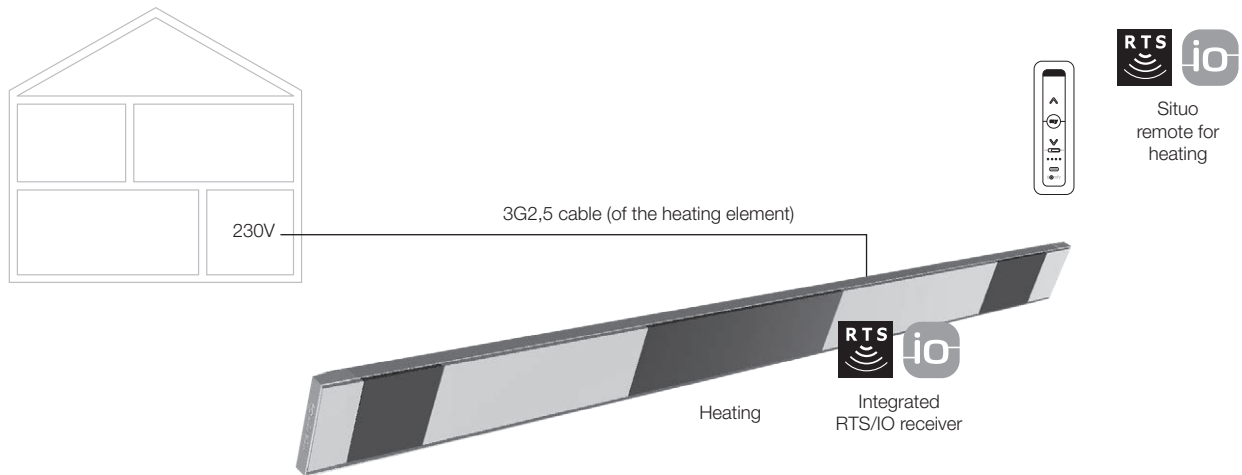

Attention: 1 cable 2,5 (min. 20A curve C) / Heat module

OPTION 2

Control the **heater** with a switch

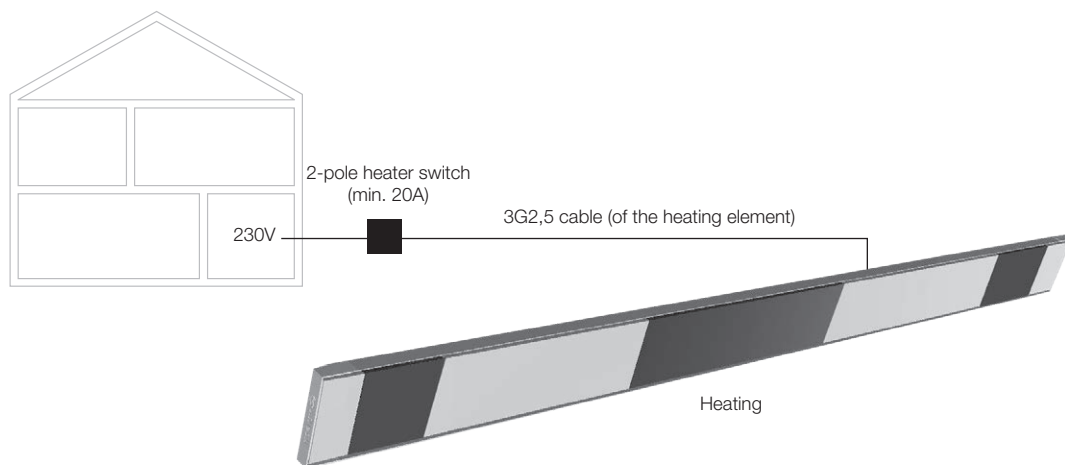

Attention: 1 cable 2,5 (min. 20A curve C) / Heat module



MAINTENANCE

Easy maintenance using the Renson Maintenance Kit

Your patio cover will always be exposed to the elements outside. If you want to be able to enjoy your Renson covering to the fullest at any time, then we recommend maintaining it regularly, i.e. once or twice a year. This means the covering will last longer. This product is available at your installer.

The following are important:

- The structure is made using powder-coated aluminium. An annual cleaning using the Renson Maintenance Kit products will ensure that the intense colour is maintained for years, as well as providing extra protection from acid rain, sea air, and UV rays. We recommend carrying out maintenance on your installations at least twice a year in coastal or forested regions.
- De Renson 'Clean' is a concentrated product with strong cleaning and degreasing properties to deal with the most frequent kinds of natural filth, such as dust, oily precipitation, grease stains, moss, insect remains, etc. This product cannot be compared to most common cleaning products. It penetrates deeply and 'lifts out' the dirt. This product can also be used to clean the polyester fabric roofs and vertical fibreglass fabric screens. After cleaning, you must protect the aluminium structure using Renson

'Protect'. This leaves a protective film that allows the surface to be cleaned by simply wiping it down using a minimum amount of Renson 'Clean'. It also protects the aluminium from acid rain, sea air, UV rays, and ensures that the colour remains just as intense.

- Do not use either product in direct sunlight or in hot weather. The product's quick-drying action can leave stains on the structure or the fabric screen. Do not use corrosive or harsh products, scouring pads, or other scouring products. Do not use high-pressure equipment in any case whatsoever.



Renson Maintenance Set



IMPORTANT TO KNOW

- Terrace coverings in an urban environment are exposed to pollutants (smog, acid rain, etc.), chimney smoke, cooking smoke and weather in general. It is only normal that the terrace covering becomes dirty because of this. Neither the aluminium structure nor the aluminium roof are self-cleaning. You must therefore ensure regular cleaning and maintenance.
- Do not use a barbecue or fondue under a closed bladed roof. Make sure that the blades are open so that smoke can escape easily.
- When installed in a sand and dust-rich environment, it can happen that the translucency of the fabric may be reduced by the combination of sand and wind.
- Before cleaning, remove any loose dirt with a brush or vacuum cleaner.
- If the fabric becomes wet in a sudden storm, you can still roll it up and unroll it later to dry when the weather is better. However, avoid having the wet fabric rolled up for more than three days to prevent formation of mould and spots.
- Crystal screen may only be cleaned with clean lukewarm water ($\pm 30^{\circ}\text{C}$).
- Frequently control your product on twigs, leaves, bird nests, etc. and remove them.
- As the manufacturer, we recommend having a regular technical inspection by your installer:
 - Annually at public utility building and at your private home.
 - Half-yearly at extreme conditions (e.g. coastal areas).
- The mains connection should be made by a qualified electrician in accordance with applicable standards.
- Minor colour variations may occur during the manufacturing process between the colour guides and the profiles of the sunprotection screen. There may also be minor colour differences between components and profiles.
- The fabric may exhibit slight colour nuances and imperfections.
- Because the fabric is rolled up, it can form folds or creases.
- A color difference can also occur between screens that are installed at different times.
- Fabrics that contain crystal windows can expand, shrink and or show folds or creases caused by differences in temperature or fabric tension.
- Over time, the colour of the fabric / crystal window may fade slightly, depending on the chosen colour and design.
- Milk stains or blue lines can appear on crystal windows due to dew or moisture. These are inherent to the product and disappear when the screen is dry.
- In the case of straight screens, where the fabric hangs down vertically because of the weight of the bottom rail or a tensioning system, wrinkles can form in the fabric depending on the type of screen.

WARRANTY

All the materials we use are high quality and adapted to the intended use.

As a manufacturer we guarantee:

- Renson grants the end customer a 7-year warranty on structural elements of the Algarve terrace covering that was provided and installed by an authorised Renson distributor. The warranty period begins on the day of delivery to the end customer.
- Electrical components (heating, speakers, lighting, etc.) and controls are covered by a 2-year warranty.
- Somfy motors are covered by a 5-year warranty.
- Colour and gloss of the powder coating is warranted for 5 years. If you register the covering and can prove that the covering is cleaned and protected annually with the Renson Maintenance Set, you receive an extended paint warranty to 15 years. The warranty is degressive from year 6 (warranty coverage: year 6 = 90%, year 7 = 80%, ...).

- 10-year warranty on the adhesion of the powder coating. Not valid on aluminium castings and mounting bases.
- 5-year warranty on the Fixscreen technology: zip stays in side channel + optimal attachment of the zip.
- Crystal screen (fully transparent screen, applied as a window) is covered by a 2-year warranty.

Warranty Conditions

This “Renson Warranty” only applies:

- On the products and accessories supplied by Renson. Product modifications and accessories with materials other than those that were offered by Renson are not covered by the warranty and may suspend the Renson Warranty.
- On correctly mounted products and accessories. This also includes the correct connection to the surface and/or walls according to building regulations.

- On defects that occur during normal maintenance and within normal operating and climatic conditions and are demonstrably caused by a material, construction or manufacturing defect.
- If the installation was carried out by an authorized Renson dealer.

Exclusions

The warranty does not cover the following types of damage and/or defects:

- Damage due to normal wear and tear or age or caused by the customer's or a third party's actions.
- Minor aesthetic defects (inherent in the production process), discoloration or deformation of components, provided they do not impede the normal functioning of the product.
- Creases/folds of fabric.
- Damage or defects caused by abnormal use and/or lack of maintenance. The term “abnormal use” is understood to mean any misuse, unsafe behaviour,



Register your terrace covering within 15 days after installation and receive

15 YEARS COATING WARRANTY*
+ 1 FREE Maintenance Set

www.renson-outdoor.com/warranty

* Valid for the colour fastness and gloss of the varnish, during annual maintenance with the **Renson Maintenance Set**.
Not valid in coastal areas, areas with heavy soiling, not valid on wood-design, aluminium castings and mounting bases.



wrong or forced use and unprescribed adjustments or modifications to the product and/or parts thereof.

- Damage or defects caused during transport or storage and defects caused by inexpert installation, repair or intervention by the customer or a third party, or use of parts that are not in conformity or not recognized by the technical department at RENSON®.
- Damage and/or defects caused by intense exposure to harmful atmospheric conditions or abnormal weather conditions (storm, hail, lightning and water and fire damage) or mounting with weak or unsuitable materials.
- Damage caused by exposure to a harsh environment resulting from industrial or manufacturing activities or from high salinity.
- Damage or defects resulting from installation of the product without complying with the installation instructions provided.
- Damage or defects caused by use of the product without complying with the operating, safety and maintenance

instructions provided and/or without respecting the technical limits of use.

- Damage caused by assembly taken place with too weak fixing material.
- Damage caused by fluctuations in the power supply that exceed the default by 10% or more.
- RENSON® is not responsible for glass breakage (e.g. through faulty installation or uneven heating of the glass)

Reporting defects

Any defect in conformity shall be reported in writing to your Renson distributor/installer within a period of two (2) months from the time that the defect is determined.

Any defect reported after the period mentioned above will not be considered and warranty claims will therefore be inadmissible.

Solutions

In case of any claim on the warranty, Renson will always examine the product and decide whether the warranty covers the defect.

If the defect is covered by warranty, Renson will not be liable in any way for any consequential loss and/or possible physical accidents, with the exception of any liability under mandatory statutory provisions.

Renson Sun Protection Screens will not be liable in any way if damage occurs which is due not only to a defect in the product but also to the fault or negligence of the customer or a person for whom the customer is responsible.

Repairs

Contact your Renson installer/distributor in case of malfunctions.

Only replace defect parts with original Renson spare parts.

Only these meet the safety requirements that Renson stipulates.

Inexpert repairs involve risks for the user, for which Renson can not be responsible.





FREQUENTLY ASKED QUESTIONS

Do the roof blades have to stay open or closed during heavy winds?

Extensive tests in the wind tunnel have shown that the best position for aluminium roof blades is closed in the case of wind speeds above 50 km/h. The Algarve can handle wind speeds of 120 km/h (>11 bft) with blades in closed position. See also page 113 Wind.

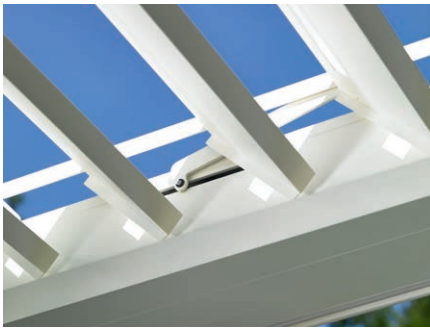

What to do in case of heavy snowfall?

In case of heavy snowfall (> 50 cm) it is best to place the roof blades in a vertical position. This way, there is no overload on the roof. In areas where 50 cm snowfall regularly occurs, you also need to install an optional rain sensor. In case of heavy snowfall, the blades will automatically change into the vertical snow position. The programming of the snow position must be done when programming the roof control (must be done by the installer).

The roof may remain closed when there is little snow. Please note that the roof blades are not completely closed during frost. If they freeze together, damage can occur when

controlling the roof. To avoid this, you have to install an optional rain sensor. You can also activate the frost mode with this (must be done by the installer). During frost, the blades will then rotate about 10°.



Can the roof blades be operated during frost?

Yes, but the best thing to do is to not completely close the blades. If they freeze together, damage can occur when controlling the roof.

To avoid this, you can install an optional rain sensor. You can also activate the snow and frost mode with this. During frost, the blades will then rotate about 10°. This activation is done with a separate Situo Soliris hand-held transmitter. You do not have to purchase it yourself. Ask your installer to carry out this activation.





How much snow is allowed to be on the roof?

Snow doesn't always weigh the same. Snow at temperatures around freezing point weighs less than cold dry snow. Theoretically, snow weighs between 100 and 200 kg/m³.

This actually means that 10 cm snow weighs up to 20 kg per m². If snow gets wetter, this can rise up to 500 to 600 kg/m³. This wet snow can cause problems for the load on the roof. Snow that has been there for some time also starts to press together under its own weight and will weigh more.

The Algarve can handle up to 100 kg load/m², even for the largest dimensions. This is possible due to the patented blade securing system. (see page 115: Bearing capacity)

Can the vertical Fixscreen sun protection fabrics stay downwards in strong winds?

The Fixscreen sun protection fabrics must be erected at wind speeds of more than 60 km/h.

Only operate the sun protection fabric downwards at wind speeds up to 30 km/h.

Using a windsensor is strongly recommended!



Does the weather affect my covering?

The coverings are powder coated as standard and provided with a Seaside Quality pre-treatment. This coating is resistant to any kind of weather.

However, your terrace covering is outside for years, day after day.

If you want to enjoy your Renson covering optimally at all times, we recommend regular maintenance, so 1 to 2 times a year. As a result, the covering will last longer.

Should the covering be technically inspected?

As a manufacturer, we recommend an annual technical inspection of your installation by the installer.

What should I do with the Fixscreen fabric if it is raining?

The screens are resistant to water, so they can remain rolled out during rain. We recommend to not roll up the screen fabric wet. This prevents the wet screen fabric from ventilating, which can cause stains. A wet screen fabric stretches slightly and won't roll up nicely. The screen fabric is mould and fungus free due to all kinds of additives to the screen fabric. However, anything that falls on to the screen fabric and stays there can rot and cause mould (pollen, bird droppings, leaves, etc.). It is therefore recommended to roll out the wet screen fabric as soon as possible to allow it to dry.

Can I use a barbecue under my terrace covering?



Bear in mind that a barbecue with coal will produce soot. If you place it under your covering, make sure that the tilting blades are not completely closed. This way, the room underneath can ventilate better. The blades can become filthy and dirty due to the smoke, and you will have to clean them afterwards. Please ensure that the barbecue and definitely the flames stay at least 1 m from the screens or other walls of the covering, it could otherwise permanently damage the paint or screen fabric.

After how much time do you have maximum heat from the heat-beam?

Because we work with short wave system, you have instant maximum heat radiance of the heat-beam. Short wave radiation is immediately perceptible and warms the objects and not the space.

Long wave infra-red heaters have a longer warm-up time than the short wave heaters. They need space to create heat. Depending on the ambient temperature, the size of the covering, closed or not, it may take a certain

amount of time before you can feel this radiation as much as possible.

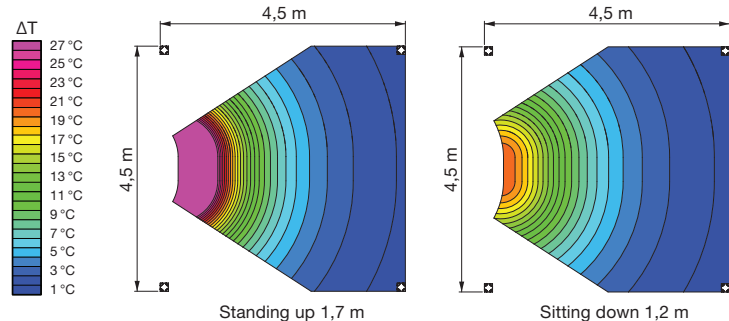
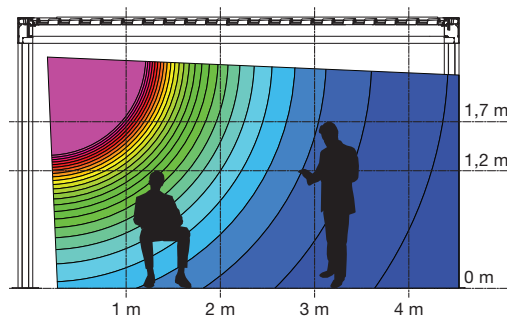

What is the temperature difference reached with the heat beam?

For optimum heating, a cover fence is recommended (e.g. glass wall, Fixscreens, etc.). The following factors also influence the temperature; ambient temperature, distance from the thermal comfort.

The position of the heater is also important. If this is opposite a fixed wall, you can enjoy the heat reflection.

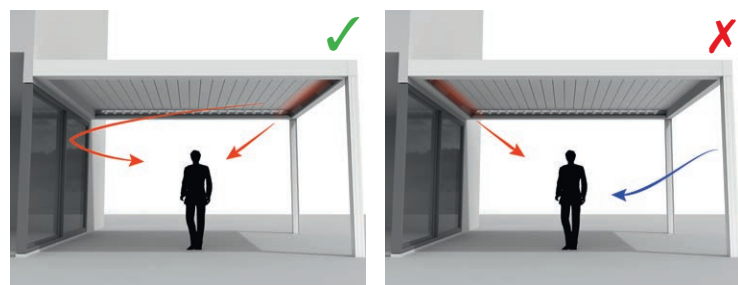

Can I still add options after installation?

With your covering, most of the options can also be added afterwards.

The following options are possible with the Algarve: Fixscreens, glass sliding panels, Loggia sliding panels, Linius walls, curtains, Up/Down LED, Lineo LED, Heat & Sound beam.



Fixscreens



Linius wall



Loggia Privacy sliding panels

What if I have a defect within the warranty period? How should I report this?

You can report a defect via your Ambassador/Distributor where you bought the Renson covering. When invoking the warranty, Renson will always examine the product and

decide whether the defect is covered by the warranty. Please always provide the serial number to your installer when reporting problems.

Can I walk on a bladed roof?

Walking on a bladed roof is not allowed, even if the person walking on the roof weighs less than the permissible snow load. After all, snow is a distributed load. A person on the roof is subjected to point load, which can cause irreversible damage to the blades.

Can the blades close with morning dew?

The rain sensor surface is always slightly warmed up, so that the sensor surface is always a few degrees warmer than the environment, as a result of which moisture cannot condense on the sensor. The roof should not close due to morning dew.

If the blades do close, can this have the following cause?

Check that the sensor still releases heat by placing your hand on the sensor. After a few seconds, you should be able to feel the heat.

If yes, the sensor is ok and the roof is closed for another reason.

If no, the thermal comfort of the rain sensor is defect and the sensor must be replaced.

How should I clean my covering?

Your terrace covering is outside for years, day after day. If you want to enjoy your Renson covering optimally at all times, we recommend regular maintenance.

The texture is made of powder coated aluminium. An annual cleaning with the Renson Maintenance Set products ensures years of preserving the intense colour and provides additional protection against acid rain, sea air and UV rays. Maintenance is designated at least 2 x per year in coastal areas and wooded environments.

See page 133 for detailed maintenance instructions.



I have stains on the cedar wood of my Loggiawood panels. Is this normal?

The Loggiawood and Loggiawood Privacy sliding panels are equipped with Western Red Cedar blades. This type of wood will naturally age on exposure to the elements and does not require any specific maintenance.

If you want to prevent even ageing, treat the wooden blades every 2 years with 1 to 2 layers of non-film forming cedar oil.

Stains (leaching) can occur due to moisture absorption of the cedar wood and these are especially visible during the first year on the shadow side of Loggiawood privacy panels which are often closed. Due to the closed position, there is no natural air flow around the blades. Leave the blades open regularly and even rotate them 180° (the shadow side comes on the outside), this ensures that the stains will reduce after a while or even disappear completely. Mould can also occur and has the same cause as the stains.

You can also remove most of the water stains and mould, but this is an intensive job (Renson has a special product for this).





TROUBLESHOOTING

Problem: The rain sensor doesn't work properly

Solution: The rain sensor must be connected to one of the Algarve's controls.

- You can then test the rain sensor by placing your hand on the sensor.
- The roof should move (close) after a few seconds.
- After 30 sec., the surface area of the sensor should be noticeably warmer.
- Release the sensor.
- The sensor should also cool down again, if it remains hot, it also means that it is defective and it may be that it always indicates that it is raining even though it is definitely dry.

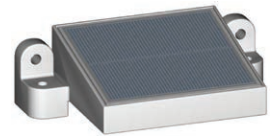

Problem: There is water infiltration in the glass blades

Solution: This water may have entered the glass blade along the drip nose. You can solve this by properly sealing the glass blade with silicone at the drip nose. Contact your installer.

Problem: LED blades sometimes work and sometimes they do not

Solution: Check the battery of the transmitter first. Replace the battery if necessary. Water could have entered the electrical cabinet of the motor and/or LED control board. This is best checked by your installer.

In principle, water infiltration in the electrical cabinet of the control unit is only possible if the cables were pleated too short or the cable is too far out of the box (without any cable gland around it), resulting in a small gap/opening and possible water infiltration.

Problem: The blades stay open when it rains (RTS installation)

1. Make sure a rain sensor has been installed

The blades will not close automatically if there is not a rain sensor.



2. Check the connection of the rain sensor

You must open the printed circuit board for the motor to do this. Only executable by a professional installer!

- A. The orange LED under the rain cloud symbol on the printed circuit board for the motor is lit continuously. This means that the rain sensor is wet.
- B. The orange LED under the rain cloud symbol on the printed circuit board for the motor is blinking. This means that the rain sensor was wet at some point in the last 15 minutes (has not been dry for longer than 15 minutes).
- C. The LED under the rain cloud symbol is not lit or blinking. This means that the rain sensor is not wet or has not been wet within the last 15 minutes. This is easy to test by touching the sensor with your hand.



3. Make sure the motor direction is correctly programmed

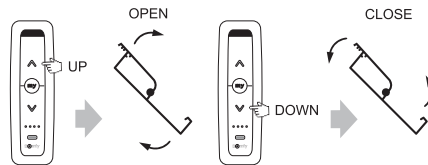

If you press the up arrow, the roof must open; if you press the down arrow, the roof must close. If this is the other way around the roof will open when it rains!

Do not forget to program the snow position, this must be done when programming the motor control box during initial installation (see installation manual). It is also possible to program a favourite position using the "My" button.

If this is not possible something went wrong and you need to reprogram the motor control box.

4. Check to see if the rain function has been temporarily neutralised

It is possible that the rain function was temporarily neutralised by overruling the rain sensor by giving a manual command using the Situo remote control.

Manual overruling the rain function will have following effect:

If there is moisture or rain (can also be due to touching), the rain sensor will send a signal to shut the blades. If you want to manually reopen the closed roof while the sensor is still wet using the Situo remote control, the rain function is temporarily deactivated.

The rain function will be automatically reactivated after the rain sensor has been dry for more than 15 minutes. As long as this is not the case, the roof will not respond to signals from the rain sensor. The orange LED of the rain sensor in the motor control box will indicate whether

the sensor is active or has been during the last 15 minutes.

The motor control box will always give priority to your manual operation.

If there is a power cut, the rain function will be reset without having to wait for 15 minutes. The blinking LED light under the rain cloud will also stop blinking.

Find below an example to clarify point 4 above.

The blades of your roof are open and the following weather occurs:



- A. At noon, the rain sensor gets wet => the roof closes.
- B. At 12:30 p.m., the roof is opened using the Situo remote control for whatever reason (manual operation).
The rain function is therefore temporarily deactivated. After all, the user has opted to take over (override) the rain function.
- C. At 1 p.m., the rain stops and the rain sensor starts to dry up. The duration of the dryness depends on the conditions, but can take several minutes. Especially if there are large drops of water on the sensor. Suppose that, in this example, it takes 18 minutes for the sensor to dry up.
- D. At 1:18 p.m., the sensor is dry and the orange LED will go from steady on to blinking. The 15-minute waiting period starts now.
- E. At 1:30 p.m., it starts to rain again. The roof does NOT close because the rain function is only supposed to reactivate at 1:33 p.m. (= 1:18 p.m. + 15 minutes).
- F. It stops raining at 2 p.m. The sensor starts to dry up again. Suppose that it once again takes 18 minutes for the sensor to dry up.
- G. At 2:18 p.m., the rain function is reactivated. The roof is still open to the position it was in at 12:30 p.m.

H. It starts to rain again at 4 p.m. The roof closes because the rain function is once again active. This was automatically reactivated at 2:33 p.m.

The user cannot see which status the control is in. Only the orange LED in the control box will indicate this.

5. Check the temperature outside

If the temperature is below 5°C and the frost function is active (needs to be activated see installation manual) the rain sensor when wet will act as a snow sensor, the snow position has priority over the rain position.

The snow position is set (programmed) when programming the motor control box (during initial installation). This snow position can be closed, or vertical, or in any other position of your choosing. If there is little risk of snow heavily piling up on the roof, then also the closed position can be selected as the snow position (snow and rain same closing position).

6. Activation of the snow (only in combination with rain sensor) and frost position (15°)

The snow and frost position are standard not activated!

Note: In areas where regular 50 cm snowfall occurs, you also need to install an optional rain sensor. In the case of heavy snowfall, the blades will automatically change into the programmed snow position.

The activation of the temperature sensor is done by the installer.

Important remark concerning a correct functioning of frost- and snow protection!

The temperature sensor is located inside the motor control box. It means that this sensor measures the inside temperature, and not the outside temperature.

During tests we concluded that an outside temperature of 0° normally corresponded with an inside temperature of 4°. So we programmed the control box that frost- and snow protection is activated as soon as the temperature inside the motor control box gets below 4°.

In some conditions the inside temperature can show small deviations compared to the outside temperature. This means that in some cases the blades will not open according to the required conditions.

Next example to clarify: assume that the outside temperature is -1°C (hardly frost conditions) but the inside temperature has not dropped below 4°C (because for example the profile and box has been warmed up by the sun), for this reason the blades will not open to a frost position. If additionally it starts snowing, the rain sensor will sense this as rain (and not snow) and the blades will close instead of opening.

This might cause a problem in areas where snowfall can occur frequently. This can be avoided by turning of the rain sensor during the winter and operate the blades manually.

The rain sensor can only be deactivated by disconnecting it.

MANUAL DE INSTRUCCIONES PARA SU PÉRGOLA ALGARVE®

Querido cliente,

¡Enhorabuena! Ahora es un orgulloso propietario de una pérgola de calidad de Renson.

En este manual de usuario encontrará más información sobre el uso, servicio y mantenimiento de su pérgola. En el reverso de este manual también puede encontrar su número de garantía. Le recomendamos que guarde bien este manual para una mayor garantía de su pérgola.

Además, puede beneficiarse de una garantía de 15 años sobre la pintura* registrándose a través de www.renson-outdoor.com/garantie.

¡Le deseamos muchos momentos inolvidables al aire libre!

Saludos cordiales,
El equipo de Renson Outdoor



Registre su pérgola de terraza en un plazo de 15 días después de la instalación y reciba

15 AÑOS DE GARANTÍA
SOBRE LA PINTURA*
+ 1 Set de Mantenimiento GRATIS

www.renson-outdoor.com/garantie

* Para conocer todas las condiciones, consulte "Garantía" (página 172).



USO

Temperatura

- La pérgola puede soportar las temperaturas ambiente normales (-18°C hasta +60°C).
- No cierre completamente las lamas del techo en caso de heladas (véase más adelante en el apartado de control).

Impermeabilidad

- El techo de lamas de su pérgola es resistente al agua.
- Para asegurar una buena resistencia al agua, su pérgola debe instalarse de acuerdo con el manual de instalación. Los daños ocasionados por lluvia en caso de mal montaje no se incluyen en la cobertura general de la garantía.
- En la parte inferior de las lamas puede formarse condensación.
- Una pérgola es una construcción abierta "al aire libre", no comparable a una terraza cerrada (térmicamente), impermeable y cortavientos. El mobiliario, los suelos, etc. han de ser aptos para su uso en exteriores.
- La instalación, la ubicación, el acabado, el revestimiento, la instalación, etc., así como las condiciones climáticas extremas y excepcionales pueden tener una influencia (imprevista) en la estanqueidad.
- En el marco y las columnas se pueden formar gotas. En caso de duda o de formación anormal (no específica del producto) de gotas, consulte al instalador. Este puede juzgar si es o no un defecto/fallo.
- Las salpicaduras de agua en los canales durante las fuertes lluvias se minimizan gracias a las rejillas perforadas, pero nunca se pueden evitar por completo.
- NO rociar con alta presión.

Nieve

- El techo de lamas ofrece una protección limitada contra las cargas de nieve. Esto depende del tamaño del sistema.
- En caso de fuertes nevadas, el techo debe estar abierto.

Viento

LAMAS

- La pérgola puede soportar velocidades de viento de 120 km/h con lamas en posición cerrada. Con una pérgola independiente, la garantía para cargas de viento de hasta 120 km/h sólo se aplica a las patas de montaje encastradas o reforzadas.
- Las lamas se pueden operar a velocidades de viento de hasta 50 km/h.

ESTORES VERTICALES

- Recomendamos que los Fixscreen sólo se bajen en un entorno con poco viento (máx. 15 km/hora). Puede utilizar la protección solar hacia arriba a una velocidad de viento de hasta 30 km/h.
- Todas los estores deben recogerse con velocidades del viento superiores a 60 km/h.
- ¡Se recomienda encarecidamente el uso de un sensor de viento! Puede obtener más información sobre cómo hacerlo en el apartado de controles.

Loggia y paneles deslizantes de vidrio

- Loggia y los paneles deslizantes de vidrio deben abrirse a velocidades del viento > 50 km/h.

Obstáculos

- Al girar las lamas y bajar o subir el estor, no debe haber obstáculos que impidan este movimiento, por ejemplo, ramas, cables, etc.

Control eléctrico

- Detenga el movimiento inmediatamente si el motor hace un ruido anormal. Consulte al instalador si no puede determinar la causa por sí mismo.
- Si el ajuste final del motor ya no es adecuado (por ejemplo, el techo ya no se cierra completamente), consulte a su instalador.
- Consulte también las prescripciones eléctricas específicas (pág. 150).



SEGURIDAD

Mecánica

- Es importante utilizar el sistema sólo para las funciones para las que ha sido diseñado.
- Nunca se suba al techo y no se cuelgue de la estructura.
- Recomendamos que su tejado sea revisado técnicamente cada año por su instalador.
- Limpie el sistema regularmente.
- La formación de pequeñas arrugas es característica del tejido. No tire de la tela.
- Nunca coloque elementos adicionales o cables de corriente alterna en la pérgola, excepto los accesorios especialmente desarrollados por Renson.
- Para evitar que se dañe la pérgola, debe mantener las fuentes de calor, como el fuego y las barbacoas, a una distancia de 1m de los estores u otras paredes. Las lamas del techo deben abrirse para permitir que el humo y el calor salgan. Tenga en cuenta que sus lamas y paredes se pondrán grasientas. Éstas deben limpiarse posteriormente para evitar adherencias.
- Asegúrese de que ninguna persona u obstáculo pueda interrumpir una pieza móvil. Las partes móviles (como las lamas del techo y los estores) pueden presentar peligro.
- No coloque los dedos entre las lamas mientras el techo esté en movimiento.
- Cualquier modificación del producto por parte del cliente o del instalador puede anular la garantía.

Eléctrico

- Para evitar electrocuciones, desconecte la tapa durante la inspección técnica o el mantenimiento.
- El funcionamiento continuo y frecuente puede provocar el sobrecalentamiento del motor. La seguridad térmica interna hará que el sistema esté temporalmente (aprox. 10 minutos) inoperable.
- NO permita que los niños jueguen con los controles.
- Los cambios en la sección eléctrica sólo se pueden realizar después de la aprobación del fabricante.

Parámetros del accionamiento eléctrico	Valor
TECHO DE LAMAS	
Suministro de tensión	230 Voltios AC, 50 Hz
Tensión del transformador	0 - 2,5 Amperios
Capacidad del transformador	100 W
Tensión del motor	24 Voltios DC
Intensidad nominal del motor (24V DC)	3 Amperios
Clase de protección	IP 66 Dinámico
Tiempo máximo de funcionamiento en uso continuo	Aprox. 2 minutos
FIXSCREEN VERTICAL	
Suministro de tensión	230 Voltios AC, 50 Hz
Corriente	0,8 - 1,2 Amperios (según el tipo de motor)
Potencia	170 a 270 vatios (según el tipo de motor)
Clase de protección	IP 44
Tiempo máximo de funcionamiento	Aprox. 3 a 5 minutos
ILUMINACIÓN LED	
Columna led	
Blanco cálido	550 - 680 lm/m (120 LEDs/m)
Blanco puro	550 - 680 lm/m (120 LEDs/m)
UPDown led	
Blanco cálido	550 - 680 lm/m (120 LEDs/m)
Blanco puro	550 - 680 lm/m (120 LEDs/m)
RGB	570 - 700 lm/m (60 LEDs/m)
Lineo led	
Blanco cálido	1660 lm/m (180 LEDs/m)
Blanco puro	1660 lm/m (180 LEDs/m)
CALEFACCIÓN	
Potencia	2400 W
Corriente	12 A / heat - IP 65
AUDIO	
Altavoces	4 Ohms Marine Speakers - IP 65 Pico máximo de potencia 120 W Respuesta de frecuencia: 90 Hz - 22 kHz

Clase de viento

Según la calidad del producto, Algarve puede soportar velocidades de viento de hasta 120 km/h (>11 bft) con las lamas cerradas.

A título informativo, a continuación se indican las clases de viento según DIN 13561:2015.

Clase de viento	Fuerza del viento (según escala de Beaufort)	Velocidad del viento
Clase 0	Producto no probado o no conforme	
Clase 1	4 bft	20 - 28 km/hora
Clase 2	5 bft	29 - 38 km/hora
Clase 3	6 bft	39 - 49 km/hora
Clase 4	7 bft	50 - 61 km/hora
Clase 5	8 bft	62 - 74 km/hora
Clase 6	9 bft	75 - 88 km/hora
	10 bft	89 - 102 km/hora
	11 bft	103 - 117 km/hora
	12 bft	> 117 km/hora

Los estores verticales se ajustan a la clase de viento 2.

Todos los Fixscreens verticales deben recogerse con velocidades del viento superiores a 60 km/h.

Con una Algarve independiente, la garantía para cargas de viento de hasta 120 km/h sólo se aplica a las patas de montaje encastradas o reforzadas.



Caudal de agua

La impermeabilidad y el drenaje del agua se prueban usando una instalación de riego que imita la lluvia. Comprobamos, por ejemplo, cuánto caudal de agua puede drenar la pérgola y cómo se puede optimizar este drenaje.

La pérgola Algarve puede procesar un caudal de lluvia que corresponde a una tormenta con una intensidad desde 144 mm/h hasta 180 mm/h que dure máx. 2 minutos.

Este tipo de lluvia se produce de media una vez cada 10 años (Conforme estadística de lluvia en Bélgica: normativa NBN B 52 - 011).

Capacidad de carga

Las pérgolas están expuestas a diferentes fuerzas (como la nieve). La capacidad de carga se determina mediante cálculos de fuerza estáticos realizados por nuestros ingenieros y validados mediante ensayos internos.

La capacidad de carga depende de la superficie y se puede leer en un gráfico. Consulte a su distribuidor Renson para obtener más información.

A continuación un ejemplo:

- 6000 x 4000 mm 55 kg/m² 1320 kg
Esto no provoca daños ni deformaciones permanentes.

Con una carga de 100 kg/m², la pérgola se mantiene erguida incluso en las dimensiones más grandes, pero esto puede causar daños o deformaciones permanentes.

En caso de fuertes nevadas, el techo debe estar abierto.



CONTROL VÍA RENSON CONNECT

Utilizar Renson Connect por primera vez

La aplicación Renson Connect es fácil de configurar y manejar. Para una instalación sin problemas, siga estos pasos:



Renson Connect

• Configurar componentes Somfy

Para empezar, instale el control inteligente opcional Somfy TaHoma Switch (Smart Home Hub) si aún no cuenta con él en su casa. Primero hay que conectar los componentes Somfy io o RTS de su cubierta (techo de lamas, protección solar, iluminación led y calefacción) con su dispositivo TaHoma.

Con el siguiente código QR, puede descargar el manual completo sobre la activación y configuración de su dispositivo TaHoma.



En caso necesario, pida consejo a su instalador para que la instalación transcurra sin problemas.



• Añadir componentes Somfy

Descargue la aplicación Renson Connect con su teléfono móvil. Regístrese, inicie sesión e introduzca las credenciales de inicio de sesión de Somfy.

Sus componentes Renson se cargan fácilmente en la aplicación Renson Connect y están listos para utilizarse.

Con el siguiente código QR, puede descargar el manual completo sobre cómo cargar los componentes Somfy configurados en la aplicación Renson Connect.

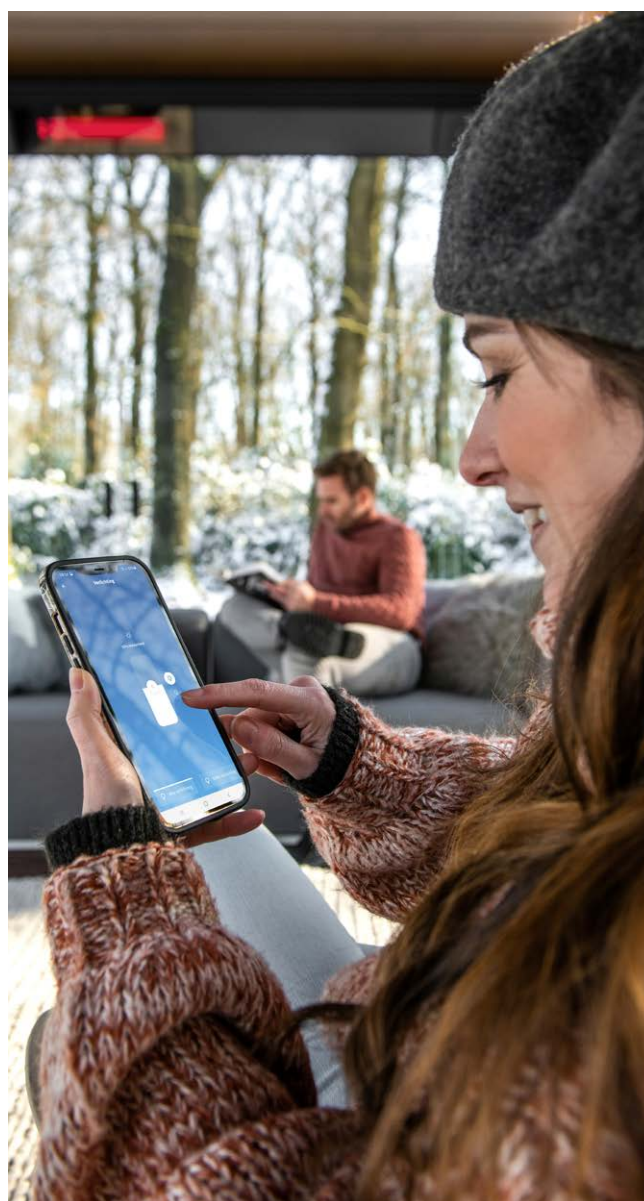

Control de la cubierta de lamas, del Fixscreen, de la iluminación y de la calefacción a través de la Renson Connect app

1. Pantalla de inicio



Inicie la Renson Connect app. Llegará a la pantalla de inicio con un resumen de todos los componentes disponibles. Los componentes se agrupan en 4 tipos. Con los 2 botones de la derecha, puede controlar fácilmente un grupo completo de componentes. Haga clic en un grupo para controlar un componente de forma individual.

- Agrupación de todas las cubiertas de lamas
- Agrupación de todos los Fixscreens
- Agrupación de todas las luces led
- Agrupación de todas las calefacciones

2. Control de la cubierta de lamas* (tipo Camargue, Algarve, Aero)

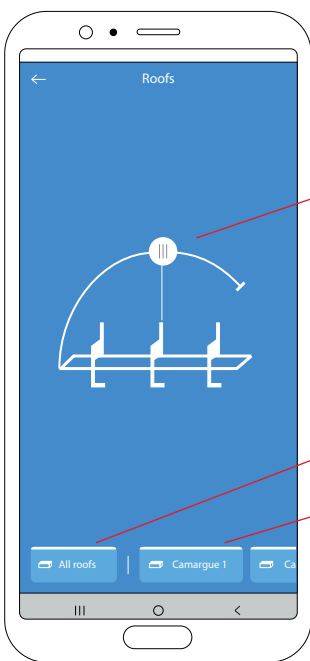

Gire las lamas hasta el ángulo deseado arrastrando el indicador blanco hasta la posición deseada.

- Controlar todas las cubiertas simultáneamente
- Controlar una cubierta de forma individual

* Cubierta de lamas controlada vía Somfy io

Control de la cubierta de lamas, del Fixscreen, de la iluminación y de la calefacción a través de la Renson Connect app (continuación)

3. Control del Fixscreen*



 Arrastrando el dedo por la pantalla se mueve la persiana hacia arriba/abajo hasta la posición deseada.

 Subir/bajar la protección solar.
 Durante el movimiento, el botón **MY** del centro se convierte en un botón **STOP**, que le permite detener el movimiento en cualquier momento.



 Con el botón MY puede fijar una posición preferida. El ajuste de la posición My se realiza moviendo primero la protección a la posición deseada y pulsando después el botón My hasta que la protección haga un breve movimiento hacia arriba y hacia abajo como confirmación.

 Controlar todas las protecciones al mismo tiempo

 Controlar una protección solar de forma individual

* Fixscreen controlado vía Somfy io

4. Control de la iluminación led blanca*

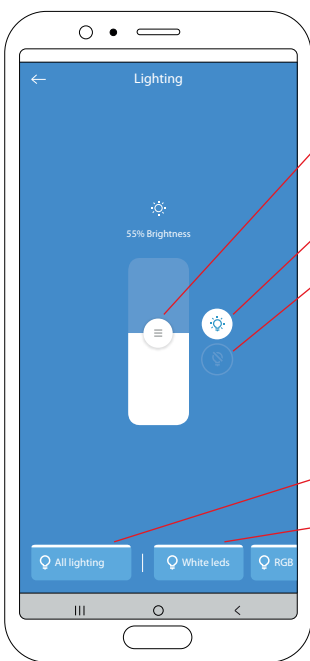

 Arrastrando el dedo por la pantalla, puede cambiar el brillo de la iluminación.

 Encender las luces (brillo 100%)

 Apagar las luces

 Controlar todas las luces simultáneamente

 Controlar una luz de forma individual

* Iluminación led blanca controlada vía Somfy io

Control de la cubierta de lamas, del Fixscreen, de la iluminación y de la calefacción a través de la Renson Connect app (continuación)

5. Control de la iluminación led RGB*

Arrastrando el dedo por la pantalla, puede cambiar el brillo de la iluminación.

Encender las luces (brillo 100%)

Elegir un color para la iluminación

Apagar las luces

All lighting Controlar todas las luces simultáneamente

RGB leds Controlar una luz de forma individual

* Iluminación led RGB controlada vía Somfy

6. Control de la calefacción

ON

ON OFF Encender o apagar la calefacción

All heaters Controlar todos los calefactores simultáneamente

Configuración de la aplicación

1. A través del menú de la esquina superior izquierda puede acceder a algunos ajustes y modificarlos.
2. Configuración > Habitaciones
 - Sólo para añadir la protección solar Fixscreen a tu casa en la aplicación.
 - También puede asignar cada protección solar a una habitación concreta.
 - De este modo, se pueden controlar fácil y cómodamente las protecciones solares de cada habitación.
3. Configuración > Devices
 - Indica los dispositivos que ya están configurados en la aplicación.
 - Para añadir un nuevo dispositivo (TaHoma Smart Home Hub o cubierta de lamas Skye) en la aplicación.
4. Configuración > Componentes
 - Indica los componentes vinculados a cada dispositivo.
5. Perfil del usuario
 - Nombre y correo electrónico del usuario
 - Versión activa de la aplicación
 - Posibilidad de restablecer su contraseña
6. Inicio
 - Seleccione Inicio para volver a la pantalla de control de la aplicación

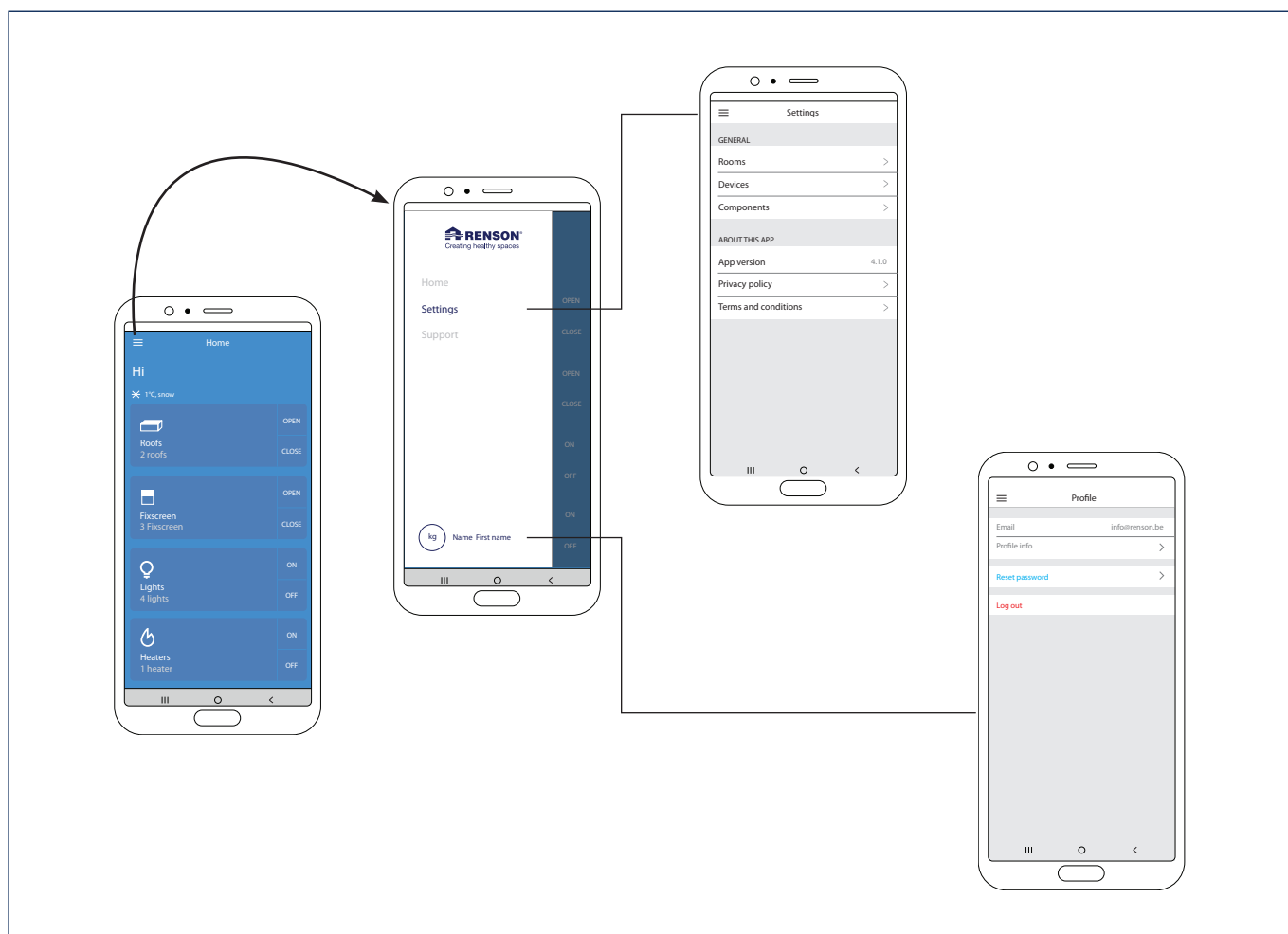





CONTROL VÍA TRANSMISOR MANUAL

Conectar por primera vez

Su instalador es responsable de la instalación y activación del techo.

Accionar el techo con un transmisor manual

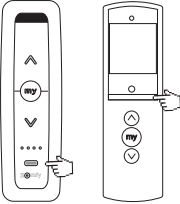
El techo de su pérgola se puede operar fácilmente con un transmisor manual Somfy (RTS / io).

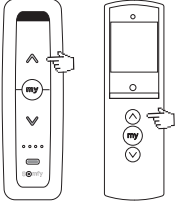
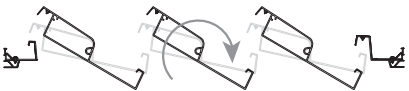
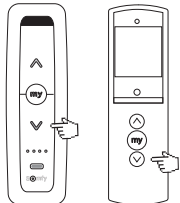
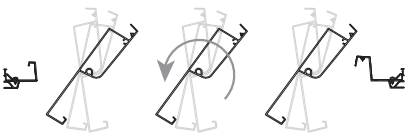
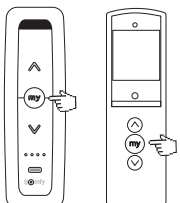
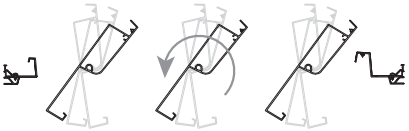
	<p>Seleccione el canal del techo en el transmisor manual.</p>	
	<p>Presione la flecha hacia arriba para abrir las lamas del techo.</p>	
	<p>Presione la flecha hacia abajo para cerrar las lamas del techo.</p>	
	<p>Pulse el botón My para detener el movimiento de apertura o cierre de las lamas del techo.</p>	

Control del Fixscreen® vertical con un transmisor manual

El Fixscreen vertical de su pérgola se puede operar fácilmente con un transmisor manual Somfy (RTS / io).

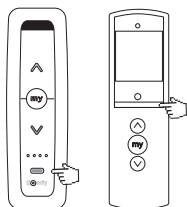

Seleccione el canal del Fixscreen vertical en el transmisor manual.

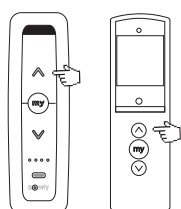

Presione la flecha hacia arriba para abrir el Fixscreen.

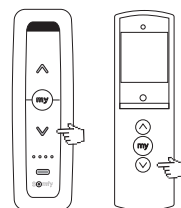
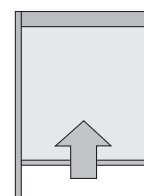

Presione la flecha hacia abajo para cerrar el Fixscreen.

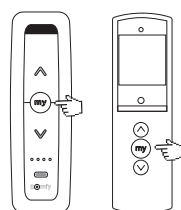
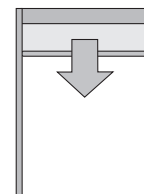

Pulse el botón My para detener el movimiento de apertura o cierre del Fixscreen.



Ajustar las carreras finales del Fixscreen® vertical con un transmisor manual

- Vaya al punto final (arriba o abajo) que desea mover.
 - Presione las teclas ARRIBA y ABAJO simultáneamente durante más de 5 segundos hasta que el Fixscreen se mueva brevemente hacia arriba y hacia abajo.
 - Seleccione el nuevo punto final (arriba o abajo) con las teclas ARRIBA y/o ABAJO.
 - Pulse el botón MY durante más de 2 segundos hasta que el Fixscreen se mueva brevemente hacia arriba y hacia abajo.
- Pruebe el nuevo punto final.

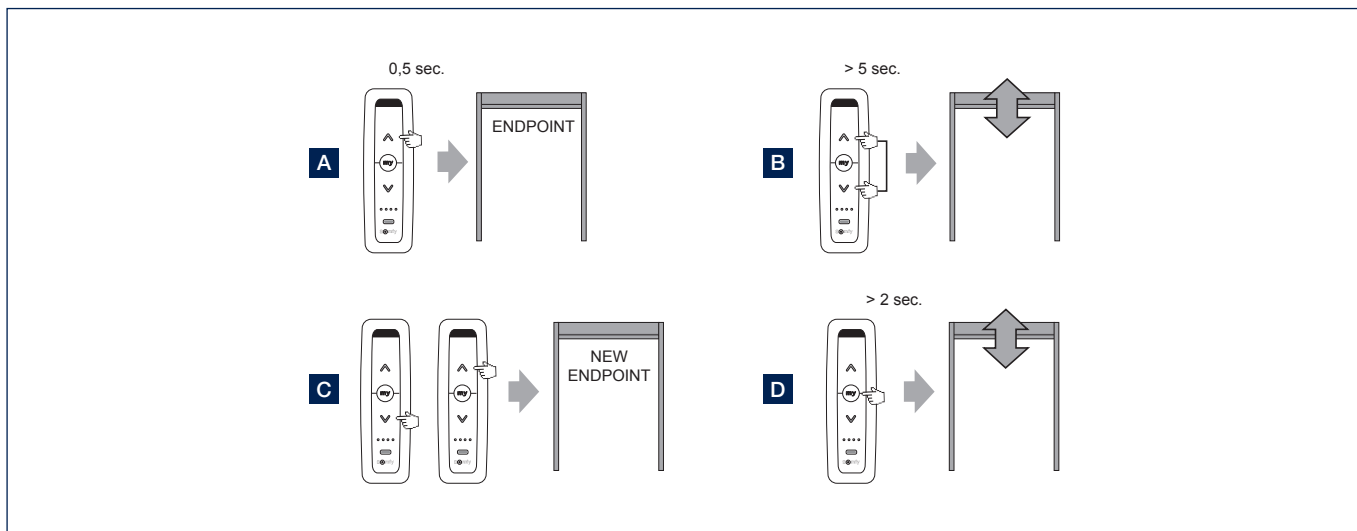

Seleccionar la posición personal del Fixscreen® vertical con un transmisor manual

- Coloque el batiente inferior en la posición deseada.
- Presione el botón MY hasta que el batiente inferior se mueva brevemente hacia arriba y hacia abajo para confirmar.
- La próxima vez que pulse el botón MY, el Fixscreen se moverá automáticamente hasta esta posición.

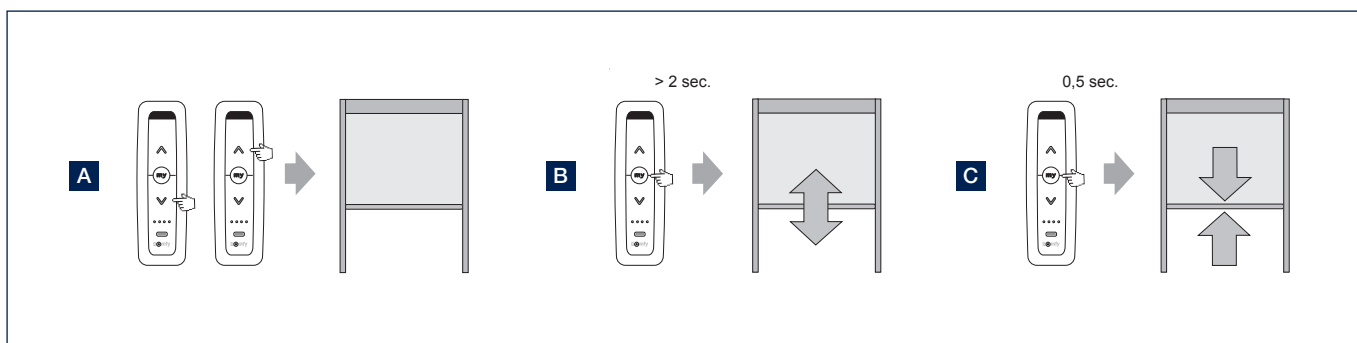

Control de las lamas led (led Lineo) con un transmisor manual

Las lamas led de su pérgola se pueden operar fácilmente con un transmisor manual Somfy (RTS / io). Seleccione el canal de las lamas led en el transmisor manual.

- A.** Pulse brevemente la tecla ARRIBA del transmisor Sítuo. El led Lineo se encenderá en su máxima intensidad (100%).
- B.** Pulse brevemente la tecla ABAJO del transmisor Sítuo. El led Lineo se apaga (0%).
- C.** Puede aumentar la intensidad pulsando la tecla ARRIBA del transmisor Sítuo. Cuanto más tiempo pulse, mayor es la intensidad con la que se encenderá el led Lineo. En el caso de un transmisor Sítuo VARIATION, puedes aumentar la intensidad con la rueda de desplazamiento.
- D.** Puede disminuir la intensidad pulsando la tecla ABAJO del transmisor Sítuo. Cuanto más tiempo pulse, menor es la intensidad con la que se encenderá el led Lineo. En el caso de un transmisor Sítuo VARIATION, puedes disminuir la intensidad con la rueda de desplazamiento.
- E.** Puede ajustar una determinada intensidad de led Lineo según sus preferencias.
Para ello, deje que el led Lineo se ilumine primero con la intensidad deseada (véanse los puntos C y D).
A continuación, pulse (durante más de 5 segundos) el botón MY en el transmisor Sítuo hasta que el led Lineo parpadee 3 veces para confirmar que esta intensidad ha sido memorizada como la intensidad preferida.
- F.** Pulse brevemente el botón MY. El led Lineo se iluminará con la intensidad deseada (ajuste a través del punto E).

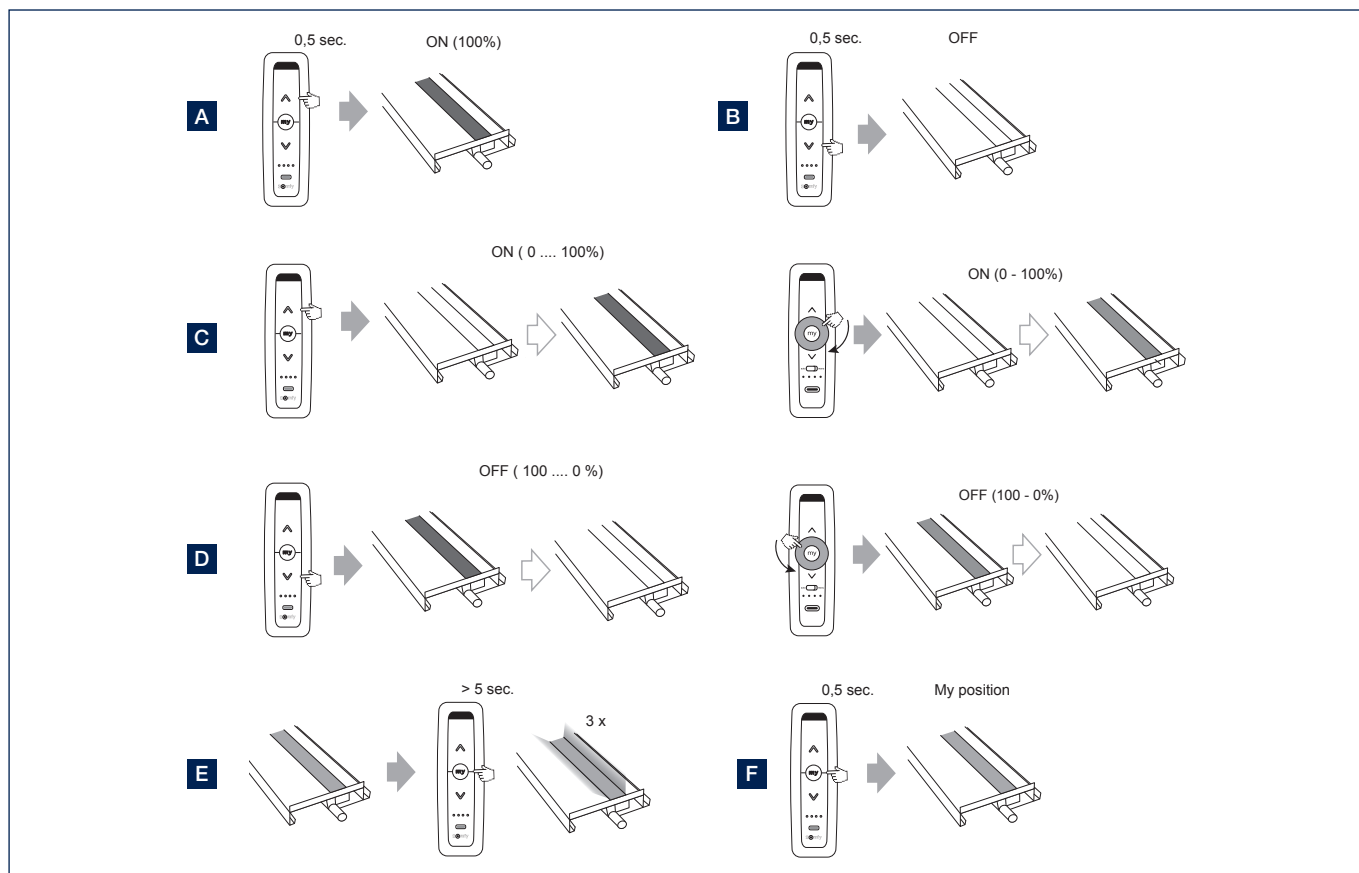

Control independiente de las lamas led (Lineo led) - encendido, apagado, atenuación

Esto será posible si el instalador lo ha configurado previamente. Después de la instalación, cada luz led debe ajustarse por separado. Por lo general, cada luz led está programada en el mismo canal en el mando a distancia, de modo que usted controlará al final todos los led juntos.

Si ajusta cada luz led a un canal diferente en el mando a distancia durante la programación, podrá controlarlas por separado.

Nota: Con un transmisor manual Nina, las lamas de LED están siempre en un canal separado.

Control de la iluminación de los led blancos con un transmisor manual

La iluminación led blanca de su pérgola se puede operar fácilmente con un transmisor manual Somfy (RTS / io). Seleccione el canal del led blanco en el transmisor manual.

- A.** Pulse brevemente la tecla ARRIBA del transmisor Sítuo. El led blanco se encenderá en su máxima intensidad (100%).
- B.** Pulse brevemente la tecla ABAJO del transmisor Sítuo. El led blanco se apaga (0%).
- C.** Puede aumentar la intensidad pulsando la tecla ARRIBA del transmisor Sítuo. Cuanto más tiempo pulse, mayor es la intensidad con la que se encenderá el led blanco. En el caso de un transmisor Sítuo VARIATION, puedes aumentar la intensidad con la rueda de desplazamiento.
- D.** Puede disminuir la intensidad pulsando la tecla ABAJO del transmisor Sítuo. Cuanto más tiempo pulse, menor es la intensidad con la que se encenderá el led blanco. En el caso de un transmisor Sítuo VARIATION, puedes disminuir la intensidad con la rueda de desplazamiento.
- E.** Puede ajustar una determinada intensidad del led blanco según sus preferencias.
Para ello, deje que el led blanco se ilumine primero con la intensidad deseada (véanse los puntos D y E).
A continuación, pulse (durante más de 5 segundos) el botón MY en el transmisor Sítuo hasta que el led blanco parpadee 3 veces para confirmar que esta intensidad ha sido memorizada como la intensidad preferida.
- F.** Pulse brevemente el botón MY. El led blanco se iluminará con la intensidad deseada (ajuste a través del punto F).

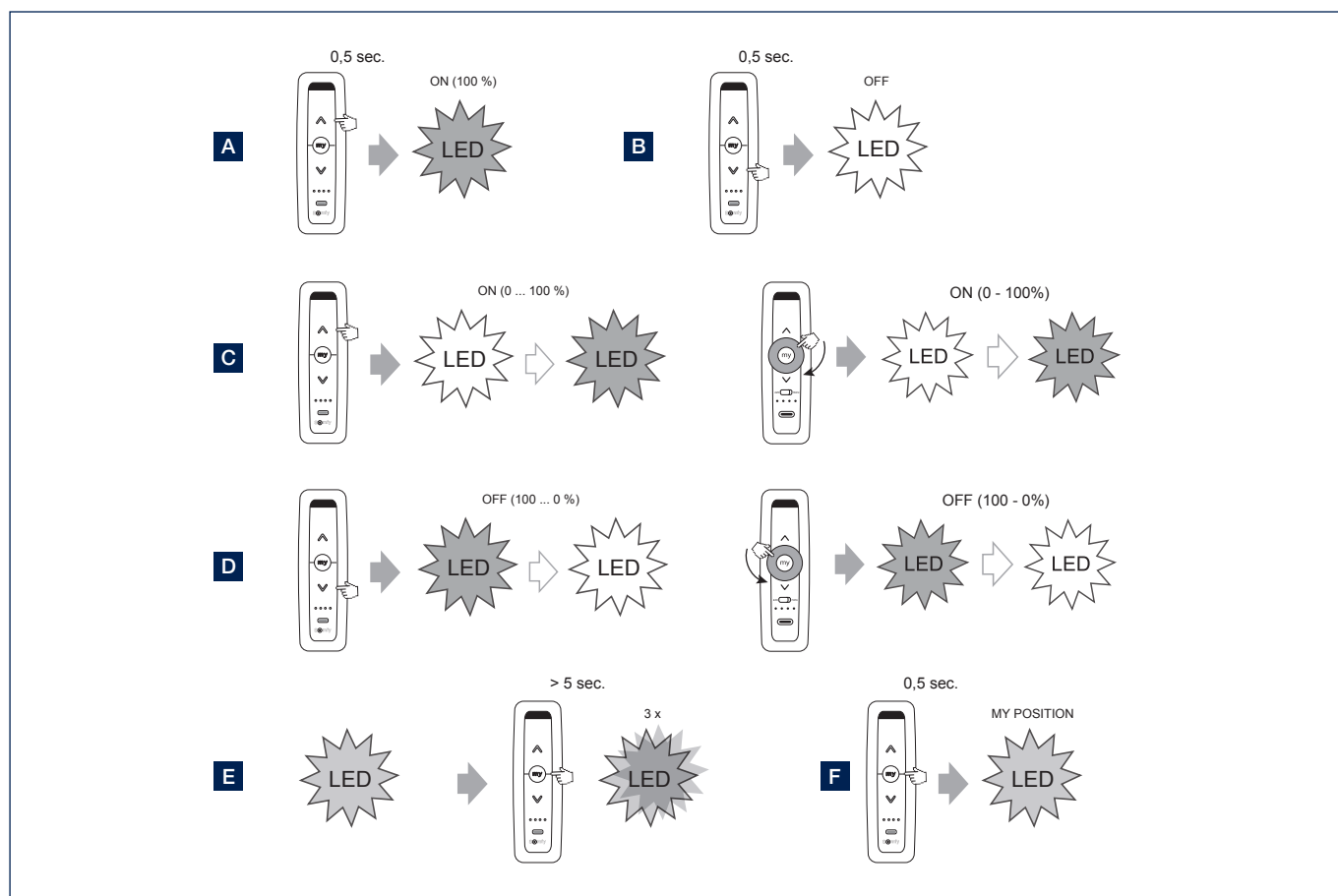

Ajuste del sensor de lluvia

- El sensor de lluvia no es ajustable, llueve o no llueve. El sensor de lluvia detecta la humedad en su superficie de detección calefactada.
- El sensor se calienta siempre unos grados por encima de la temperatura ambiente, de modo que no se forma condensación en el sensor.

Control de la iluminación de los led RGB con un transmisor manual RTS

La iluminación de los led RGB se puede operar fácilmente con un transmisor manual RTS.

Seleccione el canal del led RGB en el transmisor manual.

- A. Pulse las teclas ARRIBA (o ABAJO) y MY simultáneamente para cambiar el led a otro color.
- B. Al pulsar simultáneamente (brevemente) las teclas ARRIBA y ABAJO se obtiene otro programa led; disco (intermitente), secuencia, mismo color en secuencia...
- C. Pulse brevemente la tecla ARRIBA para activar el led.
- D. Pulse brevemente la tecla ABAJO para apagar el led.
- E. Si continúa presionando el botón ARRIBA, puede aumentar la intensidad del led.
- F. Si continúa presionando la tecla ABAJO, puede reducir la intensidad del led.

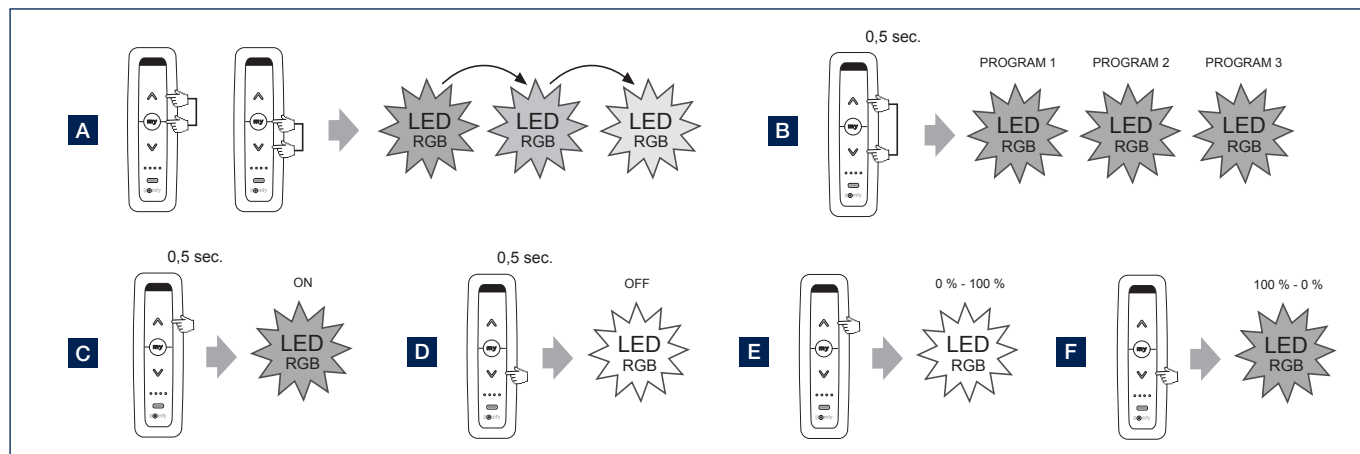

Control de la iluminación de los led RGB con un transmisor manual io

La iluminación de los led RGB se puede operar fácilmente con un transmisor manual io.

Seleccione el canal del led RGB en el transmisor manual.

Nota: el cambio de intensidad de los LEDs RGB + el cambio de color sólo puede hacerse en io con un transmisor de mano Situio Variación en modo 2.

- A. Pulse brevemente la tecla ARRIBA para activar el led.
- B. Pulse brevemente la tecla ABAJO para apagar el led.
- C. Aumentar la intensidad del LED se hace con la rueda de desplazamiento (gira en el sentido de las agujas del reloj).
- D. Reducir la intensidad del LED se hace con la rueda de desplazamiento (gira en el sentido contrario a las agujas del reloj).
- E. Presione el botón ARRIBA/ABAJO durante un período más largo de 1 segundo para iniciar el recorrido de color. Presione el botón MY para detener el barril de color en el color deseado.

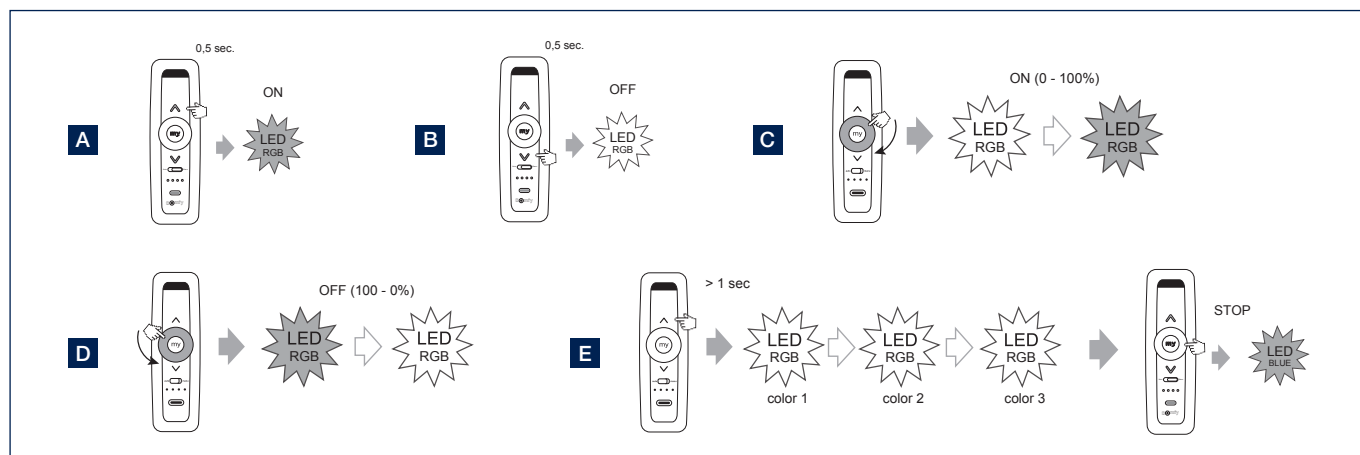

Copiar la programación del transmisor manual Situto one-way a otro transmisor manual Situto

- A.** Seleccione el canal que desea copiar en Situto 1 (techo de lamas, fixscreen, led...).
- B.** Pulse el botón PROG en la parte posterior del transmisor Situto 1 durante más de 3 segundos hasta que las lamas se muevan hacia adelante y hacia atrás, el fixscreen se mueva hacia arriba y hacia abajo brevemente o hasta que el led parpadee.
- C.** Seleccione el canal deseado en Situto 5 en el que desea copiarlo.
- D.** Pulse brevemente el botón PROG en la parte trasera del transmisor Situto 5.

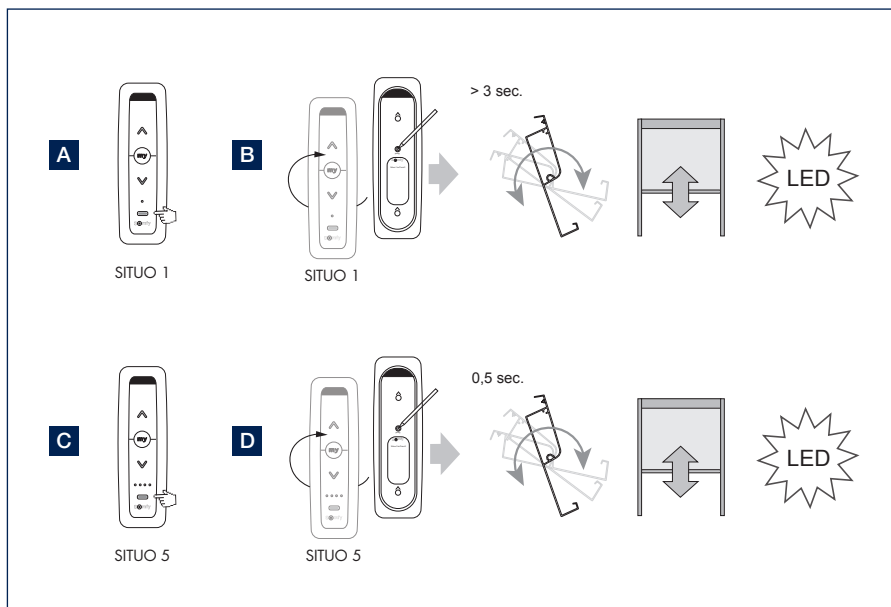

Accionar el elemento calefactor

El heat-beam se incluye de serie sin incluir el receptor, el transmisor y el control. Instalando un receptor de calefacción opcional puede controlar la calefacción con un transmisor manual Somfy.

- A.** Pulse la tecla ARRIBA del mando Situto para encender el elemento calefactor.
- B.** Pulse el botón ABAJO del mando Situto para apagar el elemento calefactor.
- C.** Si continúa presionando el botón ARRIBA, puede aumentar la intensidad del elemento calefactor (0 - 33 - 66 - 100%). Si continúa presionando la tecla ABAJO, puede reducir la intensidad del elemento calefactor (100 - 66 - 33 - 0%).

Nota: con un receptor io el calor sólo puede ser encendido/apagado. No es posible ajustar la intensidad.

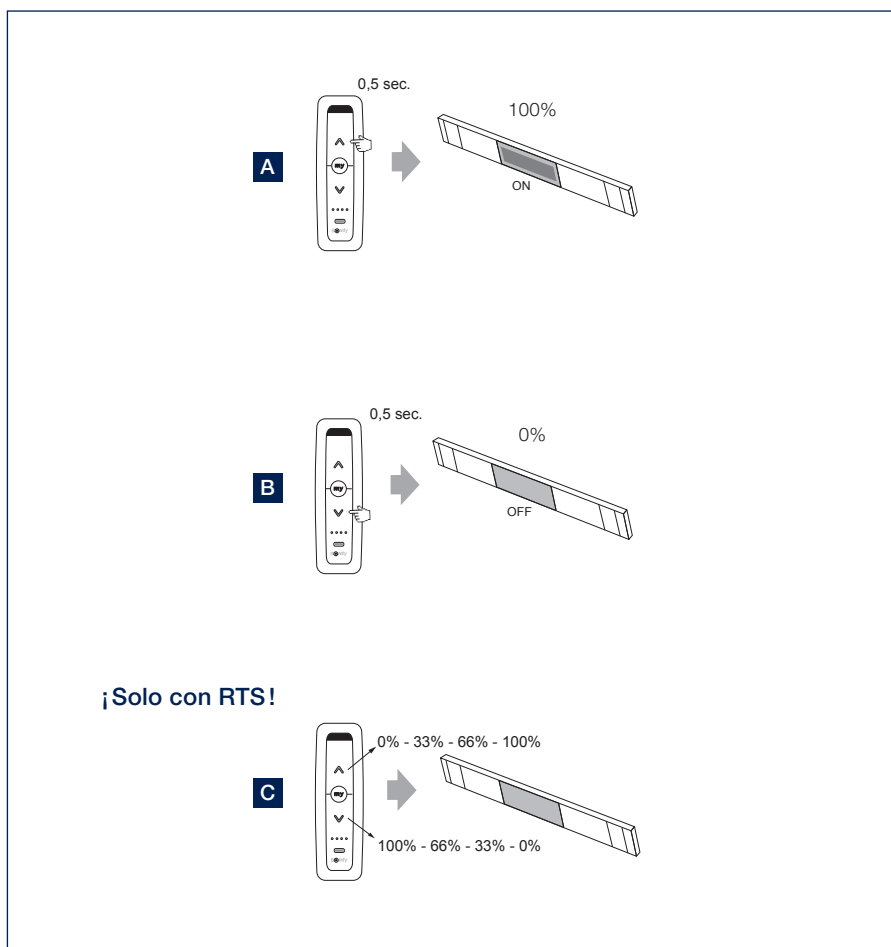

Perfil de calefacción y sonido - posibles conexiones de audio

OPCIÓN 1

Control del **perfil de audio sin amplificador** con un sistema de audio con amplificador (p. ej. Sonos, Bose)

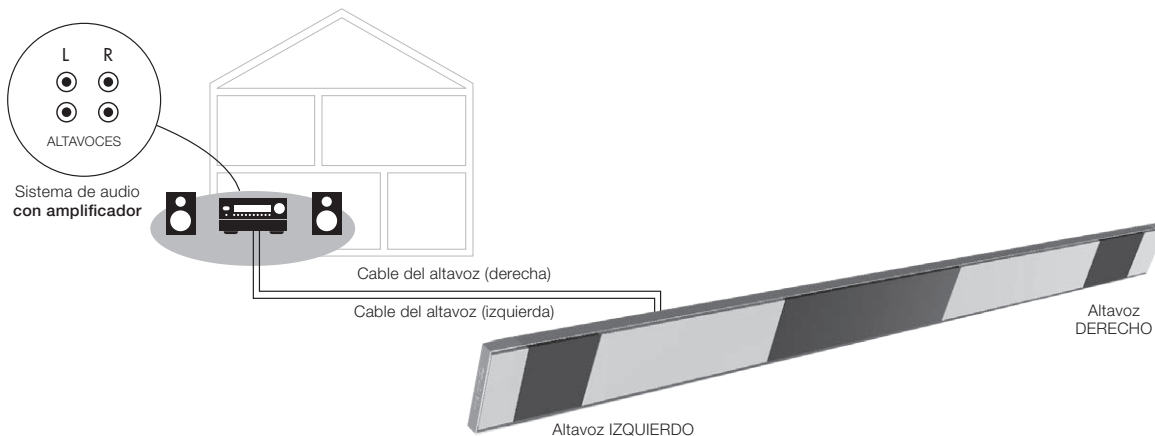

OPCIÓN 2

Control del **perfil de audio con amplificador** a través de una tableta o un smartphone (por ejemplo, spotify, itunes) (incl. bluetooth)

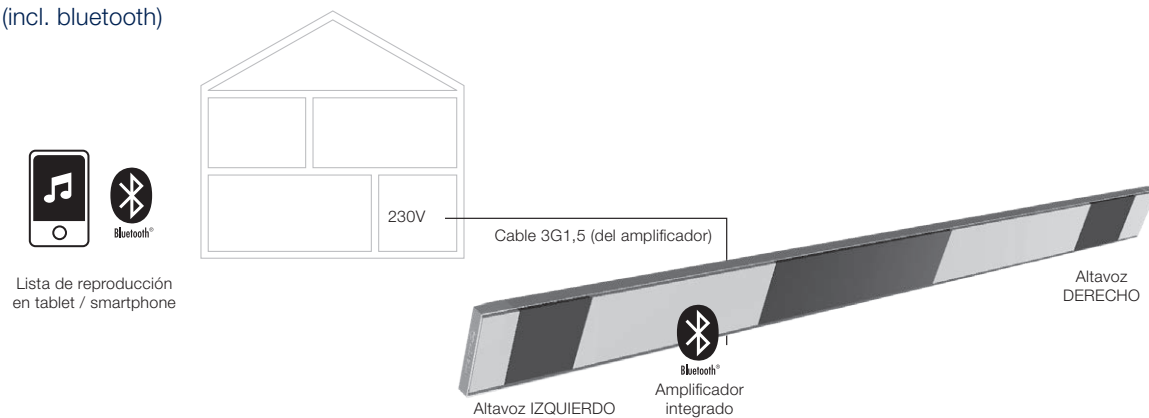

OPCIÓN 3

Control del **perfil de audio con amplificador** con un sistema de audio sin amplificador

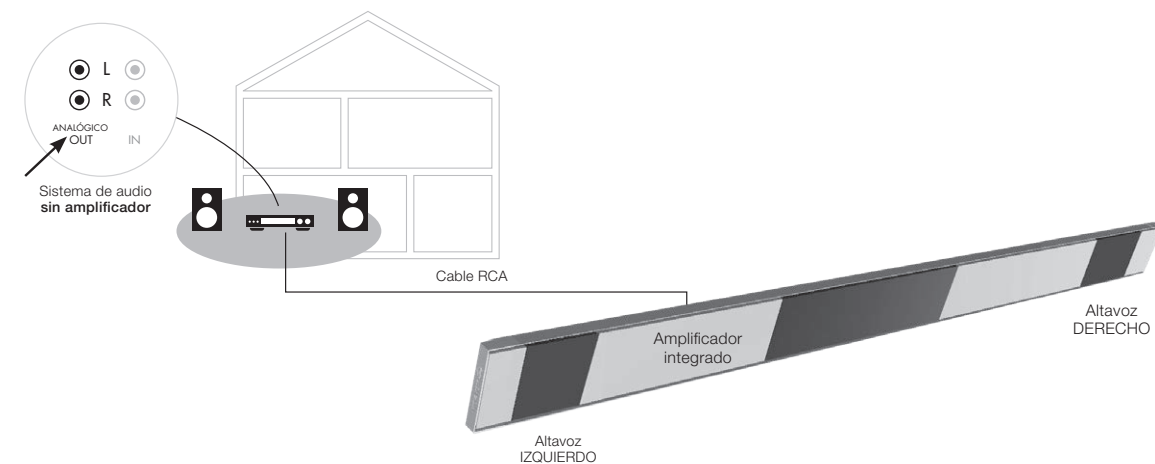

Perfil de calefacción y sonido - posibles conexiones para la calefacción

OPCIÓN 1

Control de la **calefacción con receptor RTS** con mando a distancia

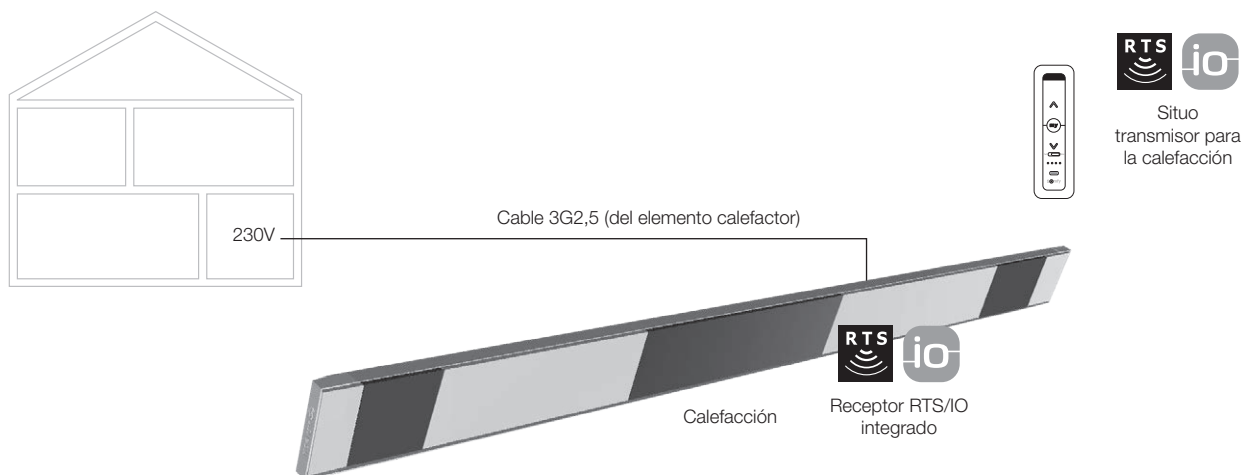

Atención: El instalador debe conectar cada uno de los elementos calefactores por separado (min. 20A curva C).

OPCIÓN 2

Control de la **calefacción** con un interruptor

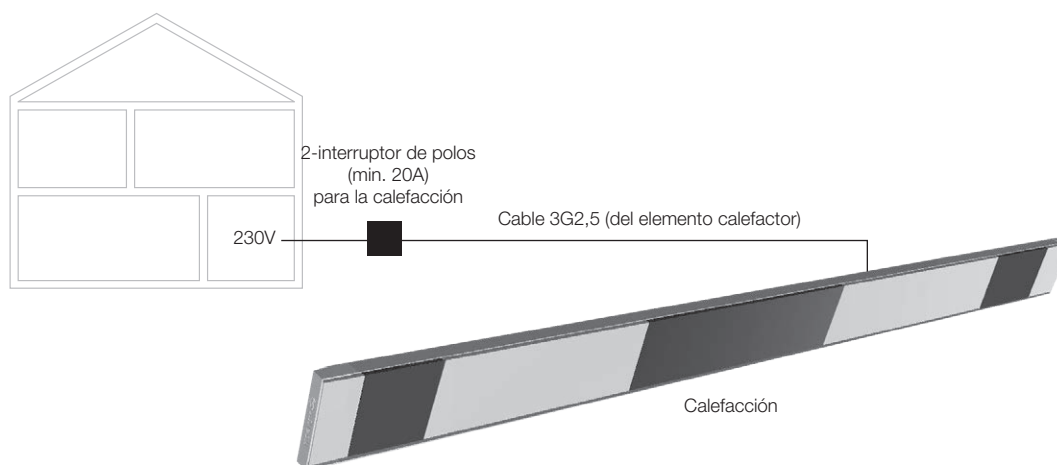

Atención: El instalador debe conectar cada uno de los elementos calefactores por separado (min. 20A curva C).



MANTENIMIENTO

Fácil mantenimiento con el set de mantenimiento de Renson

Su pérgola pasa el día y la noche en el exterior, un año tras otro. Si desea disfrutar de su pérgola Renson siempre de forma óptima, le recomendamos un mantenimiento regular y moderado, es decir, 1 a 2 veces al año. De esta manera, prolongará la vida útil de su pérgola. Este producto está disponible a través de su instalador.

Los siguientes aspectos son importantes:

- La estructura está fabricada en aluminio lacada en polvo. Una limpieza anual con los productos del set de mantenimiento de Renson le ayudará a mantener durante años el color de la pérgola y ofrecerá una protección adicional frente a la lluvia ácida, la brisa del mar y los rayos UV. En zonas costeras y boscosas, el mantenimiento se debe realizar mínimo 2 veces al año.
- El Renson “Clean” es un producto concentrado con extraordinarias propiedades limpiadoras y desengrasantes para la suciedad más frecuente como polvo, lluvia, manchas de aceite, moho, marcas de insectos, etc. Este producto no es comparable con los productos de limpieza comunes. Gracias a su acción profunda, elimina la suciedad de forma óptima. Este producto también se puede utilizar para limpiar techos de poliéster y estores de fibra de cristal. Después de la limpieza, es necesario proteger

la estructura de aluminio con Renson “Protect”. Este deja una capa protectora que permite limpiar la superficie posteriormente de una simple pasada con un poco de Renson “Clean”. Además, también protege el aluminio frente a la lluvia ácida, la brisa del mar, los rayos UV y ayuda a mantener el color.

- No utilizar ninguno de los productos al sol directo ni a temperaturas altas. Secar rápidamente el producto puede dejar manchas en la estructura o el tejido. No utilice nunca productos agresivos, estropajos ni otros componentes abrasivos. No utilizar nunca aparatos de alta presión.



Set de mantenimiento de Renson



IMPORTANTE

- Las pérgolas en un entorno urbano están sometidas a los agentes contaminantes (calima, lluvia ácida), al humo de las chimeneas, al humo de la cocina y a las inclemencias del tiempo en general. Es normal que la pérgola se contamine por este motivo. Ni la estructura de aluminio ni el techo se limpian automáticamente. Por lo tanto, debe realizar un mantenimiento y una limpieza regulares.
- No utilice una barbacoa o fondue bajo un techo de lamas cerrado. Asegúrese de que las lamas estén abiertas para que el humo pueda salir fácilmente.
- En instalaciones en ambientes arenosos y polvorientos, la combinación de arena y viento puede reducir la penetración de la luz a través de la lona.
- Antes de proceder a la limpieza, retire la suciedad suelta con un cepillo o aspirador.
- Si la lona se moja porque ha estado expuesto a la lluvia de manera inesperada, puede enrollar tranquilamente el estor, para después, cuando haga mejor tiempo, volver a desenrollarlo y dejar que se seque. En el caso de lonas con ventanas, sin embargo, ¡sólo debe enrollarlas cuando estén completamente secas! Evite que el tejido mojado esté enrollado durante más de tres días para evitar la formación de moho y manchas.
- Lave la lona con ventana sólo con agua limpia y templada ($\pm 30^{\circ}\text{C}$).
- Compruebe regularmente su producto para retirar ramas, hojas, nidos de pájaros, etc., y elimínelos.
- Como fabricante, recomendamos una inspección técnica regular de su instalación por parte del instalador:
 - Anualmente en circunstancias normales.
 - Cada seis meses en caso de condiciones extremas (por ejemplo, en zonas costeras).
- La tensión de red debe ser suministrada por un electricista cualificado de acuerdo con las normas aplicables.
- Debido al proceso de producción, pueden producirse pequeñas diferencias de color entre las muestras de color y los perfiles/tejidos del toldo. Puede haber pequeñas diferencias de color entre los componentes y los perfiles.
- La tela puede presentar pequeños matices de color e imperfecciones menores.
- Las lonas son telas que se enrollan, lo que puede causar ondas, tirantece o pliegues.
- También puede producirse una diferencia de color entre lonas que se instalaron en diferentes momentos.
- Las lonas con ventanas cristal pueden expandirse, encogerse, ondularse y/o doblarse debido a las diferencias de temperatura o a las diferentes tensiones del tejido.
- El color de la lona del toldo / lona con ventana puede variar ligeramente con el tiempo, dependiendo de los colores y diseños elegidos.
- En caso de condensación o humedad, la lona con ventana puede mostrar una ligera formación lechosa o líneas azules. Esto es específico del producto y desaparece automáticamente cuando se seca.
- En Fixscreens verticales, en los que el tejido desciende verticalmente debido al peso del perfil inferior o a un sistema de tensado, el tejido puede presentar ondas en función del tipo de estor.

GARANTÍA

Todos los materiales que utilizamos son de alta calidad y han sido adaptados a los fines de uso.

Como fabricantes, garantizamos:

- Renson concede al cliente final una garantía de 7 años sobre las piezas estructurales de la pérgola Algarve suministradas e instaladas por un distribuidor autorizado de Renson. El período de garantía comienza el día de la entrega al cliente final.
- Los componentes eléctricos (calefacción, altavoces, iluminación, etc.) y los controles tienen una garantía de 2 años.
- Los motores Somfy están cubiertos por una garantía de 5 años.
- En cuanto al color y brillo de la pintura, se ofrece una garantía de 5 años. Si registra su pérgola Renson y puede demostrar que la limpia y protege anualmente con el set de mantenimiento de Renson, obtendrá una garantía en la pintura adicional de hasta 15 años. La garantía es decreciente a partir del 6º

año (cobertura de la garantía: año 6 = 90%, año 7 = 80%...).

- 10 años de garantía sobre la adherencia de la pintura. No válido para las bases de montaje.
- 5 años de garantía sobre la tecnología Fixscreen: la cremallera permanece en la guía lateral + unión óptima de la cremallera.
- Para la lona de la ventana se aplica una garantía de 2 años (tela totalmente transparente, aplicada como ventana).

Condiciones de garantía

Esta "Garantía Renson" se aplica únicamente:

- En los productos y accesorios suministrados por Renson. Las modificaciones de los productos y los accesorios que contengan materiales que no sean los ofrecidos por Renson no están cubiertos por la garantía y pueden suponer la suspensión de la garantía de Renson.
- En productos y accesorios correctamente montados. Esto también incluye

la correcta conexión al suelo y/o a las paredes de acuerdo con las normas de construcción.

- En defectos que se produzcan durante el mantenimiento normal y bajo condiciones climáticas y de uso normales y que estén causados de forma demostrable por un defecto de material, construcción o fabricación.
- Si la instalación fue realizada por un distribuidor autorizado de Renson.

Excepciones

Los siguientes daños y/o defectos no están cubiertos por la garantía:

- Los daños que resulten del uso y desgaste normal o por envejecimiento o por acciones del cliente y/o de terceros.
- Defectos estéticos menores (inherentes al proceso de producción), decoloración o deformación de las piezas, siempre que no perjudiquen el funcionamiento normal del producto.
- Lonas con formación de pliegues.



Registre su pérgola de terraza en un plazo de 15 días después de la instalación y reciba

15 AÑOS DE GARANTÍA
SOBRE LA PINTURA*

+ 1 Set de Mantenimiento GRATIS

www.renson-outdoor.com/garantie

* Válido para la resistencia de los colores y el brillo de la pintura, con mantenimiento anual con el **Set de Mantenimiento Renson**. No válido en zonas costeras, zonas muy sucias, no válido en wooddesign y las bases de montaje.



- Daños o defectos resultantes de un uso anormal y un mantenimiento deficiente. "Uso anormal" significa cualquier abuso, comportamiento inseguro, uso incorrecto o forzado y cualquier alteración o modificación no reglamentaria del producto y/o sus partes.
- Daños/defectos causados durante el transporte o el almacenamiento, defectos debidos a una instalación o reparación inadecuada o a la intervención del cliente o de terceros, uso de piezas no conformes o no reconocidas por el departamento técnico de Renson.
- Daños y/o defectos debidos a una exposición intensiva a las condiciones atmosféricas o a condiciones meteorológicas anormales (tormentas, granizo, agua, rayos e incendios), montaje con material de fijación demasiado débil o no adecuado.
- Daños resultantes de la exposición a ambientes industriales o comerciales agresivos o con alto contenido de sal.
- Daños o defectos como consecuencia de la instalación del producto sin cumplir con las normas de instalación notificadas.
- Daños o defectos resultantes del uso del producto sin cumplir con las instrucciones de uso, seguridad y mantenimiento indicadas y/o sin tener en cuenta los límites técnicos de uso.
- Daños causados por el uso de material de fijación poco resistente.
- Daños causados por fluctuaciones de tensión un 10% por encima o por debajo del valor predeterminado.
- Renson no es responsable de la rotura del vidrio (por ejemplo, debido a una instalación incorrecta o a un calentamiento desigual del vidrio).

Notificación de defectos

Cualquier falta de conformidad debe ser comunicada por escrito a su distribuidor/instalador Renson en un plazo de dos (2) meses a partir de la detección del defecto.

Los defectos comunicados después de los plazos antes mencionados ya no se tendrán en cuenta y, por lo tanto, serán inadmisibles.

Recursos

Renson siempre examinará, en caso de reclamación bajo la "Garantía Renson", el producto o la pieza y decidirá si el defecto está cubierto por su garantía. Excepto en base a las disposiciones legales obligatorias, Renson no será responsable bajo ninguna circunstancia de cualquier daño derivado y/o posibles accidentes físicos. Renson no será en ningún caso responsable si el daño es causado no sólo por un defecto en el producto, sino también por un fallo o negligencia por parte del instalador o usuario.

Reparaciones

En caso de averías, póngase en contacto con el instalador de Renson. Sustituya las piezas defectuosas sólo por piezas de repuesto Renson. Sólo entonces podrá estar seguro de que cumplen plenamente los requisitos de seguridad establecidos por Renson. Las reparaciones mal realizadas pueden crear riesgos imprevistos para el usuario. Renson no puede ser considerado responsable por ello.





PREGUNTAS FRECUENTES

¿Deberían las lamas del techo estar abiertas o cerradas con mucho viento?

Pruebas exhaustivas en el túnel de viento han demostrado que la mejor posición para las lamas del techo de aluminio es cerrada, con vientos que superan los 60 km/h. La Algarve puede soportar vientos de hasta 120 km/h (>11 bft) con las lamas cerradas. Véase también la pág. 149 Viento.



¿Qué pasa en caso de fuertes nevadas?

En caso de fuertes nevadas (> 50 cm), coloque las lamas del techo en posición vertical. De esta manera no se sobrecargará el techo. En áreas con nevadas regulares de 50 cm, también debe instalar un sensor de lluvia opcional. En caso de fuertes nevadas, las lamas se colocan automáticamente en la posición vertical para nieve. El ajuste y la activación de la posición para nieve se realiza durante el ajuste del control del techo (sólo puede ser realizado por el instalador). El techo puede permanecer cerrado cuando hay poca nieve. Tenga en cuenta que las lamas del techo no están completamente cerradas en caso de heladas. Si se congelan

entre ellas, pueden producirse daños durante el accionamiento del techo. Para evitar esto, también debe instalar el sensor de lluvia opcional. Esto también le permitirá activar la posición de heladas (sólo puede hacerlo el instalador). En caso de heladas, las lamas girarán $\pm 10^\circ$.



¿Se pueden utilizar las lamas del techo en caso de heladas?

Sí, pero lo mejor es que las lamas no estén completamente cerradas. Si se congelan entre sí, pueden producirse daños durante el funcionamiento del techo. Para evitarlo, puede instalar un sensor de lluvia opcional. Esto también le permite activar la posición de nieve y heladas. En caso de heladas, las lamas girarán $\pm 10^\circ$. Esta activación se realiza a través de un transmisor manual Sítuo Soliris independiente. No es necesario que lo compre usted mismo. Lo mejor es pedir a su instalador que lleve a cabo esta activación.





¿Cuánta nieve puede haber en el techo?

La nieve no siempre pesa lo mismo. La nieve a temperaturas de congelación pesa menos que la nieve fría y seca. Teóricamente, la nieve pesa entre 100 y 200 kg/m³.

Esto significa que 10 cm de nieve pesan hasta 20 kg por m². Si la nieve se humedece, puede alcanzar de 500 a 600 kg/m³. Es precisamente esta nieve húmeda la que puede causar problemas para la carga del techo. La nieve que ya lleva ahí un tiempo también empieza a comprimirse por su propio peso y pesará más.

La Algarve puede soportar hasta 100 kg de carga/m² incluso con las dimensiones más grandes. Esto es posible gracias al sistema patentado de bloqueo de listones.

(ver página 151: Capacidad de carga)

¿Se pueden dejar bajados los estores Fixscreen verticales en caso de viento fuerte?

Todos los estores Fixscreens deben recogerse con velocidades del viento superiores a 60 km/h.

Accionar el estor hacia abajo sólo con vientos de hasta 30 km/h.

¡Se recomienda encarecidamente el uso de un sensor de viento!



¿Afecta el clima a mi pérgola?

Las pérgolas están de serie recubiertas de pintura en polvo y provistas de un pretratamiento Seaside Quality. Este recubrimiento es resistente a todo tipo de condiciones climáticas.

Sin embargo, su pérgola pasa el día y la noche en el exterior, un año tras otro.

Si quiere disfrutar en todo momento de su pérgola Renson, le recomendamos que realice un mantenimiento regular, es decir, entre 1 y 2 veces al año. De esta manera, prolongará la vida útil de su pérgola.

¿La pérgola necesita inspección técnica?

Como fabricante, recomendamos una inspección técnica anual de su instalación por parte del instalador.

¿Qué debo hacer con el tejido Fixscreen cuando llueve?

Los tejidos son resistentes al agua, por lo que se pueden desplegar cuando llueve. Se recomienda no enrollar la lona mojada. Esto provocaría que la lona mojada no se ventile, lo que puede producir la aparición de manchas. Una lona húmeda se estira ligeramente y no se enrolla bien. La lona no se corrompe y no produce moho gracias a todo tipo de compuestos añadidos. Pero todo lo que caiga y quede sobre la lona puede pudrirse y convertirse en moho (polen, excrementos de pájaros, hojas...). Por lo tanto, es aconsejable extender el tejido húmedo lo antes posible para que se seque.

¿Puedo usar una barbacoa bajo mi pérgola?



Tenga en cuenta que una barbacoa con carbón desprenderá hollín y grasa. Si va a colocarlos debajo de su pérgola, asegúrese de que las lamas basculantes no estén completamente cerradas. Esto permite que el espacio interior se ventile mejor. El humo puede ensuciar las lamas, por lo que tendrá que limpiarlas después. Asegúrese de que la barbacoa y especialmente las llamas estén como mín. a 1 m de los estores u otras paredes de la pérgola, ya que esto puede dañar permanentemente la pintura o el tejido.

¿Después de cuánto tiempo se percibe el nivel máximo de calor del perfil de calefacción?

Debido a que trabajamos con un sistema de radiación de onda corta, disfrutará del nivel máximo de calor del perfil de calefacción casi de forma inmediata. La radiación de onda corta es directamente perceptible y calienta

los objetos y no la habitación (véase el calor de la radiación solar).

Las calefacciones por infrarrojos de onda larga tiene un tiempo de calentamiento más largo que las calefacciones de onda corta. Necesitan el espa-

cio para generar calor. Dependiendo de la temperatura ambiente, tamaño del toldo, si está cerrado o no, puede llevar un cierto tiempo antes de que pueda sentir esta radiación al máximo.

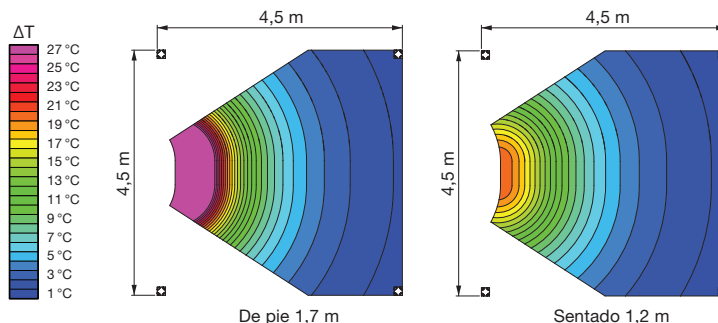
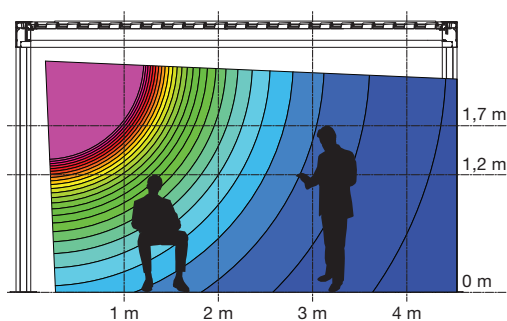

¿Cuál es la diferencia de temperatura que se alcanza con el perfil de calefacción?

Para un calentamiento óptimo, se recomienda cerrar la pérgola (mediante paredes de cristal, Fixscreen, etc.). En la temperatura también influyen los siguientes factores: temperatura ambiente, distancia hasta el elemento calefactor.

También la posición del calentador es importante. Si está frente a una pared fija, puede disfrutar de la reflexión del calor.

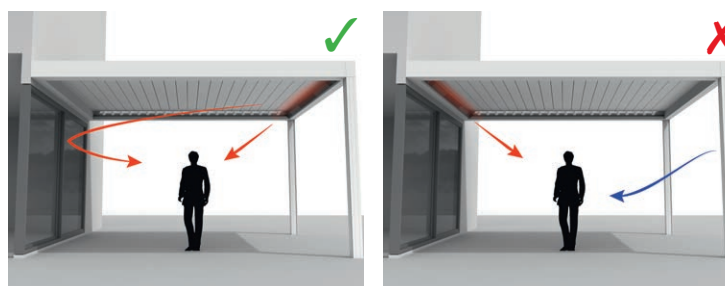

¿Puedo añadir aún opciones después de la colocación?

Con su pérgola, la mayoría de las opciones también se pueden añadir después. Algarve ofrece las siguientes opciones: Fixscreens, paneles deslizantes de cristal, paneles corredizos Loggia, paredes Linius, cortinas, luces LED Up/Down, leds Lineo, perfil de calefacción y sonido.



Fixscreens



Pared Linius



Paneles corredizos Loggia

¿Qué pasa si encuentro un defecto dentro del período de garantía? ¿Cómo puedo informar de esto?

Puede informar sobre un defecto a través de su embajador/distribuidor donde compró la pérgola Renson. Renson siempre examinará el producto y decidirá si el defecto está cu-

bierto por la garantía. Al notificar problemas, rogamos indique el número de serie a su instalador.

¿Puedo caminar sobre un techo de lamas?

No está permitido caminar sobre un techo de lamas, incluso si la persona que camina sobre el techo pesa menos que la carga de nieve permitida. Después de todo, la nieve es una carga dispersada. Una persona en el techo tiene una carga puntual, lo que puede dañar las lamas de forma irreversible.

¿Se cierran las lamas con el rocío de la mañana?

La superficie del sensor de lluvia se calienta ligeramente para que la superficie del sensor esté siempre unos grados más caliente que el ambiente, por lo que la humedad no puede condensarse en el sensor. Por el rocío de la mañana el techo no debería cerrarse.

Si las lamas se cierran, esto puede deberse a los siguientes factores. Compruebe si el sensor sigue emitiendo calor colocando la mano sobre él. Después de unos segundos podrá sentir el calor.

Si es así, el sensor está bien y el techo está cerrado por alguna otra razón. Si no, el elemento calefactor del sensor de lluvia está defectuoso y debe reemplazar el sensor.

¿Cómo debo limpiar mi pérgola?

Su pérgola pasa el día y la noche en el exterior, un año tras otro. Si desea disfrutar de su pérgola Renson siempre de forma óptima, le recomendamos un mantenimiento regular.

La estructura está fabricada en aluminio lacada en polvo. Una limpieza anual con los productos del set de mantenimiento de Renson le ayudará a mantener durante años el color de la pérgola y ofrecerá una protección adicional frente a la lluvia ácida, la brisa del mar y los rayos UV. En las zonas costeras y boscosas, se recomienda realizar al menos 2 mantenimientos al año. Consulte la página 169 para obtener instrucciones de mantenimiento detalladas.



Tengo manchas en la madera de cedro de mis paneles deslizantes Loggia. ¿Esto es normal?

Los paneles deslizantes Loggiawood y Loggiawood Privacy están equipados con lamas de cedro rojo occidental. Esta especie de madera envejece de forma natural cuando está expuesta al viento y a la intemperie y no requiere ningún tipo de mantenimiento específico.

Si desea un envejecimiento uniforme, trate las tiras de madera cada 2 años con 1 a 2 capas de aceite de cedro que no forme película.

Las manchas (lixiviación) pueden ocurrir debido a la absorción de humedad de la madera de cedro y son especialmente visibles durante el primer año en el lado oscuro de los paneles deslizantes Loggiawood que a menudo están cerrados. Debido a la posición cerrada, no hay flujo de aire natural alrededor de las lamas. Deje las lamas abiertas regularmente e incluso gírelas 180 ° (el lado de la sombra sale por fuera), esto asegura que las manchas se reducirán después de un tiempo o incluso desaparecerán por completo. El moho también puede ocurrir y tiene la misma causa que las manchas.

También puede eliminar la mayoría de las manchas de agua y el moho, pero este es un trabajo intensivo (Renson tiene un producto especial para esto).





RESOLUCIÓN DE PROBLEMAS

Problema: El sensor de lluvia no responde correctamente

Solución: El sensor de lluvia debe estar conectado a uno de los controladores Algarve.

- A continuación, puede probar el sensor de lluvia colocando la mano en el sensor.
- Después de unos segundos el techo debe moverse (cerrarse).
- Después de 30 segundos, la superficie del sensor debe calentarse notablemente.
- Suelte el sensor.
- El sensor también debería volver a enfriarse. Si todavía está caliente, también está defectuoso y siempre puede indicar que está lloviendo aunque esté realmente seco.

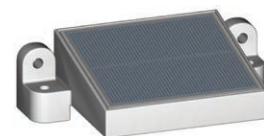

Problema: Hay infiltración de agua en las lamas de vidrio

Solución: Es posible que el agua haya entrado en la lama de vidrio a lo largo del perfil. Esto puede resolverse sellando las lamas de vidrio al nivel del perfil con silicona. Consulte a su instalador.

Problema: Las lamas led funcionan a veces sí y a veces no

Solución: Compruebe primero la batería del mando a distancia y sustitúyala si es necesario. Es posible que haya entrado agua en el armario eléctrico del motor y/o en la tarjeta de control led. Esto debe ser comprobado por su instalador.

En principio, la infiltración de agua en el armario eléctrico de la unidad de control sólo es posible si los cables están doblados demasiado cortos o si el cable se sale demasiado del armario (sin prensaestopa), lo que deja una pequeña abertura y una posible infiltración de agua.

Problema: Las lamas se quedan abiertas cuando llueve (instalación RTS)

1. Compruebe si hay un sensor de lluvia instalado

Sin un sensor de lluvia, las lamas no pueden cerrarse automáticamente cuando empieza a llover.



2. Compruebe que el sensor de lluvia está conectado correctamente

Para ello, debe abrir el panel de dirección del motor. Sólo debe ser llevado a cabo por un instalador profesional!

- A. El LED naranja situado junto al símbolo de la nube de lluvia en el panel de dirección del motor se ilumina constantemente. Esto significa que el sensor de lluvia está mojado.
- B. El LED naranja situado junto al símbolo de la nube de lluvia en el panel de dirección del motor parpadea. Esto significa que durante los últimos 15 min. el sensor de lluvia ha estado mojado (no lleva más de 15 minutos seco).
- C. No hay ningún LED junto al símbolo de nube de lluvia encendido o parpadeando. Esto significa que el sensor de lluvia no está mojado o no ha estado mojado durante el último cuarto de hora. Esto es fácil de probar tocando el sensor con la mano.



3. Compruebe que el panel de dirección del motor esté programado correctamente

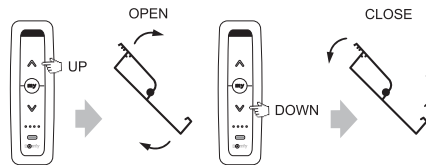

Si presiona la flecha hacia arriba, el techo debe abrirse, la flecha hacia abajo debe cerrar el techo. Esto no debe ser al revés, ¡de lo contrario el techo se abrirá cuando llueva!

La posición para nieve también debe ser programada (también se realiza durante la programación del funcionamiento del techo). También debería ser posible programar un modo favorito a través del botón "My".

Si no es así, re programe el panel de dirección del motor.

4. Compruebe que la función de lluvia está temporalmente desactivada

La función de lluvia puede suspenderse temporalmente dando una orden manual a través del transmisor manual Situó.

Cambiar la función de lluvia a manual produce el siguiente efecto:

En caso de humedad y lluvia (también por contacto) el sensor de lluvia da una señal para cerrar las lamas. Si, mientras el sensor esté húmedo, el techo cerrado se vuelve a abrir manualmente a través del transmisor manual Situó, la función de lluvia se desactiva temporalmente.

La función de lluvia se reactiva automáticamente una vez que el sensor de lluvia ha estado seco durante más de 15 minutos. Mientras esto no ocurra, el techo no responderá a las señales del sensor de lluvia. El led naranja del controlador indica si el sensor está o ha estado activo durante los últimos 15 min.

El control siempre da prioridad a la operación manual.

La función de lluvia se activa de nuevo tras un corte de corriente sin tener que esperar 15 minutos. El led naranja parpadeante en el símbolo de nube de lluvia deja de parpadear.

Aquí damos un ejemplo de una situación para aclarar el punto 4 anterior.

Las lamas de su techo están abiertas y tenemos la siguiente situación meteorológica.



A. A las 12:00h el sensor de lluvia se moja => el techo se cierra.

B. A las 12:30h el techo se abre con el transmisor manual Situó por la razón que sea.

Por consiguiente, la función de lluvia se desactiva temporalmente. El usuario ha elegido hacerse cargo de la función de lluvia (la anula).

C. A las 13:00h la lluvia se detiene y el sensor de lluvia comienza a secarse. La duración del secado depende de las circunstancias, pero puede durar varios minutos. Especialmente si hay gotas grandes de agua en el sensor. Supongamos que en este ejemplo el sensor tarda 18 minutos en secarse.

D. A las 13:18h el sensor está seco y el LED naranja cambiará de luz continua a intermitente. Comienza el tiempo de espera de 15 minutos.

E. A las 13:30h empieza a llover de nuevo. El techo NO se cerrará, porque la función de lluvia se activaría de nuevo a las 13:33h (=13:18h + 15 minutos).

F. A las 14:00h deja de llover. El sensor comienza a secarse. Suponga que tarda otros 18 minutos en secarse.

G. La función de lluvia se reactiva a las 14:18h. El techo sigue abierto en la posición de las 12:30h.

H. Vuelve a llover a las 16:00h. El techo se cierra ya que la función de lluvia vuelve a estar activa.

Se ha activado automáticamente a las 14:33h.

El usuario no puede ver el estado del sistema de control. Sólo el LED naranja de la caja de control lo indica.

5. Comprobar la temperatura exterior

Si la temperatura en la caja de control es inferior a 4°C (puede diferir de la temperatura exterior real, ver punto 3) y la función de congelación está activada (debe ser activada por el instalador), el sensor de lluvia, si está húmedo, actuará como un sensor de nieve.

El modo nieve tiene prioridad sobre el modo lluvia.

El modo nieve se ha seleccionado (programado) durante la programación del control del motor. Puede ser cerrada, pero también vertical o en cualquier otra posición. Si hay poco riesgo de acumulación de nieve, se puede seleccionar como posición de nieve, la posición cerrada (nieve y lluvia en la misma posición cerrada).

6. Activación de la protección contra nieve (sólo en combinación con sensor de lluvia) y protección contra heladas

¡La posición de nieve y heladas no está activada!

Al activar la protección contra el hielo (activando el sensor de temperatura), las lamas se abren aproximadamente de 10° a 15° cuando la temperatura en la caja de control cae por debajo de 4°C para evitar que se congelen.

Observación: En zonas con nevadas regulares de 50 cm, también debe instalarse un sensor de lluvia opcional para activar la posición de la nieve (también activando el sensor de temperatura).

Cuando la temperatura en la caja de control desciende por debajo de 4°C y se detecta lluvia (nieve), el techo de lamas se abrirá automáticamente a la posición vertical de nieve fijada.

El sensor de temperatura será activado por el instalador.

¡Nota importante sobre el funcionamiento de la protección contra las heladas y la nieve!

El sensor de temperatura se encuentra en la caja de control del motor. De esta manera, la temperatura también se mide en la caja de control del motor.

En algunos casos, esta temperatura puede diferir ligeramente de la temperatura exterior real. Esto puede provocar el cierre o la apertura de las lamas cuando no lo desee.

Vamos a ilustrar esto con un ejemplo: supongamos que se congela ligeramente en el exterior (-1°C) pero la temperatura en la caja de control no ha descendido todavía por debajo de 4°C (porque el sol brilla en el perfil que contiene la caja de control), esto evitará que las lamas giren a su posición de heladas.

Si empieza a nevar en este caso, el sensor de lluvia lo considerará como lluvia y las lamas se cerrarán en lugar de abrirse.

Esto puede ser un problema en áreas con nevadas regulares. La única solución para evitarlo es apagar el sensor de lluvia en invierno y controlar las lamas manualmente.

El sensor de lluvia sólo se puede apagar desconectándolo.

MANUALE D'USO PER COPERTURE PER ESTERNI ALGARVE®

Gentile Cliente,

Complimenti! Sei diventato un fortunato possessore di una copertura di qualità Renson.

In questo manuale d'uso troverai ulteriori informazioni sull'uso, il controllo e la manutenzione della tua copertura. Sul retro di questo manuale puoi anche trovare il numero di garanzia. Ti raccomandiamo di seguire bene le istruzioni contenute nel presente manuale per avere un'ulteriore garanzia sulla tua copertura.

Inoltre puoi beneficiare di una garanzia di 15 anni sulla verniciatura* registrandoti sul sito www.renson-outdoor.com/garantie.

Ti auguriamo tanti momenti indimenticabili all'aperto!

Cordiali saluti,
Il team di Renson Outdoor



Registra la tua copertura per terrazze
entro 15 giorni dall'installazione e la consegna

**15 ANNI DI GARANZIA
SULLA VERNICIATURA***
+ 1 set di manutenzione IN OMAGGIO

www.renson-outdoor.com/garantie

* Per tutte le condizioni si veda la voce 'Garanzia' (pagina 208).



UTILIZZO

Temperatura

- La copertura può resistere alle temperature ambiente (da -18 °C a +60 °C).
- Non chiudere completamente le lamelle della copertura in caso di gelo (vedere sotto per il funzionamento).

Impermeabilità

- Il tetto a lamelle della tua copertura è resistente all'acqua.
- Per garantire una buona resistenza all'acqua, la copertura deve essere installata secondo le istruzioni di installazione. I danni dovuti alle precipitazioni in caso di montaggio errato non sono coperti dalla garanzia generale.
- Sul lato inferiore delle lamelle può formarsi della condensa.
- Una copertura è una costruzione "esterna" aperta, non paragonabile ad una veranda (termicamente) chiusa, resistente alla penetrazione di pioggia e vento. Mobili, pavimenti, eccetera devono essere indicati per l'uso esterno.
- L'installazione, il posizionamento, la finitura, il rivestimento, la realizzazione, l'installazione, eccetera, così come le condizioni atmosferiche estreme ed eccezionali possono influire (in maniera imprevista) sulla tenuta stagna.
- La formazione di gocce può verificarsi in corrispondenza del telaio e delle colonne. In caso di dubbio sulla formazione di gocce anomale (non specifica del prodotto), consultare l'installatore. Questi può valutare se si tratta o meno di un difetto/guasto.
- Gli spruzzi d'acqua sulle gronde in caso di piogge abbondanti sono ridotti al minimo grazie alle griglie perforate, ma non possono mai essere completamente evitati.
- NON lavare con sistemi ad alta pressione.

Neve

- Il tetto a lamelle offre una protezione limitata contro i carichi di neve. Questo dipende dalle dimensioni del sistema.
- In caso di forti nevicate il tetto deve essere aperto.

Vento

LAMELLE

- La copertura è in grado di sopportare velocità del vento di 120 km/h con le lamelle chiuse. In caso di copertura autoportante, la garanzia per carichi di vento fino a 120 km/h vale solo per i piedini di montaggio saldati o rinforzati.
- Le lamelle possono essere utilizzate con velocità del vento fino a 50 km/h.

TENDE IN TESSUTO SCREEN VERTICALI

- Si consiglia di abbassare i Fixscreen solo in un ambiente con vento debole (max. 15 km/h). È possibile azionare la protezione solare verso l'alto a una velocità del vento fino a 30 km/h.
- Tutti gli screen devono essere sollevati in caso di velocità del vento superiori a 60 km/h.
- Si raccomanda vivamente l'uso di un sensore eolico. Per saperne di più si rimanda alla sezione sui comandi.

Loggia e pannelli scorrevoli in vetro

- Loggia e I pannelli scorrevoli in vetro devono essere aperte con velocità del vento > 50 km/h.

Ostacoli

- Durante l'inclinazione delle lamelle e lo svolgimento e l'avvolgimento della tenda da sole non ci devono essere ostacoli che impediscono questo movimento, ad es. rami, cavi, ecc.

Controllo elettrico

- Arrestare immediatamente il movimento qualora il motore emettesse un rumore anomalo. Consultare l'installatore qualora non fosse possibile determinare da soli la causa.
- Qualora la regolazione finale del motore non fosse più sufficiente (ad es. il tetto non si chiudesse completamente) rivolgersi al proprio installatore.
- Si vedano anche le istruzioni elettriche specifiche (pagina 186).



SICUREZZA

Sistema meccanico

- È importante utilizzare il sistema solo per le funzioni per le quali è stato progettato.
- Non salire mai in piedi sul tetto e non appendersi alla struttura.
- Ti consigliamo di far controllare tecnicamente la tua copertura annualmente dal tuo installatore.
- Pulire il sistema regolarmente.
- La formazione di piccole pieghe è caratteristica del tessuto. Non tirare il tessuto.
- Non fissare mai elementi aggiuntivi o accessori alla copertura, ad eccezione degli accessori sviluppati appositamente da Renson.
- Per evitare di danneggiare la copertura è necessario mantenere le fonti di calore, come le fiamme vive e i barbecue, a 1 m dalle tende screen o da altre pareti. Le lamelle del tetto devono essere aperte per consentire la fuoriuscita di fumo e calore. Tieni presente che le lamelle e le pareti diventano untuose. Queste dovrebbero essere pulite in seguito per prevenire l'adesione.
- Assicurarsi che nessuna persona o ostacolo possa trovarsi sul tragitto di una parte mobile. Le parti mobili (come le lamelle del tetto e i tessuti screen) possono essere pericolose.
- Non posizionare le dita tra le lamelle mentre il tetto è in movimento.
- Qualsiasi modifica al prodotto da parte del cliente o dell'installatore può comportare la decadenza della garanzia.

Controllo elettrico

- Per evitare l'elettrocuzione scollegare l'alimentazione alla copertura durante l'ispezione tecnica o la manutenzione.
- In caso di numerosi utilizzi consecutivi del sistema il motore si può surriscaldare. La protezione termica interna rende il sistema temporaneamente inutilizzabile (circa 10 minuti).
- NON lasciare che i bambini giochino con i comandi.
- Le modifiche alla sezione elettrica possono essere apportate solo previa approvazione del produttore.

Parametri azionamento elettrico	Valore
TETTO A LAMELLE	
Tensione di alimentazione	230 Volt AC, 50 Hz
Campo di corrente trasformatore	0 – 2,5 Ampère
Potenza trasformatore	100 W
Tensione del motore	24 Volt DC
Corrente nominale del motore (24V DC)	3 Ampère
Classe di protezione	IP 66 Dinamico
Tempo massimo di funzionamento in continuo	Ca. 2 minuti
FIXSCREEN VERTICALE	
Tensione di alimentazione	230 Volt AC, 50 Hz
Amperaggio	0,8 - 1,2 Ampere (a seconda del tipo di motore)
Potenza	da 170 a 270 Watt (a seconda del tipo di motore)
Classe di protezione	IP 44
Tempo massimo di funzionamento	3 - 5 minuti circa
ILLUMINAZIONE LED	
Colomno led	
Bianco caldo	550 - 680 lm/m (120 LED/m)
Bianco puro	550 - 680 lm/m (120 LED/m)
UpDown led	
Bianco caldo	550 - 680 lm/m (120 LED/m)
Bianco puro	550 - 680 lm/m (120 LED/m)
RGB	570 - 700 lm/m (60 LED/m)
Lineo led	
Bianco caldo	1660 lm/m (180 LED/m)
Bianco puro	1660 lm/m (180 LED/m)
RISCALDAMENTO	
Potenza	2400 W
Amperaggio	12 A / heat - IP 65
AUDIO	
Casse acustiche	4 Ohm Marine Speakers - IP 65 Potenza di picco 120 W Risposta in frequenza: 90 Hz - 22 kHz

Classe del vento

A seconda della qualità del prodotto, Algarve con le lamelle chiuse è in grado di sopportare velocità del vento di 120 km/h (>11 bft).

A titolo informativo, ecco le classi di vento secondo la norma DIN 13561:2015.

Classe del vento	Forza del vento (secondo la scala Beaufort)	Velocità del vento
Classe 0	Prodotto non testato o non conforme	
Classe 1	4 bft	20 - 28 km/h
Classe 2	5 bft	29 - 38 km/h
Classe 3	6 bft	39 - 49 km/h
Classe 4	7 bft	50 - 61 km/h
Classe 5	8 bft	62 - 74 km/h
Classe 6	9 bft	75 - 88 km/h
	10 bft	89 - 102 km/h
	11 bft	103 - 117 km/h
	12 bft	> 117 km/h

Gli screen verticali sono conformi alla classe di vento 2.

I Fixscreen verticali devono essere sollevati in caso di velocità del vento superiori a 60 km/h.

In caso di copertura Algarve autoportante, la garanzia per carichi di vento fino a 120 km/h vale solo per i piedini di montaggio saldati o rinforzati.

Portata d'acqua

L'impermeabilità e lo scarico dell'acqua vengono testati utilizzando un impianto di spruzzo che simula la pioggia. In questo modo si verifica la portata che le coperture sono in grado di drenare e il modo in cui può essere ottimizzata.

Algarve può drenare una quantità di acqua equivalente ad un temporale di intensità compresa tra 144 mm/h e 180 mm/h della durata massima di 2 minuti.

Precipitazioni di tali intensità si verificano mediamente ogni 10 anni (si vedano le statistiche sulle precipitazioni in Belgio: norma NBN B 52- 011).

Capacità di carico

Le coperture per esterni sono soggette a vari carichi (ad esempio la neve). La capacità di carico è stata definita in base a calcoli di resistenza statica eseguiti dai nostri ingegneri e convalidati da prove interne.

La capacità di carico dipende dalla superficie e può essere letta su un grafico. Per ulteriori informazioni, rivolgersi al proprio rivenditore Renson.

Ecco un esempio:

- 6000 x 4000 mm 55 kg/m² 1320 kg
Non si verificano danni o deformazioni permanenti.

Per 100 kg di carico/m² la copertura per esterni resta in piedi anche nelle dimensioni più grandi, tuttavia si possono verificare danni o deformazioni permanenti.

In caso di forti nevicate il tetto deve essere aperto.





CONTROLLO TRAMITE RENSON CONNECT

Avvio di Renson Connect per la prima volta

L'applicazione Renson Connect è facile da configurare e da azionare. Seguire i passaggi di seguito indicati per una corretta installazione.



Renson Connect

• Configurare i componenti Somfy

Per prima cosa, installare l'interruttore opzionale Somfy TaHoma (Smart Home Hub), se non precedentemente installato in casa. I componenti Somfy io o RTS della vostra copertura (tetto a lamelle, schermature solari, illuminazione a LED, riscaldamento) saranno innanzitutto tutto collegati al vostro dispositivo TaHoma.

Utilizzando il codice QR, è possibile scaricare il manuale completo sull'attivazione e sulla configurazione del dispositivo TaHoma.



In caso di necessità, chiedere consiglio all'installatore per una corretta installazione.



• Aggiungi componenti Somfy

Scaricare l'app Renson Connect con il proprio smartphone. Registrarsi, effettuare il login e inserire i dati di accesso a Somfy.

I componenti Renson vengono facilmente letti nell'app Renson Connect e sono pronti all'uso.

Utilizzando il codice QR, è possibile scaricare il manuale completo per eseguire la lettura dei componenti Somfy configurati nell'app Renson Connect.

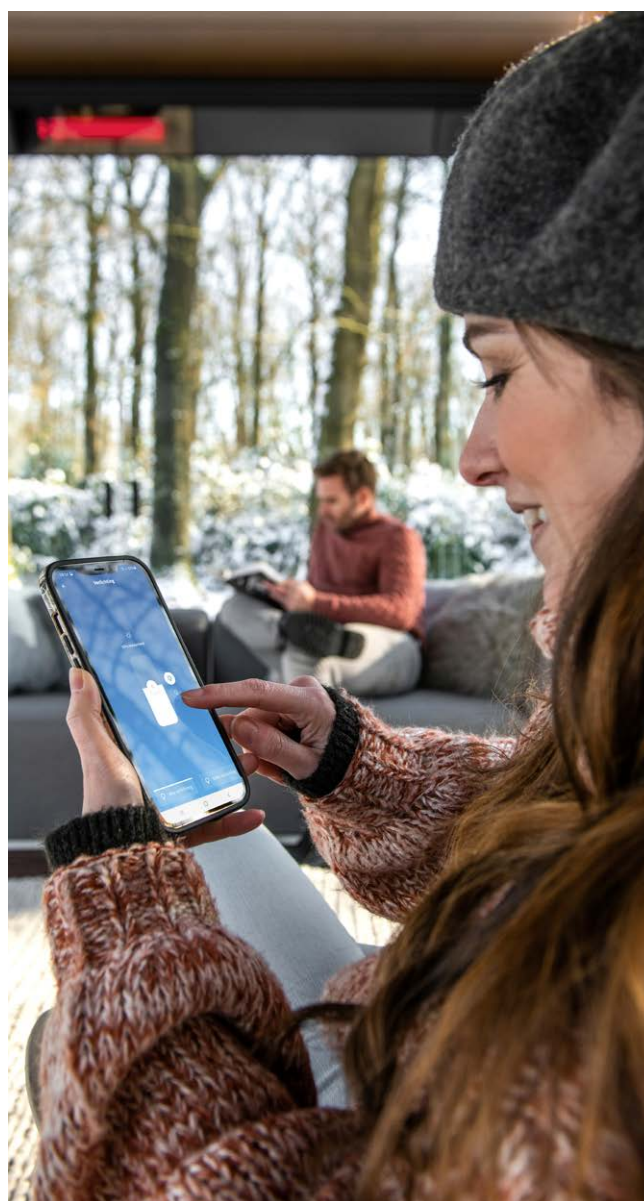

Controllo del tetto a lamelle, del Fixscreen, dell'illuminazione e del riscaldamento tramite l'app Renson Connect

1. Schermata iniziale

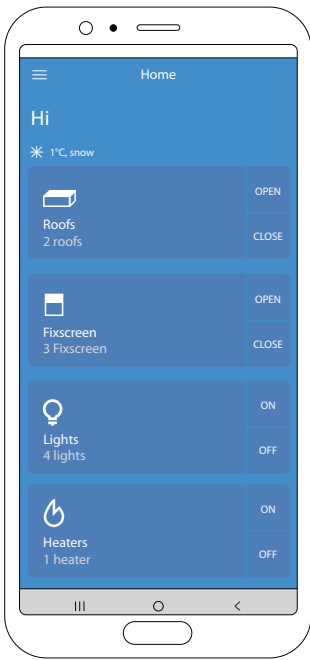

Avvia l'app Renson Connect. Arriverai alla schermata iniziale con una panoramica di tutti i componenti disponibili. I componenti sono raggruppati in 4 tipi. Con i 2 pulsanti sulla destra si può facilmente controllare un gruppo completo di componenti. Fai tap su un gruppo per controllare un componente individualmente.

- Raggruppamento di tutti i tetti a lamelle
- Raggruppamento di tutti i Fixscreen
- Raggruppamento di tutte le luci LED
- Raggruppamento di tutti gli elementi di riscaldamento

2. Controllo del tetto a lamelle* (tipo Camargue, Algarve, Aero)

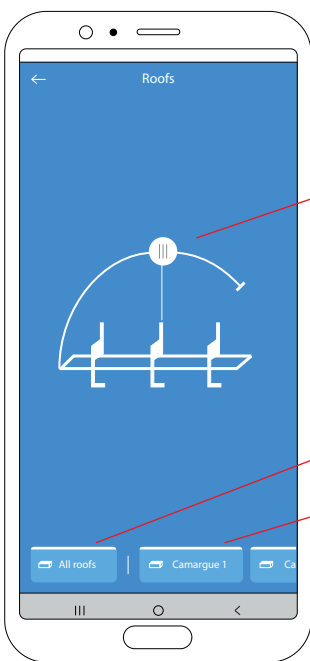

Fare ruotare le lamelle fino a raggiungere l'angolazione desiderata trascinando l'indicatore bianco nella posizione desiderata.

- Controllo tutti i tetti simultaneamente
- Controllo di un tetto individualmente

* Tetto a lamelle controllato tramite Somfy io

Controllo del tetto a lamelle, del Fixscreen, dell'illuminazione e del riscaldamento tramite l'app Renson Connect (seguito)

3. Controllo del Fixscreen*

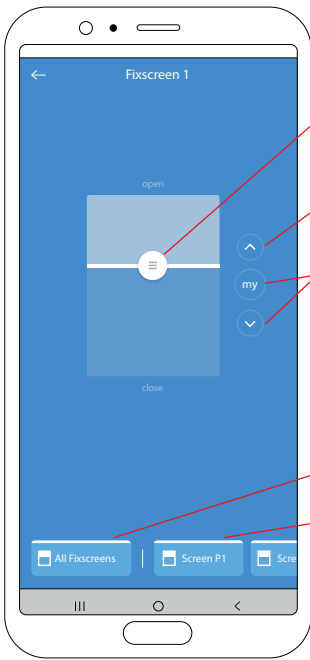

Trascinando è possibile alzare/abbassare lo schermo parasole portandolo nella posizione desiderata.

Sollevamento/abbassamento dello schermo parasole. Durante il movimento il tasto **MY** al centro diventa un tasto **STOP**, permettendo di fermare il movimento in qualsiasi momento.

Con il tasto MY è possibile impostare una posizione preferita. L'impostazione della posizione My viene effettuata spostando prima lo schermo parasole nella posizione desiderata e poi facendo tap sul pulsante My finché lo schermo parasole non compie un breve movimento su e giù per confermare.

All Fixscreens Azionamento di tutti gli schermi parasole contemporaneamente

Screen P1 Azionamento di uno schermo parasole individualmente

* Fixscreen controllato tramite Somfy io

4. Controllo dell'illuminazione con LED bianchi*

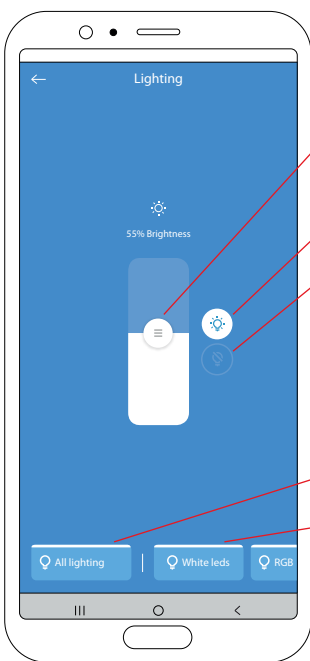

Trascinando puoi cambiare la luminosità dell'illuminazione.

Accensione delle luci (luminosità 100%)

Spegnimento delle luci

All lighting Controllo di tutte le luci simultaneamente

White leds Controllo di una luce individualmente

* Illuminazione con LED bianchi controllata tramite Somfy io

Controllo del tetto a lamelle, del Fixscreen, dell'illuminazione e del riscaldamento tramite l'app Renson Connect (seguito)

5. Controllo dell'illuminazione LED RGB*

Trascinando puoi cambiare la luminosità dell'illuminazione.

Accensione delle luci (luminosità 100%)

Seleziona un colore dell'illuminazione

Spegnimento delle luci

All lighting Controllo di tutte le luci simultaneamente

RGB leds Controllo di una luce individualmente

* Illuminazione LED RGB controllata tramite Somfy io

6. Controllo del riscaldamento

ON OFF Accendere o spegnere il riscaldamento

All heaters Controllo di tutti gli elementi di riscaldamento simultaneamente

Impostazioni dell'applicazione

1. Utilizzando il menu in alto a sinistra, è possibile accedere e modificare un certo numero di impostazioni.
2. Impostazioni > Camere
 - Solo se avete anche schermi parasole Fixscreen intorno all'abitazione e volete aggiungerla all'app.
 - Puoi anche assegnare ogni schermo parasole a una stanza in particolare.
 - Questo modo, gli schermi parasole possono essere controllati facilmente e comodamente per ogni stanza.
3. Impostazioni > Dispositivi
 - Mostra quali dispositivi sono già configurati nell'app.
 - Per aggiungere un nuovo dispositivo (TaHoma Smart Home Hub o tetto a lamelle Skye) nell'app.
4. Impostazioni > Componenti
 - Panoramica dei componenti collegati ad ogni dispositivo.
5. Profilo dell'utente
 - Nome ed e-mail dell'utente
 - Versione attiva dell'app.
 - Possibilità di reimpostare la tua password
6. Home
 - Seleziona home per tornare alla schermata di controllo dell'app

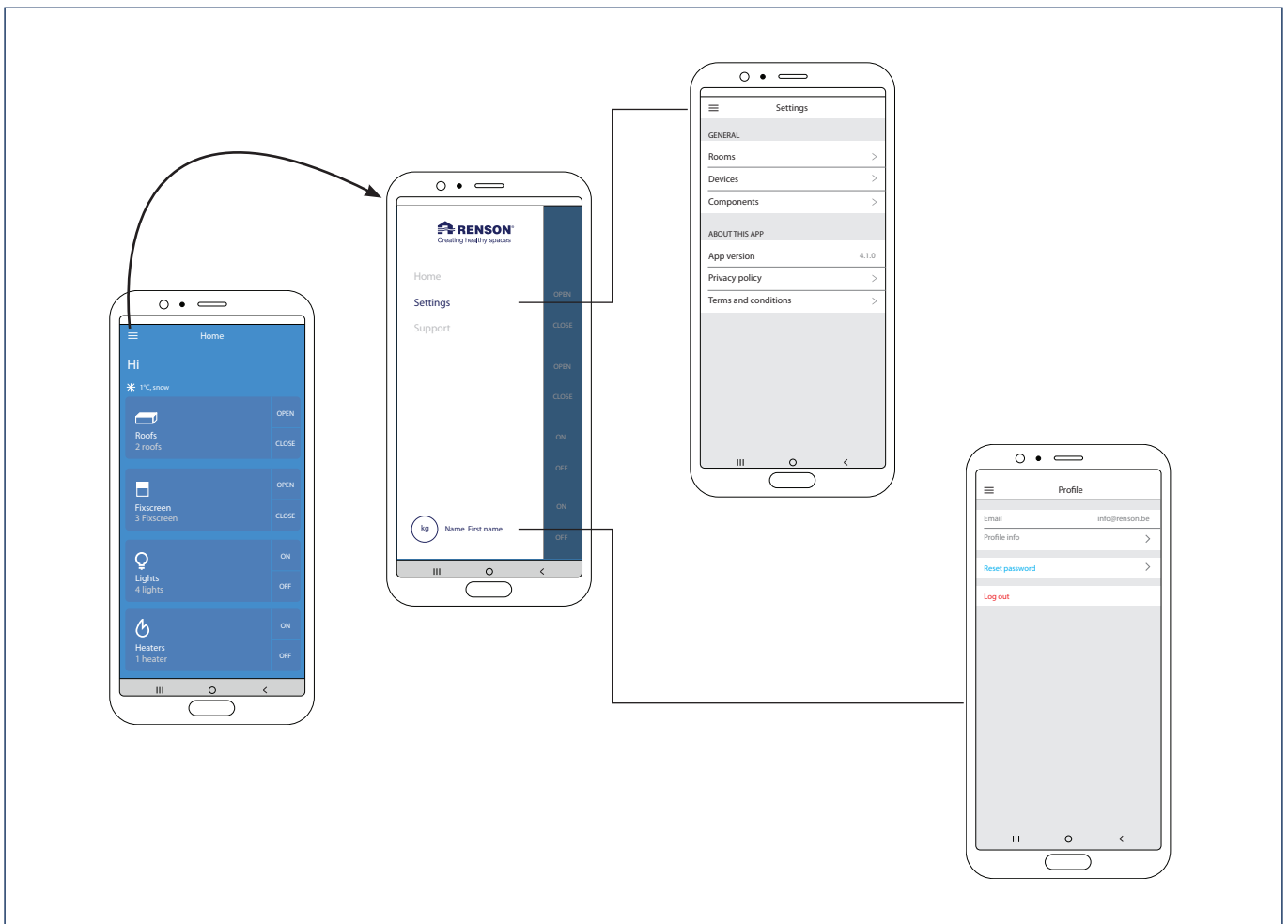



CONTROLLO TRAMITE TELECOMANDO

Collegamento per la prima volta

L'installatore è responsabile dell'installazione e dell'attivazione della copertura.

Azionamento della copertura con un telecomando

La copertura per esterni può essere facilmente azionata grazie al telecomando Somfy (RTS / io).

Selezionare il canale della copertura sul telecomando.

Premere la freccia verso l'alto per aprire le lamelle del tetto.

Premere la freccia verso il basso per chiudere le lamelle del tetto.

Premere il tasto my per arrestare il movimento di apertura o chiusura delle lamelle del tetto.

Controllo di Fixscreen® verticale con un telecomando

Il Fixscreen verticale può essere facilmente azionato grazie al telecomando Somfy (RTS / io).

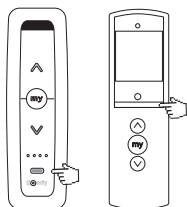

Selezionare il canale del Fixscreen verticale sul telecomando.

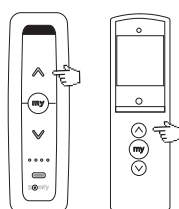

Premere la freccia verso l'alto per aprire il Fixscreen.

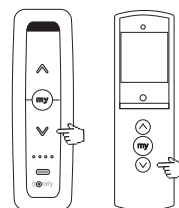
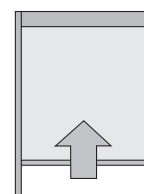

Premere la freccia verso il basso per chiudere il Fixscreen.

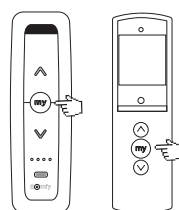
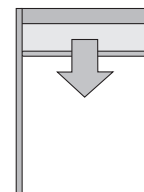

Premere il tasto my per arrestare il movimento di apertura o chiusura del Fixscreen.



Spostare i punti finali del Fixscreen® verticale con un telecomando

- A. Andare al punto finale (in alto o in basso) che si desidera spostare.
 - B. Premere contemporaneamente i tasti UP e DOWN per più di 5 secondi fino a quando il Fixscreen si sposta brevemente verso l'alto e verso il basso.
 - C. Selezionare il nuovo punto finale (in alto o in basso) tramite i tasti UP e/o DOWN.
 - D. Premere il tasto MY per più di 2 secondi finché il Fixscreen non si muove brevemente verso l'alto e verso il basso.
- Testare il nuovo punto finale.

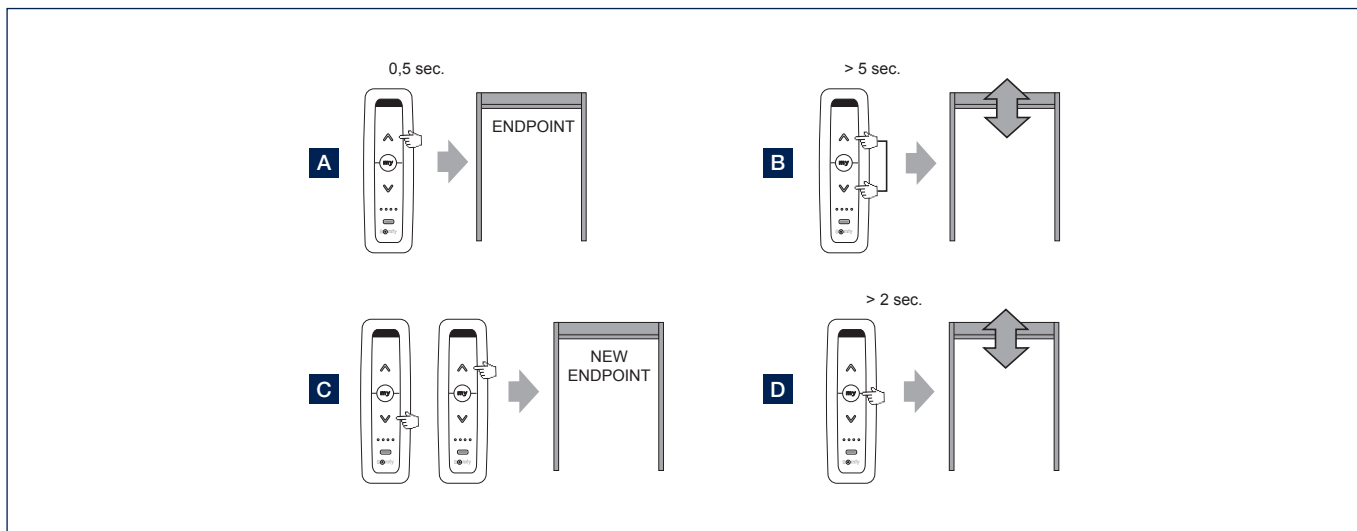

Selezionare la posizione personale di Fixscreen® verticale con un telecomando

- A. Posizionare l'asticella inferiore nella posizione desiderata.
- B. Premere il tasto MY finché l'asticella inferiore non si muove brevemente verso l'alto e verso il basso per confermare.
- C. La prossima volta che si preme il tasto MY il Fixscreen si porterà automaticamente in tale posizione.

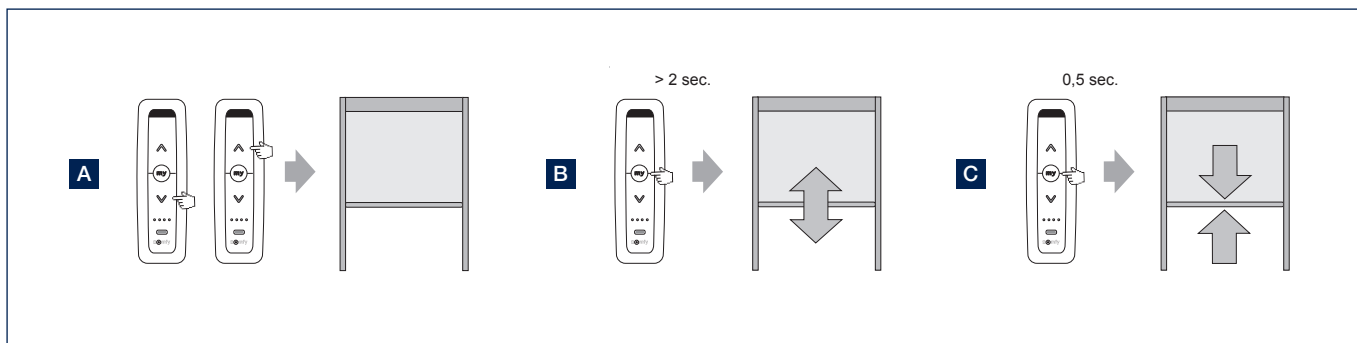

Controllo delle lamelle LED (Lineo led) con un telecomando

Le lamelle LED possono essere facilmente controllate grazie al telecomando Somfy (RTS / io).
Selezionare il canale delle lamelle LED sul telecomando.

- A. Premere brevemente il tasto UP sul trasmettitore Situo. Il LED Lineo si accende alla sua massima intensità (100%).
- B. Premere brevemente il tasto DOWN sul trasmettitore Situo. Il LED Lineo si spegne (0%).
- C. È possibile aumentare l'intensità premendo il tasto UP sul trasmettitore Situo. Più a lungo si preme e più intensa sarà la luminosità del LED Lineo. Per un trasmettitore Situo VARIATION, è possibile aumentare l'intensità con la rotella di scorrimento.
- D. È possibile ridurre l'intensità premendo il tasto DOWN sul trasmettitore Situo. Più a lungo si preme e meno intensa sarà la luminosità del LED Lineo. Per un trasmettitore Situo VARIATION, è possibile ridurre l'intensità con la rotella di scorrimento.
- E. È possibile impostare una determinata intensità del LED Lineo a proprio piacimento.
A tale fine lasciare innanzitutto che il LED Lineo si illumini con l'intensità desiderata (vedi punti C e D).
Quindi premere (per più di 5 sec.) il tasto MY sul trasmettitore Situo fino a quando il LED Lineo lampeggia 3 volte per confermare che questa intensità è stata memorizzata come intensità preferita.
- F. Premere brevemente il tasto MY. Il LED Lineo si illumina all'intensità preferita (impostata come illustrato al punto E).

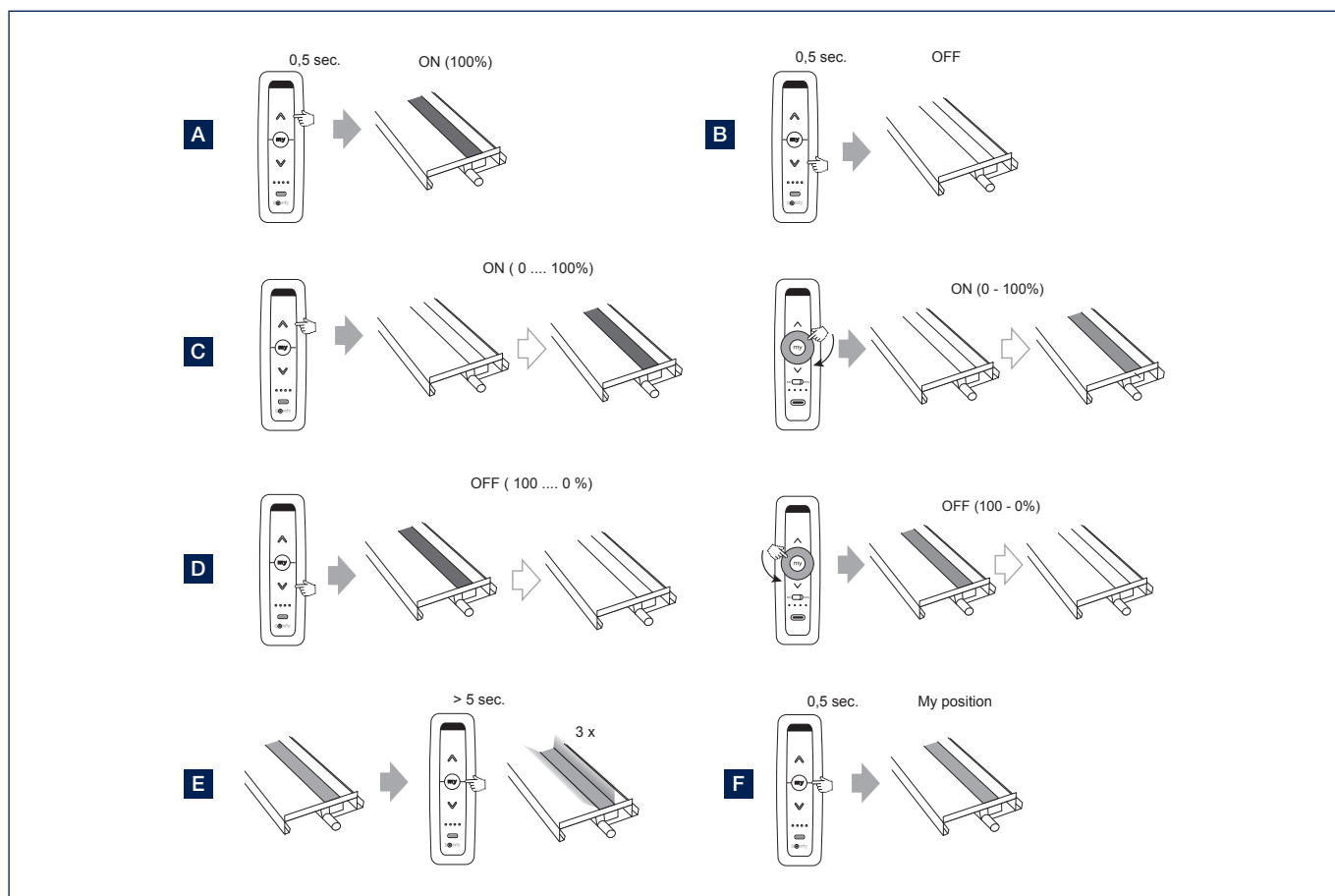

Controllo separato delle lamelle a LED (Lineo LED) - on, off, dimming

Questo è possibile se l'installatore lo ha impostato. Dopo l'installazione, ogni lamella LED deve essere impostata separatamente. Di solito, ogni lamella LED è programmata sullo stesso canale sul telecomando, in modo da potere controllare tutti i LED insieme. Se, durante la programmazione, si imposta ogni lamella LED su un canale diverso sul telecomando è possibile controllare tali lamelle separatamente.

Nota: con un telecomando Nina, le lamelle LED sono sempre su un canale separato.

Controllo dell'illuminazione a led bianco con un telecomando

L'illuminazione a led bianco può essere facilmente azionata grazie al telecomando Somfy (RTS / io).
Selezionare il canale del LED bianco sul telecomando.

- A.** Premere brevemente il tasto UP sul trasmettitore Situo. Il LED bianco si accende alla sua massima intensità (100%).
- B.** Premere brevemente il tasto DOWN sul trasmettitore Situo. Il LED bianco si spegne (0%).
- C.** È possibile aumentare l'intensità premendo il tasto UP sul trasmettitore Situo. Più a lungo si preme e più intensa sarà la luminosità del LED bianco. Per un trasmettitore Situo VARIATION, è possibile aumentare l'intensità con la rotella di scorrimento.
- D.** È possibile ridurre l'intensità premendo il tasto DOWN sul trasmettitore Situo. Più a lungo si preme e meno intensa sarà la luminosità del LED bianco. Per un trasmettitore Situo VARIATION, è possibile ridurre l'intensità con la rotella di scorrimento.
- E.** È possibile impostare una determinata intensità del LED bianco a proprio piacimento.
A tale fine lasciare innanzitutto che il LED bianco si illumini con l'intensità desiderata (vedi punti D ed E).
Quindi premere (per più di 5 sec.) il tasto MY sul trasmettitore Situo fino a quando il LED bianco lampeggia 3 volte per confermare che questa intensità è stata memorizzata come intensità preferita.
- F.** Premere brevemente il tasto MY. Il LED bianco si illumina all'intensità preferita (impostata come illustrato al punto F).

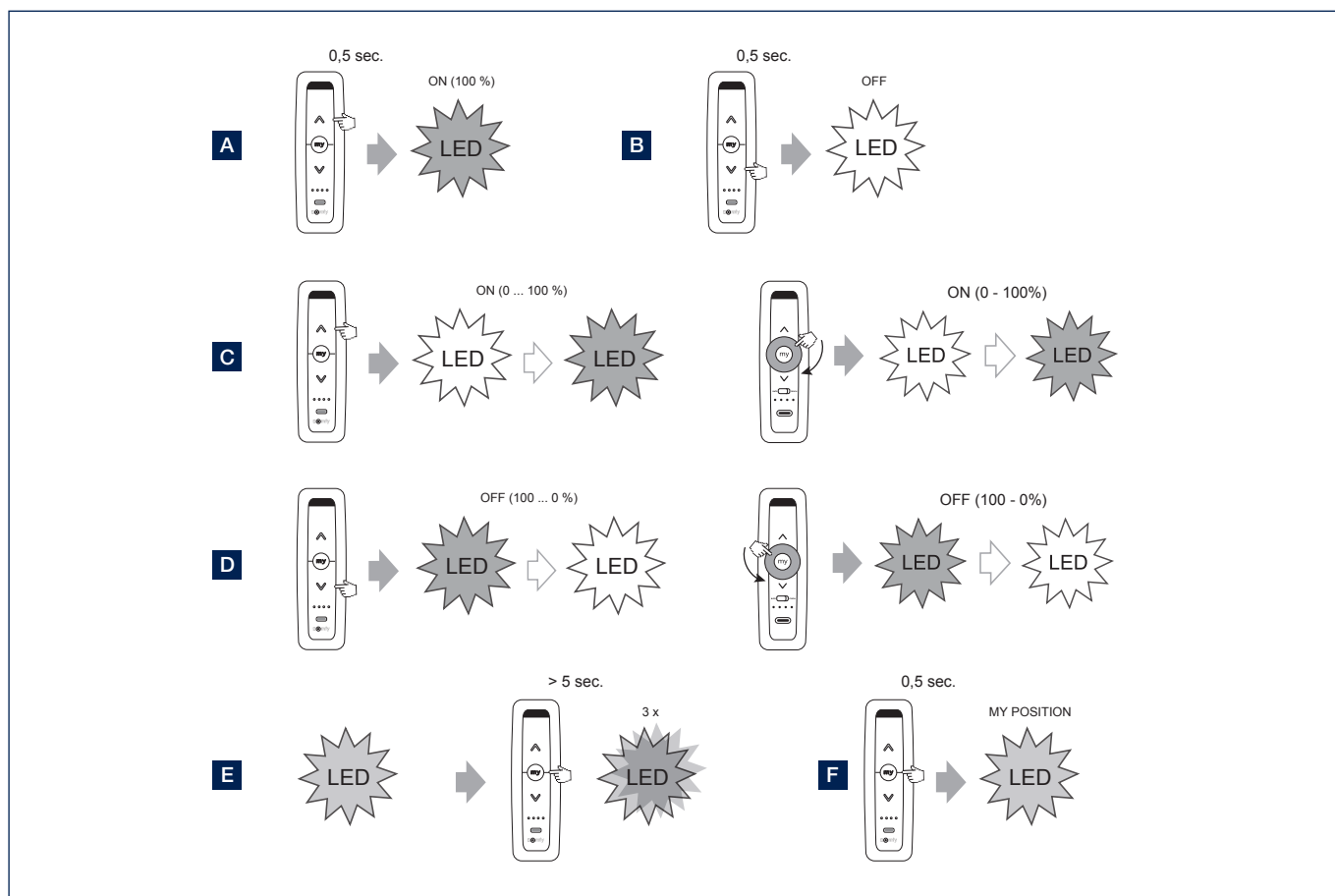

Regolazione del sensore pioggia

- Il sensore pioggia non è regolabile, infatti o piove o non piove. Il sensore pioggia rileva l'umidità sulla sua superficie di rilevamento riscaldata.
- Il sensore viene sempre riscaldato a pochi gradi al di sopra della temperatura ambiente, in modo che non si possa formare condensa sul sensore.

Controllo dell'illuminazione a led RGB con un telecomando RTS

L'illuminazione a led RGB può essere facilmente azionata grazie al telecomando RTS.
Selezionare il canale del LED RGB sul telecomando.

- A. Premere contemporaneamente i tasti UP (o DOWN) e MY per cambiare il colore del LED.
- B. Premendo contemporaneamente (brevemente) i tasti UP e DOWN si ottiene un altro programma a LED; discoteca (lampeggiante), overflow, stesso colore in overflow, eccetera.
- C. Premere brevemente il tasto UP per attivare il LED.
- D. Premere brevemente il tasto DOWN per spegnere il LED.
- E. Continuando a premere il tasto UP è possibile aumentare l'intensità del LED.
- F. Continuando a premere il tasto DOWN è possibile ridurre l'intensità del LED.

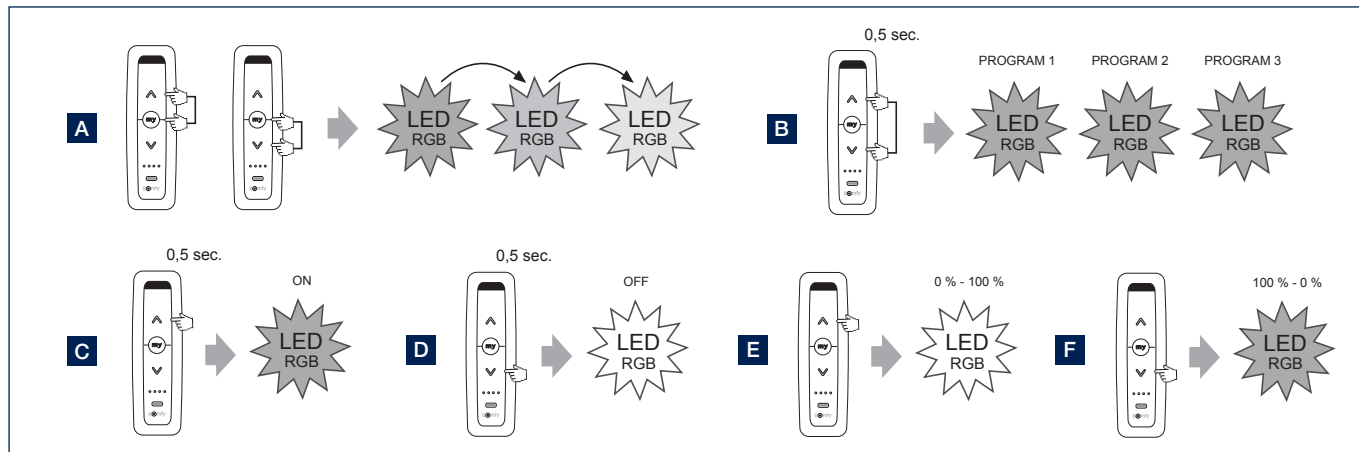

Controllo dell'illuminazione a led RGB con un telecomando io

L'illuminazione a led RGB può essere facilmente azionata grazie al telecomando io.
Selezionare il canale del LED RGB sul telecomando.

Nota: il cambio di intensità dei LED RGB + il cambio di colore può essere fatto solo su io con un trasmettitore Situo VARIATION in modalità 2.

- A. Premere brevemente il tasto UP per attivare il LED.
- B. Premere brevemente il tasto DOWN per spegnere il LED.
- C. Aumentare l'intensità del LED viene effettuata con la rotella di scorrimento (girare in senso orario).
- D. Ridurre l'intensità del LED viene effettuata con la rotella di scorrimento (girare in senso antiorario).
- E. Premere il tasto UP/DOWN per un periodo più lungo di 3 secondi per avviare la corsa dei colori. Premere il tasto MY per fermare il barilotto di colore al colore desiderato.

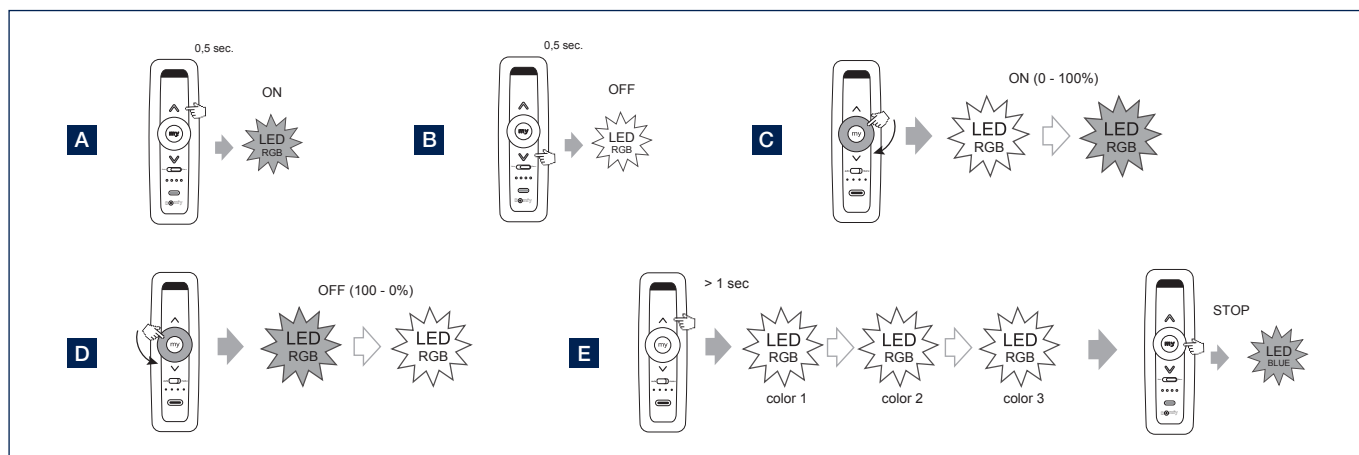

Copiare il programmazione del telecomando Situo one-way su un altro

- Selezionare il canale che si desidera copiare su Situo 1 (copertura a lamelle, Fixscreen, LED, eccetera).
- Premere il pulsante PROG sul retro del telecomando Situo 1 per più di 3 secondi finché le lamelle non si muovono avanti e indietro, il Fixscreen si muove brevemente su e giù o il LED lampeggia.
- Selezionare il canale desiderato su Situo 5 su cui si desidera copiare la programmazione.
- Premere brevemente il pulsante PROG sul retro del telecomando Situo 5.

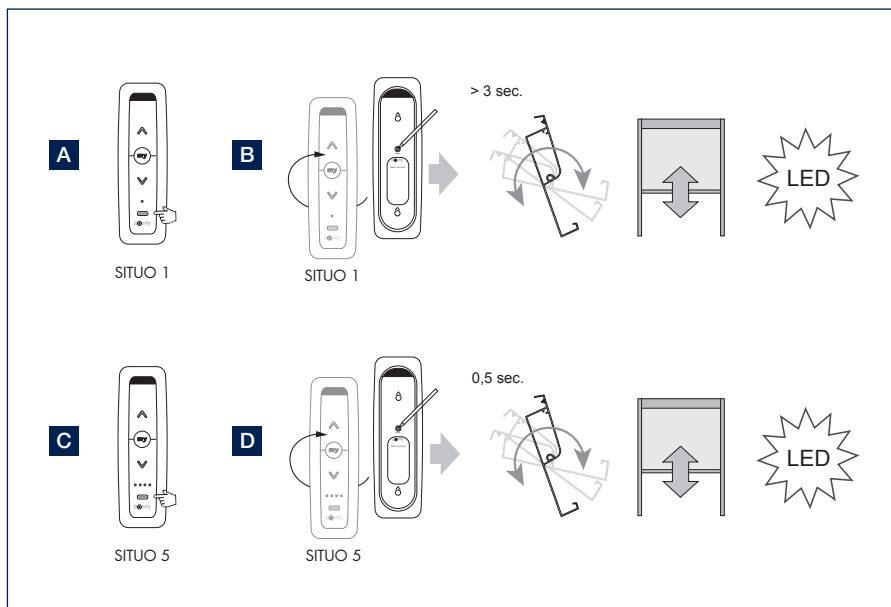

Controllo dell'elemento riscaldante

Il fascio di calore viene fornito in versione standard privo di ricevitore, trasmettitore e controllo. Installando un ricevitore opzionale Heating Receiver è possibile controllare il riscaldamento con un telecomando Somfy.

- Premere il pulsante SU del trasmettitore Situo per accendere l'elemento riscaldante.
- Premere brevemente il tasto DOWN sul trasmettitore Situo per spegnere l'elemento riscaldante.
- Continuando a premere il tasto UP è possibile aumentare l'intensità dell'elemento riscaldante (0 - 33 - 66 - 100%).
Continuando a premere il tasto DOWN è possibile ridurre l'intensità dell'elemento riscaldante (100 - 66 - 33 - 0%).

Nota: con un ricevitore io il calore può essere solo acceso/spento. Non è possibile regolare l'intensità.

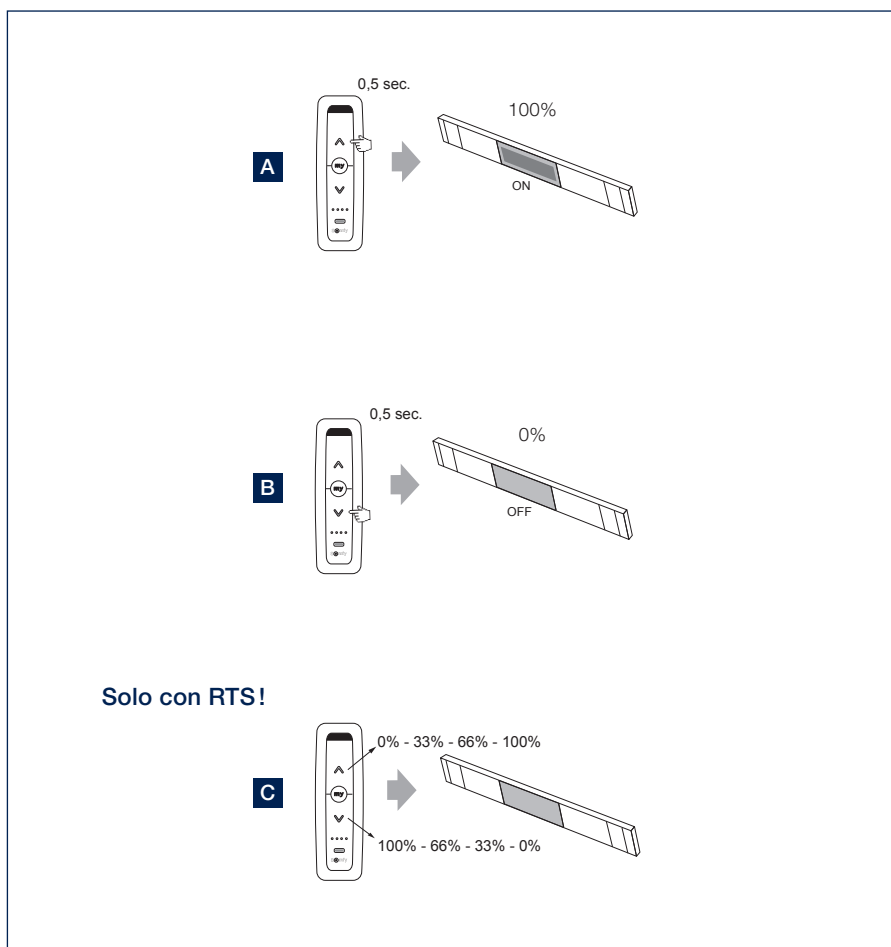

Heat & Sound beam - possibili collegamenti audio

OPZIONE 1

Controllare il **Sound beam senza amplificatore** con un sistema audio con amplificatore (ad es. Sonos, Bose)

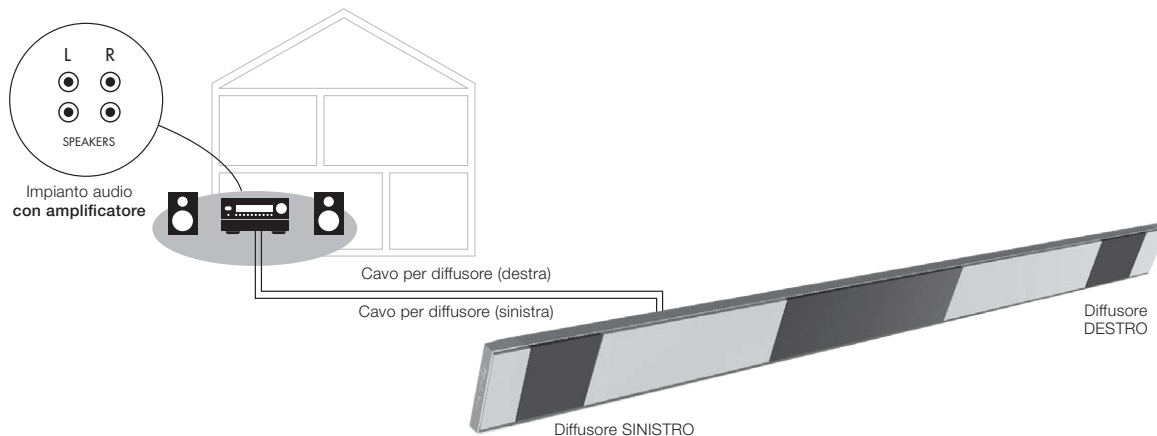

OPZIONE 2

Controllare il **Sound beam con amplificatore** tramite tablet o smartphone (ad es. spotify, itunes) (incl. bluetooth)

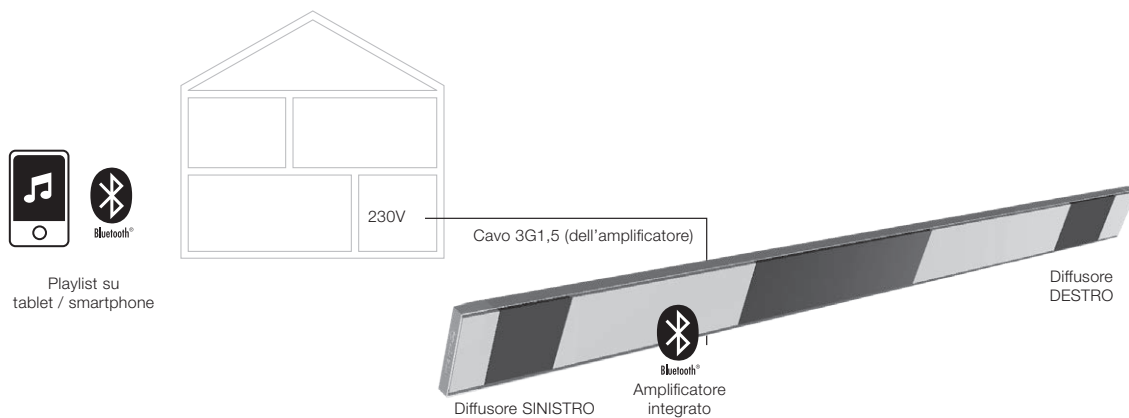

OPZIONE 3

Controllare il **Sound beam con amplificatore** con un sistema audio senza amplificatore

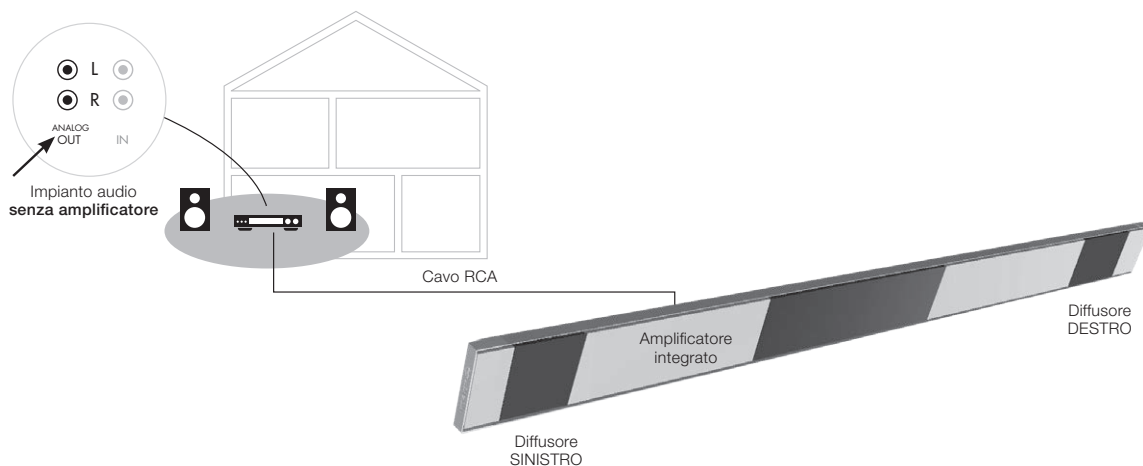

Heat & Sound beam - possibili collegamenti per il riscaldamento

OPZIONE 1

Controllare il riscaldamento con ricevitore RTS mediante il telecomando

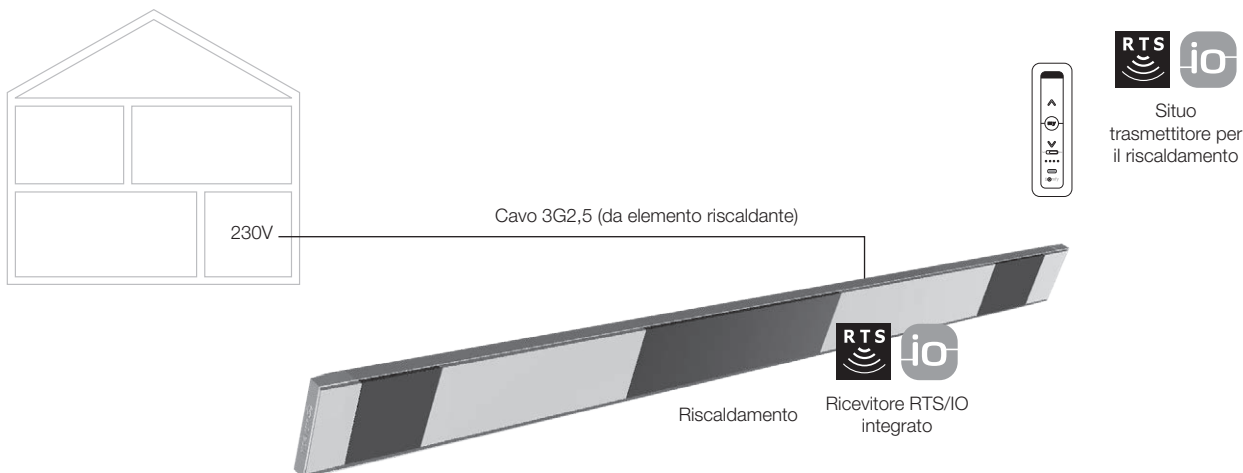

Attenzione: Ogni elemento riscaldante deve essere collegato dall'installatore a un fusibile separato (min. 20A curva C).

OPZIONE 2

Controllare il riscaldamento con un interruttore

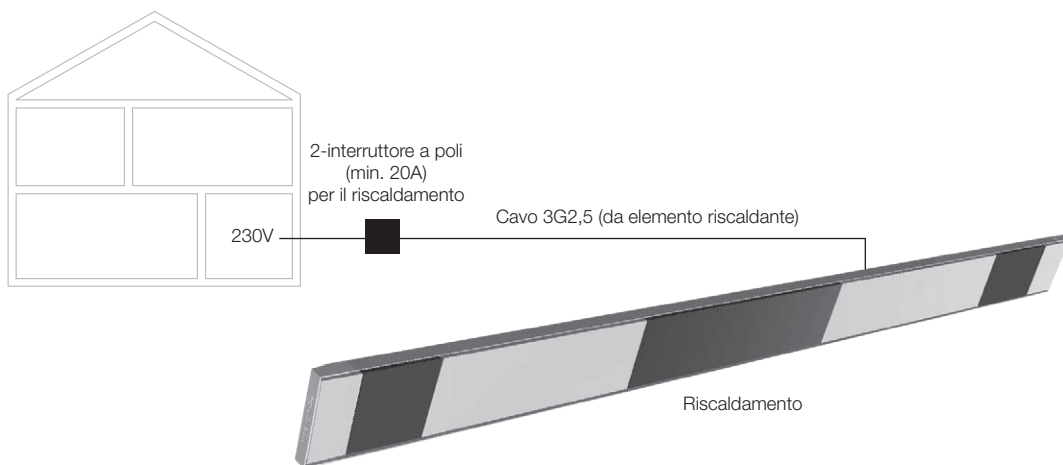

Attenzione: Ogni elemento riscaldante deve essere collegato dall'installatore a un fusibile separato (min. 20A curva C).

IT

CONTROLLO tramite telecomando



MANUTENZIONE

Manutenzione semplice con il Renson Maintenance Set

La copertura per esterni rimane esposta per anni, giorno dopo giorno. Se si desidera godere appieno della propria copertura Renson, consigliamo di effettuare una manutenzione regolare, ovvero 1-2 volte l'anno. In questo modo se ne potrà prolungare la durata. Questo prodotto è disponibile presso il tuo installatore.

Di seguito gli aspetti di cui tenere conto:

- La struttura è realizzata in alluminio verniciato a polvere. Una pulizia annuale con i prodotti del Renson Maintenance Set consente di preservare lo stesso colore intenso nel corso del tempo ed offre una protezione aggiuntiva contro le piogge acide, l'aria salmastra e i raggi UV. Nelle zone costiere o circondate da boschi si consiglia di effettuare la manutenzione almeno 2 volte l'anno.
- Il Renson "Clean" è un prodotto concentrato dall'elevato potere pulente e sgrassante contro gli agenti contaminanti naturali più comuni, quali la polvere, le precipitazioni grasse, le macchie di grasso, il muschio, le tracce di insetti...Questo prodotto non può essere paragonato ai detergenti tradizionali. Grazie alla sua azione in profondità lo sporco viene letteralmente "rimosso". Può essere impiegato per la pulizia dei tetti in poliestere e dei tessuti screen verticali in fibra di vetro. Dopo la pulizia è necessario proteggere la struttura in

alluminio con Renson "Protect". Questo prodotto lascia una pellicola protettiva e consente successivamente di pulire la superficie con una semplice spolverata e una quantità minima di Renson "Clean". Al tempo stesso protegge l'alluminio contro le piogge acide, l'aria salmastra e i raggi UV, preservandone il colore intenso.

- Entrambi i prodotti non devono essere utilizzati in pieno sole o a temperature elevate. Una rapida asciugatura del prodotto può lasciare tracce di macchie sulla struttura o sul telo. Non utilizzare mai prodotti corrosivi o aggressivi, spugnette abrasive o altre sostanze abrasive, né tantomeno apparecchiature ad alta pressione.



Renson Maintenance Set



INFORMAZIONI IMPORTANTI

- Le coperture per terrazze in ambiente urbano sono esposte ad agenti inquinanti (smog, piogge acide), al fumo dei camini, della cucina e alle intemperie in generale. È normale che tali coperture si sporchino con tale esposizione. Né la struttura in alluminio né il tetto sono autopulenti. Pertanto, è necessario provvedere regolarmente alla loro manutenzione e pulizia.
- Non utilizzare un barbecue o il fornello per fondata sotto una copertura lamellare chiusa. Accertarsi che le lamelle siano aperte, in modo che il fumo possa facilmente fuoriuscire.
- In caso di installazione in un ambiente sabbioso e polveroso, la combinazione di sabbia e vento può ridurre la trasmissione della luce del tessuto.
- Prima del lavaggio eliminare la sporcizia grossolana con una spazzola o un aspirapolvere.
- Se il telo dovesse bagnarsi a causa di una pioggia improvvisa, lo si può avvolgere senza problemi e attendere che il tempo migliori per estenderlo nuovamente e lasciarlo asciugare. Se il telo è dotato di finestre Crystal, tuttavia, è necessario avvolgerlo quando è perfettamente asciutto! Occorre evitare che il telo rimanga avvolto bagnato per più di tre giorni per prevenire la formazione di muffa e macchie.
- Lavare il tessuto Crystal soltanto con acqua tiepida pulita ($\pm 30^{\circ}\text{C}$).
- Controllare regolarmente la presenza di ramoscelli, foglie, nidi di uccelli, eccetera e rimuoverli.
- In qualità di fabbricante, ti consigliamo di eseguire verifiche tecniche regolari dell'impianto:
 - Annualmente in circostanze normali.
 - Ogni sei mesi in caso di condizioni estreme (ad esempio nelle zone costiere).
- Il collegamento alla rete elettrica deve essere eseguito da un elettricista qualificato in conformità alle norme vigenti.
- A causa del processo di produzione possono verificarsi piccole differenze di colore tra i campioni e i profili/tessuti della tenda da sole. Possono essere riscontrabili piccole differenze di colore tra i componenti e i profili.
- Il tessuto può presentare leggere sfumature di colore e piccole imperfezioni.
- Considerato che i tessuti vengono arrotolati, si possono formare sgualciture o pieghe.
- Una differenza di colore può verificarsi anche tra tessuti installati in momenti diversi.
- I tessuti con finestre di cristallo possono dilatarsi, restringersi, formare onde e/o pieghe a causa delle differenze di temperatura o delle diverse sollecitazioni del tessuto.
- Il colore della tenda da sole / finestra di cristallo può scolorirsi leggermente nel tempo, a seconda dei colori e dei disegni scelti.
- In caso di condensa o umidità, la finestra di cristallo può presentare una leggera formazione lattiginosa o linee blu. Si tratta di un fenomeno proprio del prodotto e scompare automaticamente quando si asciuga.
- Nei Fixscreen verticali, dove il tessuto scende verticalmente a causa del peso del profilo inferiore o di un sistema di tensionamento, il tessuto può presentare una ondulazione a seconda del tipo di screen.

GARANZIA

Tutti i materiali che utilizziamo sono di ottima qualità e sono idonei per il tipo di utilizzo.

In qualità di fabbricanti, offriamo:

- Renson fornisce al cliente finale una garanzia di 7 anni sugli elementi strutturali della copertura Algarve per esterni fornite e installate da un rivenditore Renson riconosciuto. Il periodo di garanzia decorre dal giorno della consegna al cliente finale.
- È prevista una garanzia di 2 anni sui componenti elettrici (riscaldamento, altoparlanti, illuminazione, eccetera) e sui sistemi di controllo.
- I motori Somfy sono coperti da una garanzia di 5 anni.
- Sul colore e la lucentezza della verniciatura si applica una garanzia di 5 anni. Se la copertura viene registrata e si è in grado di dimostrare di utilizzare il Renson Maintenance Set per la pulizia e la protezione annuale, la garanzia sulla verniciatura viene estesa fino a 15 anni. La garanzia è decrescente a

partire dall'anno 6 (copertura della garanzia: anno 6 = 90%, anno 7 = 80%, eccetera).

- 10 anni di garanzia sull'adesione della vernice. Non valido su fusioni in alluminio e piedini di montaggio.
- 5 anni di garanzia sulla tecnologia Fixscreen: la cerniera rimane nella guida laterale + adesione ottimale della cerniera.
- Una garanzia di 2 anni si applica al tessuto di cristallo (completamente trasparente, usato come finestra).

Condizioni di garanzia

Questa "Garanzia Renson" è applicabile solo:

- Sui prodotti e gli accessori forniti da Renson. Le modifiche al prodotto e gli accessori contenenti materiali diversi da quelli offerti da Renson non sono coperti dalla garanzia e possono comportare l'annullamento della garanzia Renson.

- Su prodotti e accessori correttamente assemblati. Ciò include anche il corretto collegamento al supporto e/o alle pareti secondo le norme edilizie.
- Su difetti che si verificano durante la normale manutenzione e nelle normali condizioni d'uso e climatiche e che sono chiaramente causati da un difetto di materiale, di costruzione o di fabbricazione.
- Se l'installazione è stata effettuata da un rivenditore autorizzato Renson.

Esclusioni

I seguenti danni e/o difetti non sono coperti da garanzia:

- Danni derivanti da normale usura o vecchiaia o da azioni del cliente e/o di terzi.
- Difetti estetici minori (inerenti al processo produttivo), scolorimento o deformazione delle parti, purché non pregiudichino il normale funzionamento del prodotto.



Registra la tua copertura per terrazze entro 15 giorni dall'installazione e la consegna

15 ANNI DI GARANZIA SULLA VERNICIATURA*
+ 1 set di manutenzione IN OMAGGIO

www.renson-outdoor.com/garantie

* Valido sulla solidità e sulla lucentezza del colore, durante la manutenzione annuale con il **Set per la manutenzione Renson**.

Non valido in aree costiere e con forte inquinamento, nonché su wood-design, fusioni in alluminio e piedini di montaggio.



- Tessuti con pieghe.
- Danni o difetti derivanti da un uso anomalo e da una cattiva manutenzione. Per “uso anomalo” si intende qualsiasi abuso, comportamento non sicuro, uso errato o forzato e adattamenti o modifiche non autorizzate al prodotto e/o a parti dello stesso.
- Danni/difetti causati durante il trasporto o lo stoccaggio, difetti dovuti a montaggio, riparazione o intervento improprio da parte del cliente o di terzi, uso di parti non conformi o riconosciute dall'ufficio tecnico di Renson.
- Danni e/o difetti dovuti all'esposizione intensiva agli agenti atmosferici o a condizioni atmosferiche anomale (tempesta, grandine, acqua, fulmini e incendi), montaggio con materiale di fissaggio troppo debole o non adeguato.
- Danni derivanti dall'esposizione ad ambienti industriali o commerciali aggressivi o ad alto contenuto salino.
- Danni o difetti derivanti dall'installazione del prodotto senza rispettare le norme di installazione notificate.

- Danni o difetti derivanti dall'uso del prodotto senza rispettare le istruzioni per l'uso, la sicurezza e la manutenzione e/o senza tenere conto dei limiti tecnici di utilizzo.
- Danni causati dall'uso di materiale di fissaggio debole.
- Danni causati da oscillazioni di tensione superiori o inferiori del 10% rispetto al valore di default.
- Renson non è responsabile per la rottura del vetro (ad esempio a causa di un'installazione errata o di un riscaldamento non uniforme del vetro).

Segnalazione dei difetti

Qualsiasi difetto di conformità deve essere segnalato per iscritto al rivenditore/installatore Renson entro due (2) mesi dalla scoperta del difetto.

I difetti segnalati oltre i suddetti termini non saranno più presi in considerazione e sono pertanto inammissibili.

Rimedi

In caso di reclamo ai sensi della “Garanzia Renson”, Renson esaminerà sempre il prodotto o parte di esso e deciderà se il difetto è coperto dalla garanzia. Fatta eccezione per disposizioni di legge imperative, Renson non sarà in nessun caso responsabile per danni conseguenti e/o possibili incidenti fisici. Renson non sarà in nessun caso responsabile qualora il danno fosse causato non solo da un difetto del prodotto ma anche da colpa o negligenza dell'installatore o dell'utente.

Riparazioni

In caso di malfunzionamenti contatta il tuo installatore Renson. Fare sostituire le parti difettose solo con ricambi Renson. Solo così si può essere sicuri che soddisfino pienamente i requisiti di sicurezza stabiliti da Renson. Riparazioni eseguite in modo improprio possono creare rischi imprevisi per l'utente. Renson non può essere ritenuto responsabile per tale evenienza.





DOMANDE FREQUENTI

Le lamelle del tetto devono essere aperte o chiuse in caso di vento forte?

Test approfonditi nella galleria del vento hanno dimostrato che la posizione migliore per le lamelle del tetto in alluminio è chiusa in caso di velocità del vento superiori a 60 km/h. L'Algarve con lamelle chiuse può resistere a velocità del vento di 120 km/h (>11 bft). Vedi anche pagina 185 Vento.

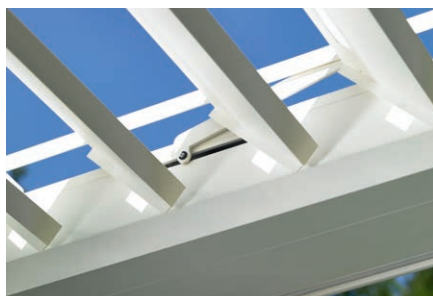

Cosa fare in caso di forti nevicate?

In caso di forti nevicate (> 50 cm) porre le lamelle del tetto in posizione verticale. In questo modo non si avrà alcun sovraccarico del tetto. Nelle aree con precipitazioni nevose regolari di 50 cm è necessario installare anche un sensore pioggia opzionale. In caso di forti nevicate le lamelle si posizionano automaticamente in posizione verticale per neve. L'impostazione e l'attivazione della posizione per neve viene effettuata durante la regolazione del controllo del tetto (può essere effettuata solo dall'installatore).

Il tetto può rimanere chiuso in caso di scarsa presenza di neve. Si prega di notare che le lamelle della copertura non devono essere completamente

chiuse in caso di gelo. Se si bloccano a causa del gelo possono verificarsi danni quando viene azionata la copertura. Per evitare ciò è necessario installare anche il sensore pioggia opzionale. In questo modo è anche possibile attivare la posizione di gelo (solo da parte dell'installatore). In caso di gelo le lamelle ruotano di $\pm 10^\circ$.



Le lamelle del tetto possono essere azionate in caso di gelo?

Sì, tuttavia si raccomanda di non chiuderle completamente. Se si bloccano a causa del gelo possono verificarsi danni quando si aziona la copertura.

Per evitare questo è possibile installare un sensore pioggia opzionale. In questo modo è possibile attivare anche la posizione di neve e gelo. In caso di gelo le lamelle ruotano di $\pm 10^\circ$. Questa attivazione avviene tramite un telecomando separato Situo Soliris. Non devi provvedere ad acquistarlo autonomamente. Chiedi al tuo installatore di effettuare questa attivazione.





Quanta neve ci può essere sul tetto?

La neve non sempre pesa molto. La neve a temperature intorno al punto di congelamento pesa meno della neve fredda e secca. Teoricamente la neve pesa tra 100 e 200 kg/m³.

Questo significa che 10 cm di neve pesano 20 kg per m². Se la neve diventa più umida può raggiungere i 500-600 kg/m³. È proprio questa neve bagnata che può causare problemi di sovraccarico del tetto. Dopo un po' di tempo che è caduta la neve si comprime sotto il proprio peso e pesa di più.

L'Algarve può sopportare fino a 100 kg di carico/m² anche nelle dimensioni più grandi. Ciò è possibile grazie al sistema brevettato di fissaggio delle lamelle.

(vedi pagina 187: Capacità di carico)

I teli parasole Fixscreen verticali possono rimanere abbassati in caso di vento forte?

La tenda da sole Fixscreen deve essere chiusa in caso di velocità del vento superiore a 60 km/h.

È possibile tenere abbassata la tenda solare solo con venti fino a 30 km/h.

Si raccomanda vivamente l'uso di un sensore eolico.



Le condizioni meteo pregiudicano la mia copertura?

Le coperture sono verniciate a polvere di serie e dotate di un pretrattamento Seaside Quality. Questo rivestimento è resistente a tutti i tipi di agenti atmosferici.

La copertura per esterni rimane tuttavia esposta per anni, giorno dopo giorno.

Se si desidera godere appieno della propria copertura Renson, consigliamo di effettuare una manutenzione regolare, ovvero 1-2 volte l'anno. In questo modo se ne potrà prolungare la durata.

La copertura necessita di un'ispezione tecnica?

In qualità di fabbricante, ti consigliamo di incaricare l'installatore di eseguire un controllo tecnico del tuo impianto.

Come devo gestire il tessuto Fixscreen in caso di pioggia?

I tessuti sono resistenti all'acqua e possono quindi essere tenuti svolti quando piove. Si consiglia di non avvolgere il tessuto bagnato. In questo modo si impedisce la ventilazione del tessuto umido con conseguente formazione di macchie. Un tessuto umido si allunga leggermente e non si avvolge in maniera corretta. Il tessuto è antimuffa grazie a vari additivi applicati. Tutto ciò che cade e rimane sul tessuto può, tuttavia, marcire e generare muffa (pollini, escrementi di uccelli, foglie, eccetera). Si consiglia pertanto di svolgere il tessuto il più presto possibile per consentirne l'asciugatura.

Posso usare un barbecue sotto la mia copertura per esterni?



Tieni presente che un barbecue emette fuliggine e grasso. Se pensi di posizionarlo sotto la copertura assicurati che le lamelle basculanti non siano completamente chiuse. Questo permette una migliore ventilazione dello spazio sottostante. Le lamelle possono sporcarsi e ungersi a causa del fumo, per cui sarà necessario pulirle successivamente. Assicurarti che il barbecue e soprattutto la fiamma rimanga ad almeno 1 m dagli screen o dalle altre pareti della copertura, altrimenti si rischia di danneggiare permanentemente la vernice o il tessuto.

IT

DOMANDE FREQUENTI

Quanto tempo è necessario prima che heat beam emani il massimo calore?

Poiché funziona con un sistema a onde corte, l'irraggiamento termico di heat beam viene generato quasi istantaneamente. È immediatamente percepibile e riscalda gli oggetti e non la stanza (cfr. il calore della radiazione solare).

Gli elementi riscaldanti infrarossi ad onde lunghe richiedono invece maggior tempo per scaldare rispetto agli elementi riscaldanti ad onde corte, poiché hanno bisogno di spazio per generare calore. A seconda della tem-

peratura circostante, della dimensione della copertura, chiusa o meno, ... è necessario del tempo prima di percepire appieno l'irraggiamento.

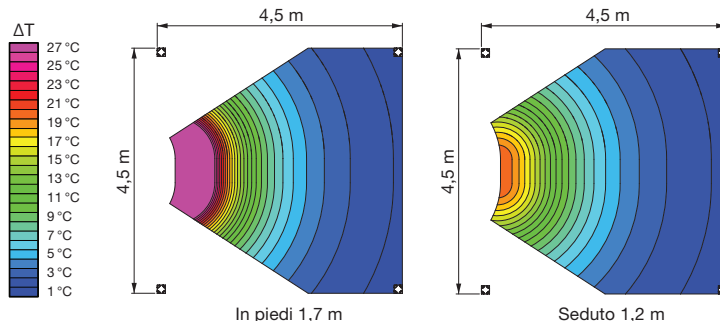
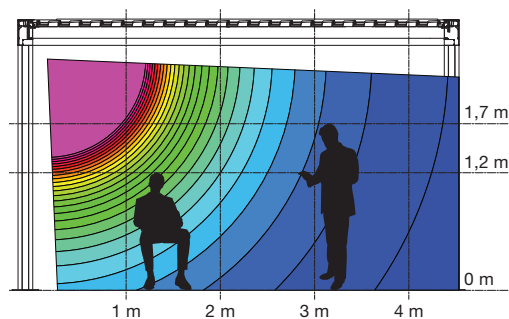

Qual è la differenza di temperatura raggiunta con heat-beam?

Per un riscaldamento ottimale si consiglia di chiudere la copertura (mediante pareti di vetro, Fixscreen, eccetera). I seguenti fattori influenzano anche la temperatura, la temperatura ambiente e la distanza dall'elemento riscaldante.

Anche la posizione dell'elemento riscaldante è importante. Se questo si trova di fronte a una parete fissa è possibile sfruttare al massimo il calore riflesso.

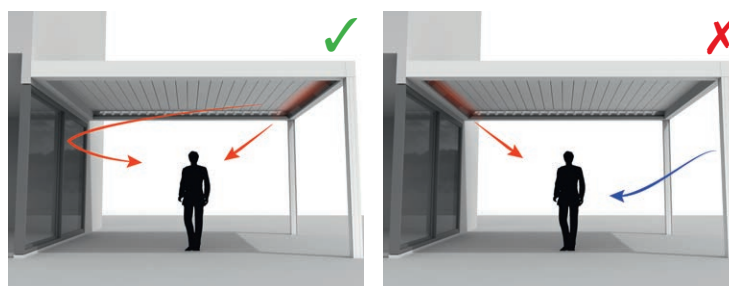

Posso ancora aggiungere opzioni dopo il posizionamento?

Certamente, anche in seguito è possibile aggiungere opzioni alla tua copertura. Le seguenti opzioni sono possibili in Algarve: Fixscreen, pareti scorrevoli in vetro, pannelli scorrevoli Loggia, pareti Linius, tende, led Up/Down, Lineo LED, Heat & Sound Beam.



Fixscreen



Parete Linius



Pannelli scorrevoli Loggia Privacy

Cosa succede se riscontro un difetto entro il periodo di garanzia? Come posso segnalarlo?

Puoi segnalare un difetto tramite il tuo Ambassador/distributore dove hai acquistato la copertura Renson. In caso di reclamo ai sensi della garanzia, Renson esaminerà sempre

il prodotto e deciderà se il difetto è coperto dalla garanzia. Nel segnalare un problema al tuo installatore indica sempre il numero di serie.

Posso camminare su un tetto a lamelle?

Non è consentito camminare su una copertura lamellare, anche se la persona che cammina sul tetto pesa meno del carico di neve consentito. Infatti, la neve è un carico distribuito. Una persona sul tetto costituisce un carico concentrato che può danneggiare irreversibilmente le lamelle.

Le lamelle possono chiudersi con la rugiada mattutina?

La superficie del sensore pioggia sarà sempre leggermente riscaldata in modo che la superficie del sensore sia sempre di qualche grado più calda rispetto all'ambiente, in modo da impedire all'umidità di condensarsi sul sensore. A causa della rugiada del mattino il tetto non potrebbe chiudersi.

Se le lamelle si chiudono ciò può essere dovuto a quanto segue.

Controllare se il sensore emette ancora calore appoggiando la mano su di esso. Dopo pochi secondi si dovrebbe percepire il calore.

In caso affermativo il sensore è funzionante e il tetto si è chiuso per qualche altro motivo. In caso negativo, l'elemento riscaldante del sensore pioggia è difettoso e è necessario sostituire il sensore.

Come pulire la copertura?

La copertura per esterni rimane esposta per anni, giorno dopo giorno. Se si desidera godere appieno della propria copertura Renson, consigliamo di effettuare una manutenzione regolare.

La struttura è realizzata in alluminio verniciato a polvere. Una pulizia annuale con i prodotti del Renson Maintenance Set consente di preservare lo stesso colore intenso nel corso del tempo ed offre una protezione aggiuntiva contro le piogge acide, l'aria salmastra e i raggi UV. Nelle zone costiere o circondate da boschi si consiglia di effettuare la manutenzione almeno 2 volte l'anno. Per istruzioni dettagliate sulla manutenzione si veda la pagina 205.



Ho macchie sul legno di cedro dei miei pannelli di Loggiawood. Questo è normale?

I pannelli scorrevoli Loggiawood e Loggiawood Privacy presentano lamelle in cedro rosso occidentale. Questo tipo di legno invecchia naturalmente quando viene esposto al vento e alle intemperie e non richiede alcuna manutenzione specifica. Se si desidera un invecchiamento uniforme, trattare le lamelle in legno ogni 2 anni con 1 o 2 strati di olio di cedro non filmogeno.

Le macchie (lisciviazione) possono verificarsi a causa dell'assorbimento di umidità del legno di cedro e queste sono visibili soprattutto durante il primo anno sul lato ombra dei pannelli Loggiawood privacy che sono spesso chiusi. A causa della posizione di chiusura, non c'è un flusso d'aria naturale intorno alle lame. Lasciare le lame aperte regolarmente e persino ruotarle di 180° (cosicché il lato d'ombra si trova all'esterno), permette che le macchie si riducano dopo un po' di tempo o addirittura scompaiano completamente. Anche la muffa può verificarsi e ha la stessa causa delle macchie.

È anche possibile rimuovere la maggior parte delle macchie d'acqua e della muffa, ma questo è un lavoro intenso (Renson ha un prodotto speciale per questo).





RISOLUZIONE DEI PROBLEMI

Problema: Il mio sensore pioggia non risponde correttamente

Soluzione: Il sensore pioggia deve essere collegato a uno dei comandi dell'Algarve.

- Controllare se il sensore emette ancora calore appoggiando la mano su di esso.
- Dopo alcuni secondi il tetto dovrebbe spostarsi (chiudersi).
- Dopo 30 secondi la superficie del sensore deve diventare sensibilmente più calda.
- Allontanare la mano dal sensore.
- Il sensore dovrebbe raffreddarsi di nuovo. Se è ancora caldo può essere difettoso e può sempre segnalare che piove.

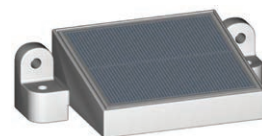

Problema: C'è un'infiltrazione d'acqua nelle lamelle di vetro

Soluzione: È possibile che quest'acqua sia penetrata nella lamella in vetro attraverso il gocciolatoio. È possibile risolvere il problema sigillando la lamella in vetro con del silicone all'altezza del gocciolatoio. A tale fine consulta il tuo installatore.

Problema: Le lamelle LED a volte non funzionano

Soluzione: Controllare prima di tutto la batteria del telecomando e sostituirla se necessario. È possibile che l'acqua sia entrata nell'armadio elettrico del quadro comandi del motore e/o dei LED. Si consiglia di rivolgersi al proprio installatore per eseguire il controllo.

In linea di principio, l'infiltrazione d'acqua nell'armadio elettrico dell'unità di controllo si può verificare solo se i cavi sono troppo corti o se il cavo esce troppo lontano dall'armadio (senza passacavi), con conseguente piccola fessura/apertura e possibile infiltrazione d'acqua.

Problema: Le lamelle continuano ad aprirsi in caso di pioggia (installazione RTS)

1. Controllare se è stato installato un sensore pioggia

Senza un sensore pioggia le lamelle non possono chiudersi automaticamente quando inizia a piovere.



2. Assicurarsi che il sensore pioggia sia collegato correttamente

Per fare questo è necessario aprire il quadro comandi del motore. Questa operazione deve essere eseguita solo da un installatore professionale.

- A. Il LED arancione accanto al simbolo delle nuvole di pioggia sul quadro comandi del motore è costantemente acceso. Ciò significa che il sensore pioggia è bagnato.
- B. Il LED arancione accanto al simbolo della nuvola di pioggia sul quadro comandi del motore lampeggia. Ciò significa che il sensore pioggia è stato bagnato per gli ultimi 15 minuti (non asciutto da oltre 15 minuti).
- C. Nessun LED accanto al simbolo della nuvola di pioggia è acceso o lampeggiante. Ciò significa che il sensore pioggia non è bagnato o non è stato bagnato durante l'ultimo quarto d'ora. Questo è facile da testare toccando il sensore con la mano.



3. Verificare che il controllo del motore sia programmato correttamente

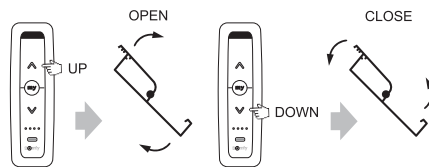

Se si preme la freccia su il tetto dovrebbe aprirsi, mentre premendo la freccia giù il tetto dovrebbe chiudersi. Questo azionamento non deve essere invertito, altrimenti il tetto si apre quando piove!

Anche la posizione neve deve essere programmata (si effettua anche durante la programmazione del funzionamento del tetto). Dovrebbe anche essere possibile programmare una modalità preferita tramite il pulsante "My".

In caso contrario riprogrammare il controllo del motore.

4. Verificare che la funzione pioggia sia temporaneamente disabilitata

La funzione pioggia può essere stata temporaneamente disabilitata inviando un comando manuale tramite il telecomando Situo.

L'azionamento manuale della funzione pioggia sortisce il seguente effetto:

In caso di umidità e pioggia (o a causa di un contatto) il sensore pioggia invia un segnale di chiusura delle lamelle. Finché il sensore è bagnato, se il tetto chiuso viene riaperto manualmente tramite il telecomando Situo, la funzione pioggia viene temporaneamente disattivata.

La funzione pioggia si riattiva automaticamente dopo che il sensore pioggia è rimasto asciutto per oltre 15 minuti. In caso contrario, il tetto non risponde ai segnali del sensore pioggia. Il LED arancione sul sistema di controllo indica se il

sensore è attivo o se lo è stato negli ultimi 15 minuti.

Il sistema di controllo dà sempre la priorità al funzionamento manuale.

La funzione pioggia viene riattivata quando si interrompe l'alimentazione elettrica senza dovere attendere 15 minuti. Il LED arancione lampeggiante sul simbolo della nuvola di pioggia smette di lampeggiare.

Qui di seguito riportiamo un esempio di una situazione per chiarire il punto 4 di cui sopra.

Le lamelle del tuo tetto sono aperte e noi abbiamo la seguente situazione meteo.



A. Alle 12:00 il sensore pioggia si bagna => Il tetto si chiude.

B. Alle 12:30 il tetto viene aperto per mezzo del telecomando Situo per qualsiasi motivo.

La funzione pioggia viene quindi disattivata temporaneamente. L'utente ha infatti scelto di gestire la funzione pioggia manualmente.

C. Alle 13:00 smette di piovere e il sensore pioggia inizia ad asciugarsi. La durata dell'asciugatura dipende dalle circostanze ma possono essere necessari alcuni minuti. Specialmente quando sul sensore sono presenti grandi gocce d'acqua. Supponiamo che in questo esempio ci vogliano 18 minuti perché il sensore si asciughi.

D. Alle 13:18 il sensore è asciutto e il LED arancione cambia da luce fissa a lampeggiante. Inizia a scorrere il tempo di attesa di 15 minuti.

E. Alle 13:30 inizia a piovere di nuovo. Il tetto NON si chiude perché la funzione pioggia si sarebbe riattivata alle 13:33 (=13:18 + 15 minuti)

F. Alle 14:00 smette di piovere. Il sensore inizia ad asciugarsi. Supponiamo che in questo esempio ci vogliano 18 minuti affinché il sensore si asciughi.

G. La funzione pioggia si riattiva alle 14:18. Il tetto è ancora aperto nella posizione delle 12:30.

H. Alle 16:00 piove di nuovo. Il tetto si chiude poiché la funzione pioggia è di nuovo attiva.

Si è infatti riattivata automaticamente alle 14:33.

L'utente non può vedere lo stato del sistema di controllo. Solo il LED arancione nella centralina di controllo lo indica.

5. Controllare la temperatura esterna

Se la temperatura nella centralina di controllo è inferiore a 4 °C (può differire dalla temperatura esterna effettiva, vedi punto 3) e la funzione gelo è attiva (deve essere attivata dall'installatore), il sensore pioggia, se bagnato, funziona come sensore neve.

La posizione neve ha la priorità rispetto alla posizione pioggia.

La posizione neve è stata selezionata (programmata) durante la programmazione del controllo motore. Può essere chiusa, ma anche verticale o altro. Se il rischio di grandi accumuli di neve è contenuto la posizione di chiusura può essere selezionata come posizione neve (neve e pioggia con la stessa posizione di chiusura).

6. Attivazione della protezione per neve (solo unitamente al sensore pioggia) e gelo

Di norma la posizione di neve e gelo non è attivata.

Attivando la protezione gelo (mediante l'attivazione del sensore di temperatura), quando la temperatura nella centralina di controllo scende sotto i 4 °C le lamelle si aprono da 10° a 15° circa per evitare il blocco da congelamento.

Nota: Nelle aree con precipitazioni nevose regolari di 50 cm è necessario installare anche un sensore pioggia opzionale per attivare la posizione neve (anche mediante l'attivazione del sensore della temperatura).

Quando la temperatura nella centralina di controllo scende sotto i 4 °C e viene rilevata la pioggia (neve), il tetto a lamelle si apre automaticamente portandosi nella posizione verticale per neve impostata.

Il sensore di temperatura viene attivato dall'installatore.

Avvertenza importante sul funzionamento della protezione dal gelo e dalla neve!

Il sensore di temperatura si trova nella centralina di controllo del motore. In questo modo la temperatura viene misurata anche nella scatola di comando del motore.

In alcuni casi questa temperatura può differire leggermente dalla temperatura esterna effettiva. Ciò può comportare la chiusura o l'apertura indesiderata delle lamelle.

Chiariamo questo aspetto con un esempio: supponiamo che vi sia una situazione esterna di gelo leggero (-1 °C) ma la temperatura nella scatola di controllo non è ancora scesa sotto i 4 °C (perché il sole colpisce il profilo contenente la scatola di comando, ad esempio), questo impedirà alle lamelle di ruotare portandosi in posizione gelo.

In questo caso, se iniziasse a nevicare il sensore pioggia lo considererà come pioggia e le lamelle si chiuderanno anziché aprirsi.

Questo può costituire un problema nelle zone con precipitazioni nevose regolari. L'unica soluzione per evitare questo inconveniente è disattivare il sensore pioggia in inverno e azionare manualmente le lamelle.

Il sensore pioggia può essere disattivato solo scollegandolo.

RENSON®: uw partner in ventilatie, zonwering en OUTDOOR concepten

Renson®, met hoofdzetel in Waregem (België), is in Europa trendsetter op het vlak van ventilatie, zonwering en outdoor.

Creating healthy spaces

Vanuit een ervaring die teruggaat tot 1909, ontwikkelen wij energiezuinige totaaloplossingen die een gezond en comfortabel binnen- en buitenklimaat nastreven. Onze opmerkelijke hoofdzetel, gebouwd volgens het Healthy Building Concept, geeft perfect de missie van ons bedrijf weer.

No speed limit on innovation

Een multidisciplinair team van meer dan 90 R&D-medewerkers optimaliseert continu onze bestaande producten en ontwikkelt innovatieve totaalconcepten.

RENSON®: votre partenaire en ventilation, protection solaire et concepts OUTDOOR

Renson®, avec son siège principal situé à Waregem (Belgique), est un créateur de tendances en Europe dans le domaine de la ventilation, protection solaire et outdoor.

Creating healthy spaces

Riche d'une expérience qui remonte à 1909, nous développons des solutions globales économes en énergie qui visent à créer un climat intérieur sain et confortable. Notre bâtiment remarquable, qui est construit selon le Healthy Building Concept, est à l'image de la mission de notre entreprise.

No speed limit on innovation

Une équipe pluridisciplinaire de plus de 90 collaborateurs en R&D optimise continuellement nos produits existants et développe des concepts globaux innovants.

RENSON®: Ihr Partner in Belüftung, Sonnenschutz und OUTDOOR Konzepten

Renson®, mit Hauptsitz in Waregem (Belgien) ist ein europäischer Trendsetter im Bereich Belüftung, Sonnenschutz und Outdoor.

Creating healthy spaces

Mit unserer Erfahrung, die bis ins Jahr 1909 zurückreicht, entwickeln wir energiesparende Gesamtlösungen, die ein gesundes und komfortables Innen- und Außenklima zum Ziel haben. Unser ein-drucksvoller Geschäftssitz, der gemäß dem Healthy Building Concept gebaut wurde, ist eine perfekte Widerspiegelung der Mission unseres Unternehmens.

No speed limit on innovation - Innovation kennt kein Tempolimit

Ein multidisziplinäres Team aus mehr als 90 Mitarbeitern im Bereich Forschung und Entwicklung verbessert ständig unsere bestehenden Produkte und entwickelt innovative Gesamtlösungen.

RENSON®: your partner in ventilation, sun protection and OUTDOOR concepts

Renson®, with head office in Waregem (Belgium), is a European trendsetter when it comes to ventilation, sun protection and outdoor.

Creating healthy spaces

Based on experience gained since 1909, we develop energy-efficient total solutions to achieve a healthy and comfortable indoor and outdoor climate. Our remarkable head office, built in accordance with the 'Healthy Building Concept', is a perfect example of our corporate mission.

No speed limit on innovation

A multidisciplinary team of more than 90 R&D specialists is continually optimizing our existing products and developing innovative total concepts.

RENSON®: su socio en ventilación, protección solar y conceptos OUTDOOR

Renson®, con sede en Waregem (Bélgica) es un líder Europeo en el ámbito de la ventilación y la protección solar exterior.

Creating healthy spaces

A partir de una experiencia que se remonta a 1909, desarrollamos soluciones de eficiencia energética que persigan un clima interior y exterior saludable y confortable en los edificios. Nuestra emblemática sede, construida siguiendo el Healthy Building Concept, representa a la perfección la misión de nuestra empresa.

No speed limit on innovation - No hay límite de velocidad en la innovación

Un equipo multidisciplinario de más de 90 empleados en I + D optimiza continuamente nuestros productos existentes y desarrolla el concepto total de innovación.

RENSON®: il tuo partner per soluzioni di ventilazione, protezione dal sole e outdoor

RENSON®, con sede centrale a Waregem (Belgio), è leader europeo nel settore della ventilazione, delle protezioni solari e dell'outdoor.

Creating healthy spaces

Da un'esperienza che risale al 1909, sviluppiamo soluzioni totali ad alta efficienza energetica che permettono di avere un clima interno ed esterno sano e confortevole. La nostra splendida sede centrale, costruita secondo l'Healthy Building Concept, riflette perfettamente la mission della nostra azienda.

No speed limit on innovation

Un team multidisciplinare composto da oltre 90 addetti del dipartimento R&S ci permette di migliorare costantemente la nostra gamma di prodotti esistenti e di sviluppare sistemi completi innovativi.





RENSON® Headquarters
Maalbeekstraat 10, IZ 2 Vijverdam B-8790 Waregem
Tel. +32 56 30 30 00
info@renson.eu
www.renson.eu



L1000305 SAP MAT 2181 04/24 NL/FR/DE/EN/ES/IT